

Nokia E90 Communicator: Návod na použitie



NOKIA
Eseries

Nokia E90 Communicator

VYHLÁSENIE O SÚLADE



NOKIA CORPORATION týmto vyhlasuje, že výrobok RA-6 spĺňa základné požiadavky a všetky príslušné ustanovenia Smernice 1999/5/ES. Kópiu Deklarácie o súlade - Declaration of Conformity - nájdete na adrese http://www.nokia.com/phones/declaration_of_conformity/.

© 2007 Nokia. Všetky práva vyhradené.

Nokia, Nokia Connecting People, Nokia Care, Eseries a E90 sú ochranné známky, alebo registrované ochranné známky spoločnosti Nokia Corporation. Nokia tune je zvuková značka spoločnosti Nokia Corporation. Ostatné názvy produktov a spoločností uvedené v tomto dokumente môžu byť ochrannými značkami alebo obchodnými označeniami ich príslušných vlastníkov.

Kopírovanie, prenášanie, rozširovanie alebo uchovávanie časti alebo celého obsahu tohto dokumentu v akejkoľvek forme bez predchádzajúceho písomného súhlasu spoločnosti Nokia je zakázané.



This product includes software licensed from Symbian Software Ltd © 1998-2007. Symbian and Symbian OS are trademarks of Symbian Ltd.

US Patent No 5818437 and other pending patents. T9 text input software Copyright © 1997-2007. Tegic Communications, Inc. All rights reserved.



Java and all Java-based marks are trademarks or registered trademarks of Sun Microsystems, Inc.

This product is licensed under the MPEG-4 Visual Patent Portfolio License (i) for personal and noncommercial use in connection with information which has been encoded in compliance with the MPEG-4 Visual Standard by a consumer engaged in a personal and noncommercial activity and (ii) for use in connection with MPEG-4 video provided by a licensed video provider. No license is granted or shall be implied for any other use. Additional information, including that related to promotional, internal, and commercial uses, may be obtained from MPEG LA, LLC. See <http://www.mpegla.com>.

Tento produkt je licencovaný pod licenciou MPEG-4 Visual Patent Portfolio License (i) pre osobné a nekomerčné použitie v spojení s informáciami, ktoré boli zakódované podľa štandardu MPEG-4 Visual spotrebiteľom, vykonávajúcim osobnú a nekomerčnú činnosť, a (ii) pre použitie v spojitosti s MPEG-4 videom poskytnutým licencovaným poskytovateľom videa. Pre akékoľvek iné použitie sa žiadna licencia neudeľuje a nebude zahrnutá. Dodatočné informácie, vrátane informácií týkajúcich sa reklamného, interného a komerčného používania, možno získať od spoločnosti MPEG LA, LLC. Pozrite stránky <http://www.mpegla.com>.

Spoločnosť Nokia uplatňuje politiku kontinuálneho vývoja. Nokia si vyhradzuje právo meniť a zdokonaľovať ktorýkoľvek z produktov opísaných v tomto dokumente bez predchádzajúceho upozornenia.

V MAXIMÁLNOH ROZSAHU, AKÝ PRIPÚŠŤA PLATNÉ PRÁVO, SPOLOČNOSŤ NOKIA ANI ŽIADNY Z JEJ POSKYTOVATEĽOV LICENCIÍ NEPONESIE ZODPOVEDNOSŤ ZA AKÚKOLIEK STRATU DÁT ALEBO PRÍJMU, ANI ZA AKOKOLIEK VZNIKNUTÉ OSOBITNÉ, NÁHODNÉ, NÁSLEDNÉ ALEBO NEPRIAME ŠKODY.

OBSAH TOHTO DOKUMENTU SA VYKLADÁ „TAK, AKO JE“. NEPOSKYTÚJÚ SA ŽIADNE ZÁRUKY AKÉHOKOLIEK DRUHU, ČI UŽ VÝSLOVNÉ ALEBO IMPLIKOVANÉ, OHĽADOM SPRÁVNOSTI, SPOUHLIVOSTI ALEBO OBSAHU TOHTO DOKUMENTU, VRÁTANE, ALE NIE VÝHRADNE, IMPLIKOVANÝCH ZÁRUK OBCHODOVATEĽNOSTI A VHODNOSTI NA URČITÝ ÚČEL, OKREM ZÁRUK, VYŽADOVANÝCH PRÍSLUŠNÝMI PLATNÝMI PRÁVNÝMI PREDPISMI. SPOLOČNOSŤ NOKIA SI VYHRADZUJE PRÁVO KEDYKOLIEK A BEZ PREDCHÁDZAJÚCEHO UPOZORNENIA TENTO DOKUMENT ZMENIŤ ALEBO STIAHNUŤ Z OBEHU.

Dostupnosť určitých výrobkov a aplikácií pre výrobky môže závisieť od zemepisnej oblasti. Informujte sa prosím u svojho predajcu Nokia o podrobnostiach a dostupnosti jazykových verzií.

Regulácia vývozu

Tento prístroj môže obsahovať komodity, technológiu alebo software, na ktoré sa vzťahujú zákony a predpisy o vývoze zo Spojených štátov a iných krajín. Neoprávnené prevody v rozpore so zákonmi sú zakázané.

UPOZORNENIE FCC/INDUSTRY CANADA

Váš prístroj môže spôsobovať rušenie televízneho alebo rozhlasového príjmu (napríklad pri používaní telefónu v bezprostrednej blízkosti prijímacieho zariadenia). FCC alebo Industry Canada môžu požadovať, aby ste svoj telefón prestali používať, ak takémuto rušeniu nemožno zabrániť. Ak potrebujete radu, obráťte sa na miestne servisné stredisko. Tento prístroj vyhovuje časti 15 Smernice FCC. Prevádzka je podmienená splnením nasledujúcich dvoch podmienok: (1) Tento prístroj nesmie spôsobovať škodlivé rušenie, a (2) prístroj musí zniesť akékoľvek prijaté rušenie, vrátane rušenia, ktoré môže spôsobiť neželané zhoršenie prevádzky. Akékoľvek zmeny alebo úpravy, ktoré nie sú výslovne povolené spoločnosťou Nokia, môžu viesť k zrušeniu užívateľovho oprávnenia prevádzkovať toto zariadenie.

Číslo modelu: E90-1

9251265/1. Vydanie

O b s a h

Úprava tímov.....	43
Quickoffice	43
Aktívne poznámky	43
Vytváranie a úprava poznámok.....	43
Nastavenia aktívnych poznámok.....	44
Prevodník	44
Prevod mier.....	44
Nastavenie základnej meny a výmenného kurzu.....	44
PDF reader	44
Zip manager	44
Tlač	45
Bezdrôtová klávesnica	45
Poznámky	45

11. Pripojenie.....46

Modem	46
Káblové pripojenie	46
Správca spojenia	46
Vyhľadávanie WLAN.....	47
Bluetooth	47
Odosielanie a prijímanie údajov cez Bluetooth.....	47
Párovanie zariadení.....	48
Bezpečnostné tipy.....	48
Indikátory Bluetooth spojenia.....	48
Prístupový profil SIM.....	48
Infračervené spojenie	49
Miesta prístupu k internetu.....	49
Nastavenie miesta prístupu k internetu pre dátové prenosy.....	49
Rozšírené nastavenia miesta prístupu k internetu pre dátové prenosy.....	50
Nastavenie prístupového miesta k internetu pre paketové dáta (GPRS).....	50
Rozšírené nastavenia miesta prístupu k internetu pre paketové dáta (GPRS).....	51

12. Bezdrôtová miestna sieť.....52

Zobrazenie dostupnosti WLAN.....	52
Pripojenia WLAN.....	52
Spríevodca WLAN	52
Miesta prístupu WLAN.....	53
Manuálne nastavenie internetového miesta prístupu pre WLAN.....	53
Rozšírené nastavenia internetového miesta prístupu pre WLAN.....	53
Nastavenia WLAN.....	53

13. Web.....54

Miesta prístupu.....	54
Prehliadanie webových stránok.....	54
Záložky.....	54
Ukončenie spojenia.....	54
Vymazanie vyrovnávacej pamäti prehliadača	54
Spravodajské feedy a blogy.....	55
Všeobecné nastavenia.....	55
Nastavenia strany.....	55
Diskrétna nastavenia.....	55
Nastavenia web feedu.....	55

14. Global Positioning System (GPS).....56

Mapy	56
Prehliadanie máp.....	56
Uloženie polohy.....	56
Nastavenie Máp.....	57
Vyhľadávanie polôh.....	57
Plánovanie trasy.....	57
Ďalšie služby pre Mapy.....	57
GPS dáta	58
Orientačné body	58
Úprava orientačných bodov.....	58
Kategórie orientačných bodov.....	59
Prijímanie orientačných bodov.....	59

15. Aplikácie Business voice.....60

Push to talk	60
Nastavenia služby PTT.....	60
Prihlásenie k službe PTT.....	60

Volanie v rámci služby PTT.....	60
Správa kontaktov PTT.....	60
Vytvorenie kanála PTT.....	60
Ukončenie služby PTT.....	61
Nahrávač	61
Prehratie hlasovej nahrávky.....	61
Nastavenia nahrávača hlasu.....	61
Hlasová pomoc	61
Reč	61
Hlasové povely	62
Volanie.....	62
Spustenie aplikácie.....	62
Zmena profilov.....	62
Nastavenia hlasových povelov.....	62

16. Multimediálne aplikácie.....63

RealPlayer	63
Prehrávanie videoklipov a streaming.....	63
Odosielanie zvukových súborov a videoklipov.....	63
Zobrazenie informácií o multimediálnom klípe.....	63
Nastavenia prehrávača RealPlayer.....	63
Prehrávač hudby	63
Počúvanie hudby.....	64
Zoznamy skladieb.....	64
Ekvalizér.....	64
Flash player	64
Fotoaparát	65
Zachytenie obrázka.....	65
Panel nástrojov fotoaparátu.....	65
Po zachytení obrázka.....	65
Nastavenie pre fotosnímky.....	65
Nahrávanie videoklipov.....	66
Po nahraťí videoklipu.....	66
Nastavenia pre videoklipy.....	66
Galéria	66
Obrázky.....	66
Manipulácia s obrazovými súbormi.....	67
Usporiadanie obrázkov.....	67
Rádio	67
3-D tóny zvonenia	67

17. Nastavenia.....68

Všeobecné nastavenia.....	68
Nastavenia personalizácie.....	68
Nastavenia displeja.....	68
Nastavenia pohotovostného režimu.....	68
Nastavenia tónov.....	68
Voľba jazyka.....	69
Nastavenia dátumu a času.....	69
Nastavenia doplnkov.....	69
Ochrana prístroja	69
Ochrana prístroja a SIM karty.....	69
Obnovenie pôvodných nastavení.....	70
Nastavenia telefónu.....	70
Nastavenia pre hovory.....	70
Nastavenia siete.....	70
Nastavenia spojenia.....	70
Miesta prístupu.....	71
Nastavenia pre paketové dáta.....	71
Nastavenia WLAN.....	71
Rozšírené nastavenia WLAN.....	71
Ochranné nastavenia WLAN.....	72
Ochranné nastavenia WEP.....	72
Nastavenia kľúča WEP.....	72
bezpečnostné nastavenia 802.1x.....	72
Bezpečnostné nastavenia WPA.....	72
EAP	72
Nastavenia dátového prenosu.....	73
Nastavenia protokolu SIP.....	73
Úprava SIP profilov.....	73
Úprava SIP proxy serverov.....	73
Úprava registračných serverov.....	73
Nastavenia internetových hovorov.....	74
Konfigurácie.....	74
Nastavenia aplikácie.....	74

18. Správa zariadenia a dát.....75

O b s a h

Zálohovanie dát.....	75
Vzdialená konfigurácia	75
Správca aplikácií	75
Inštalácia aplikácií.....	75
Nastavenia inštalácie.....	76
Ochranné nastavenia Java.....	76
Aktivačné kľúče	76
Synchronizácia dát	77
Vytvorenie synchronizačného profilu.....	77
Výber aplikácie na synchronizáciu.....	77
Nastavenia synchronizačného spojenia.....	77
Snímač čiarového kódu	78
Download!	78
Výber katalógov, zložiek a položiek.....	78
Nastavenie Download!.....	78
19. Bezpečnosť.....	79
Pevná voľba.....	79
Správca certifikátov.....	79
Nastavenia dôveryhodnosti certifikátov.....	79
Zobrazenie informácií o certifikáte.....	79
Ochranné moduly.....	80
Kódy ochranných modulov.....	80
Bezpečnosť pamäťovej karty.....	80
Blokovanie prístroja.....	80
20. Skratky.....	81
21. Slovník.....	83
Informácie o batérii.....	85
Návod na autentizáciu batérií Nokia.....	86
Autentizácia hologramu.....	86
Čo ak vaša batéria nie je autentická?.....	86
Starostlivosť a údržba.....	87
Likvidácia.....	87
Ďalšie bezpečnostné informácie.....	88
Malé deti.....	88
Prevádzkové prostredie.....	88
Zdravotnícke prístroje.....	88
Implantované zdravotnícke prístroje.....	88
Načúvacie prístroje.....	88
Vozidlá.....	88
Potenciálne explozívne prostredia.....	89
Tiesňové volania.....	89
INFORMÁCIA O CERTIFIKÁCI (SAR).....	89
Register.....	90

Pre vašu bezpečnosť

Prečítajte si tieto jednoduché pravidlá. Ich nedodržanie môže byť nebezpečné alebo protizákonné. Prečítajte si celý návod na použitie, kde nájdete ďalšie informácie.



ZAPÍNAJTE OBOZRETNE

Nezapínajte prístroj, keď je používanie bezdrôtových telefónov zakázané, alebo keď by mohol spôsobiť rušenie alebo nebezpečenstvo.



BEZPEČNOSŤ CESTNEJ PREMÁVKY JE PRVORADÁ

Rešpektujte všetky miestne predpisy. Ako vodič majte pri šoférovaní vždy voľné ruky, aby ste sa mohli venovať riadeniu vozidla. Pri riadení vozidla musíte mať na zreteli predovšetkým bezpečnosť cestnej premávky.



RUŠENIE

Všetky bezdrôtové prístroje sú citlivé na rušenie, ktoré môže negatívne ovplyvniť ich prevádzku.



VYPNITE V NEMOCNICIACH

Rešpektujte všetky zákazy. Vypnite prístroj v blízkosti zdravotníckych prístrojov.



VYPNITE V LIETADLE

Rešpektujte všetky zákazy. Bezdrôtové prístroje môžu v lietadlách spôsobovať rušenie.



VYPNUTIE PRI TANKOVANÍ

Nepoužívajte prístroj na čerpacej stanici. Nepoužívajte ho v blízkosti palív alebo chemikálií.



VYPNITE V BLÍZKOSTI Odstrelov

Rešpektujte všetky zákazy. Nepoužívajte prístroj na miestach, kde prebiehajú trhacie práce.



POUŽÍVAJTE UVÁŽLIVO

Používajte iba v normálnej polohe podľa inštrukcií v produktovej dokumentácii. Nedotýkajte sa zbytočne antény.



ODBORNÝ SERVIS

Tento výrobok smie inštalovať a opravovať iba vyškolený personál.



DOPLNKY A BATÉRIE

Požívajte iba schválené doplnky a batérie. Neprepájajte nekompatibilné výrobky.



ODOLNOSŤ VOČI VODE

Váš prístroj nie je odolný voči vode. Uchovávajte ho v suchu.



ZÁLOŽNÉ KÓPIE

Nezabúdajte si zálohovať alebo písomne zaznamenať všetky dôležité údaje, ktoré máte uložené vo svojom prístroji.



PRIPOJENIE K INÝM ZARIADENIAM

Pri pripájaní k akémukoľvek inému zariadeniu si v jeho návode na použitie prečítajte podrobné bezpečnostné pokyny. Neprepájajte nekompatibilné výrobky.



TIESŇOVÉ VOLANIA

Presvedčte sa, či je na prístroji zapnutá funkcia telefónu a telefón je funkčný. Stláčajte tlačidlo Koniec, kým sa displej nevymaže a nevrátite sa k pohotovostnému režimu. Navoľte tiesňové číslo a potom stlačte Hovor. Uvedte svoju polohu. Neukončujte hovor, kým k tomu nedostanete povolenie.

■ 0 vašom prístroji

Mobilné zariadenie je schválené pre použitie v sieťach GSM 900/1800 MHz, GSM 1900 MHz a WCDMA 2100 v Slovenskej republike. Ďalšie informácie o sieťach si vyžiadať od svojho poskytovateľa služieb.

Pri používaní funkcií tohto prístroja dodržujte všetky zákony a rešpektujte súkromie a zákonné práva iných, vrátane autorských práv. Ochrana autorských práv môže brániť kopírovaniu, úprave, prenosu alebo rozosielaniu niektorých obrázkov, hudby (vrátane zvonení) a iného obsahu.

Váš prístroj podporuje pripojenie na Internet a ďalšie druhy pripojení. Podobne ako počítače môže byť váš prístroj vystavený vírusom, škodlivým správam a aplikáciám a inému škodlivému obsahu. Buďte obozretní a otvárajte správy, prijímate žiadosti o spojenia, načítajte obsah a povoľte inštaláciu iba z dôveryhodných zdrojov. Pre zvýšenie bezpečnosti svojho prístroja zvažte inštaláciu antivírusového softvéru s pravidelnými aktualizáciami a firewallovej aplikácie.

Pre vašu bezpečnosť



Výstraha: Pri používaní všetkých funkcií tohto prístroja, okrem budíka, musí byť prístroj zapnutý. Nezapínajte prístroj, ak by použitie bezdrôtového prístroja mohlo spôsobiť rušenie alebo nebezpečenstvo.

Kancelárske aplikácie podporujú bežné funkcie aplikácií Microsoft Word, PowerPoint a Excel (Microsoft Office 2000, XP a 2003). Nemožno zobrazovať a upravovať všetky formáty súborov.

■ Služby siete

Aby ste telefón mohli používať, potrebujete službu poskytovateľa bezdrôtových služieb. Mnohé funkcie si vyžadujú špeciálne funkcie siete. Takéto funkcie nie sú dostupné vo všetkých sieťach; v niektorých sieťach si využívanie služieb siete vyžaduje osobitné dojednanie s vaším poskytovateľom služieb. Váš poskytovateľ služieb vás poučí, ako služby používať, a vysvetlí vám, aké poplatky za ne účtuje. V niektorých sieťach môžu existovať obmedzenia, ktoré ovplyvňujú vaše možnosti využívania služieb siete. Niektoré siete napríklad nemusia podporovať všetky špecifické jazykové znaky a služby.

Váš poskytovateľ služieb mohol požiadať, aby boli niektoré funkcie vo vašom prístroji deaktivované alebo neboli aktivované. V takomto prípade sa tieto funkcie neobjavia v menu vášho prístroja. Váš prístroj môže byť tiež špeciálne nakonfigurovaný, napríklad môžu byť zmenené názvy, poradie a ikony položiek menu. Informujte sa podrobnejšie u svojho poskytovateľa služieb.

Tento prístroj podporuje protokoly WAP 2.0 (HTTP a SSL), ktoré bežia na protokoloch TCP/IP. Niektoré vlastnosti tohto prístroja, ako e-mail, prehľadávanie, multimediálne správy a sťahovanie obsahu vyžadujú pre tieto technológie podporu siete.

■ Doplnky, batérie a nabíjačky

Pred vybratím batérie prístroj vždy vypnite a odpojte od nabíjačky.

Skontrolujte si číslo modelu každej nabíjačky, ktorú chcete použiť s týmto prístrojom. Tento prístroj je konštruovaný pre používanie s napájaním z nabíjačiek AC-4 a DC-4.



Výstraha: Používajte iba batérie, nabíjačky a doplnky, schválené spoločnosťou Nokia pre použitie s týmto konkrétnym modelom. Pri použití akýchkoľvek iných typov môžu stratiť platnosť všetky povolenia a záruky a vystavujete sa nebezpečenstvu.

O schválených doplnkoch, ktoré sú v predaji, sa prosím informujte u svojho predajcu. Keď odpájate sieťovú šnúru akéhokoľvek doplnku, uchopte a ťahajte zástrčku, nie šnúru.

1. Začíname



Upozornenie: Aktuálne poplatky za hovory a služby od vášho poskytovateľa služieb sa môžu líšiť v závislosti na vlastnostiach siete, zaokrúhľovaní pri vyúčtovaní, daniach, atď.

Číslo modelu: Nokia E90-1.

Tento model budeme ďalej označovať ako Nokia E90 Communicator.

■ Vloženie SIM karty a batérie

O dostupnosti a možnostiach používania služieb SIM karty sa informujte u dodávateľa svojej SIM karty. Môže ním byť poskytovateľ služieb alebo iný dodávateľ.

Pred vybratím batérie prístroj vždy vypnite a odpojte od nabíjačky.

1. Na prístroji otočenom zadnou stranou k vám stlačte uvoľňovacie tlačidlo (1) a stiahnite zadný kryt (2).

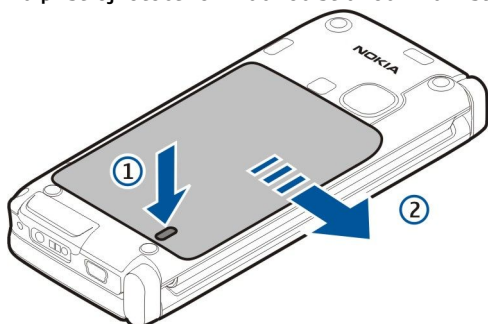

2. Ak je vložená batéria, zdvihnite ju a vyberte ju v smere šípky.

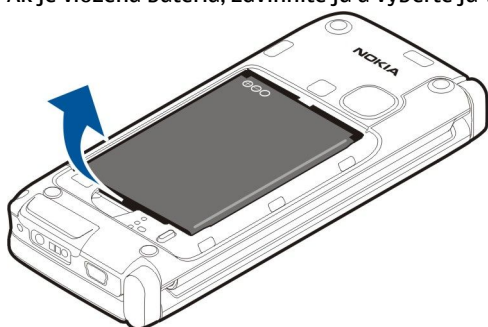

3. Vložte SIM kartu. Skontrolujte, či je ploška s kontaktmi na karte obrátená ku konektorom v prístroji a zaoblený roh smeruje k spodnej strane prístroja.

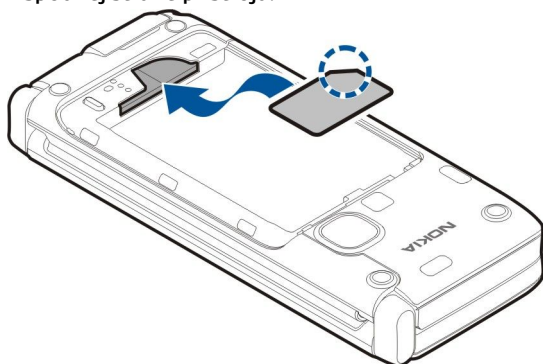

4. Vložte batériu. Nasmerujte kontakty batérie na korešpondujúce konektory v priehradke na batériu a vložte batériu v smere šípky.

Začínáme

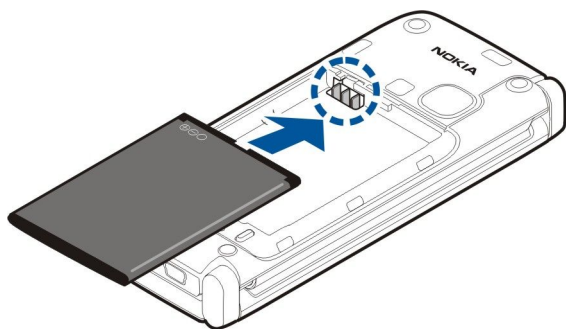

5. Zasuňte výčnelky zadného krytu do príslušných otvorov.

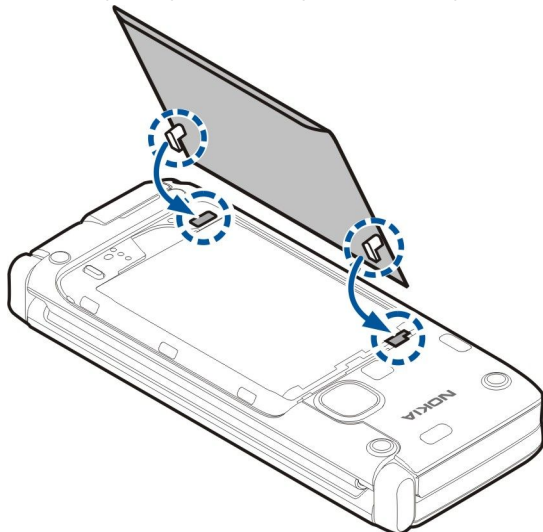

6. Zasuňte zadný kryt späť na miesto.

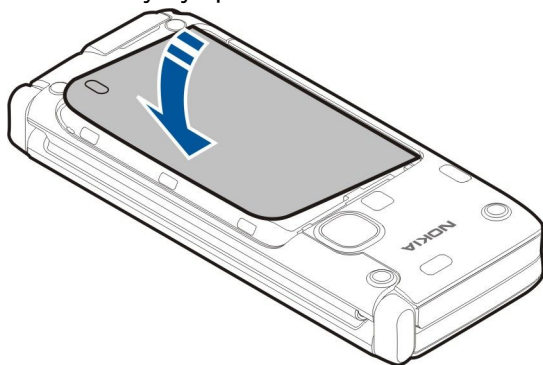

■ Vloženie pamäťovej karty

Používajte iba microSD karty, schválené spoločnosťou Nokia pre použitie s týmto prístrojom. Nokia sa riadi schválenými priemyselnými normami pre pamäťové karty, ale karty niektorých značiek nemusia byť úplne kompatibilné s týmto prístrojom. Pri použití nekompatibilnej karty môže dôjsť k poškodeniu karty a prístroja a môže dôjsť aj k porušeniu dát, uložených na karte. Pamäťovú kartu môžete použiť na uvoľnenie pamäte prístroja. Na pamäťovú kartu si tiež môžete zálohovať dáta z prístroja. Pamäťová karta sa nemusí nachádzať v predajnom balení prístroja. Pamäťové karty sa dodávajú ako osobitné doplnky.

[Pozrite si „Pamäť“ str. 18.](#)

1. Posuňte kryt pamäťovej karty smerom od prístroja. Kryt odskočí.

Začínáme

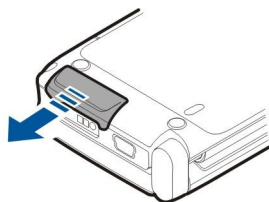

2. Vložte pamäťovú kartu do štrbiny kontaktmi dopredu. Kontakty musia smerovať ku prednému krytu prístroja.
3. Zasuňte kartu do prístroja. Keď karta zapadne na svoje miesto, budete počuť kliknutie.

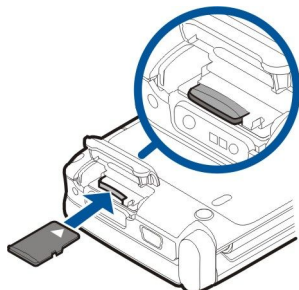

4. Zavretie krytu.

■ Vysunutie pamäťovej karty.



Dôležité: Nevyberajte pamäťovú kartu uprostred činnosti, keď prebieha prístup na kartu. Ak vyberiete kartu počas zápisu alebo čítania, môže dôjsť k poškodeniu pamäťovej karty ako aj prístroja, a dáta uložené na karte sa môžu zničiť.

1. Krátko stlačte vypínač a vyberte **Vybrať pam. kartu**.
2. Posuňte kryt pamäťovej karty smerom od prístroja. Kryt odskočí.
3. Stlačením okraja pamäťovej karty ju uvoľnite zo štrbiny.
4. Zavretie krytu.

■ Nabitie batérie

1. Zapojte kompatibilnú nabíjačku do sieťovej zásuvky.
2. Pripojte káblík k prístroju. Ak je batéria úplne vybitá, indikátor nabíjania sa na displeji zobrazí a začne rolovať až po istom čase.

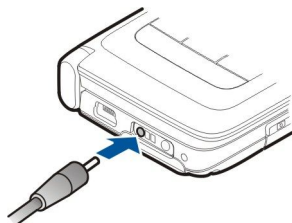

3. Keď je batéria úplne nabitá, odpojte nabíjačku od prístroja a potom zo zásuvky.

Vaša batéria bola predbežne nabitá u výrobcu, ale úroveň nabitia môže kolísať. Plný prevádzkový čas dosiahnete nabíjaním batérie dovtedy, kým indikátor úrovne nabitia nezačne signalizovať jej úplné nabitie.



Tip: Ak máte staršiu kompatibilnú nabíjačku Nokia, môžete ju použiť aj s prístrojom Nokia E90 Communicator pomocou adaptéra nabíjačky CA-44. Adaptér je k dispozícii ako zvláštne príslušenstvo.

■ Pripojenie headsetu



Výstraha: Pri používaní headsetu sa znižuje vaša schopnosť vnímať okolité zvuky. Nepoužívajte headset tam, kde by vás to mohlo vystaviť nebezpečenstvu.

Zapojte kompatibilný headset do konektora pre headset na vašom prístroji.

Začíname

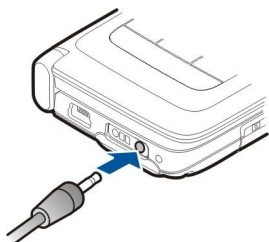

■ Tlačidlá a súčasti veka

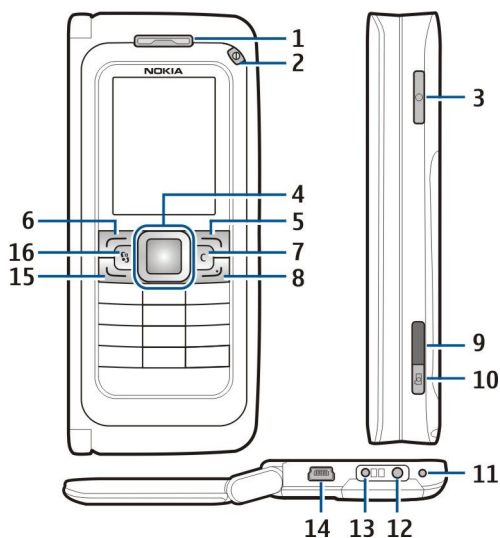

1 — Slúchadlo

2 — Vypínač

3 — Tlačidlo Hlas

4 — Navi™ tlačidlo posuvu - Tlačidlo posuvu slúži na zadanie výberu, na rolovanie doľava, doprava, nahor a nadol na displeji.

5 — Výberové tlačidlo - Stlačením výberového tlačidla sa vykoná funkcia, zobrazená na displeji nad tlačidlom.

6 — Výberové tlačidlo

7 — Tlačidlo Zmazať

8 — Tlačidlo Koniec - Toto tlačidlo slúži na odmietnutie hovoru, ukončenie aktívnych, alebo podržaných hovorov, alebo zatvorenie aplikácie; dlhým stlačením tlačidla ukončíte dátové spojenia (GPRS, dátový prenos).

9 — Infračervený port

10 — Tlačidlo spúšte - Na vytvorenie snímky stlačte tlačidlo spúšte.

11 — Mikrofón

12 — Konektor headsetu

13 — Konektor nabíjačky

14 — Mini-USB port

15 — Tlačidlo Hovor

16 — Tlačidlo Menu - Toto tlačidlo slúži na prístup k aplikáciám nainštalovaným na vašom prístroji. Stlačením a podržaním tlačidla Menu získate prístup k otvoreným aplikáciám.

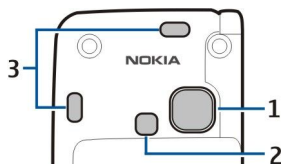

1 — Objektív fotoaparátu

2 — Blesk fotoaparátu

3 — Reproduktory

Ochranná fólia na displeji a objektíve fotoaparátu je odnímateľná.

■ Tlačidlá a súčasti komunikátora

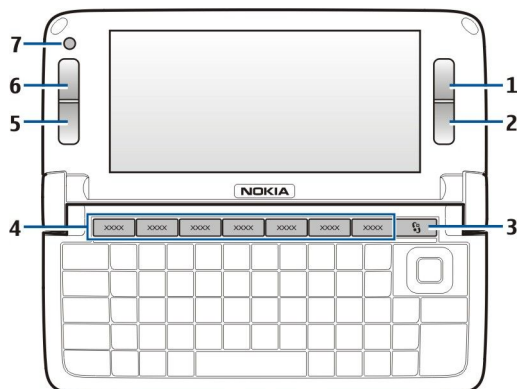



- 1 — Výberové tlačidlo
- 2 — Výberové tlačidlo
- 3 — Tlačidlo Menu
- 4 — Tlačidlá aplikácií
- 5 — Tlačidlo Koniec
- 6 — Tlačidlo Hovor
- 7 — Fotoaparát (iba pre videohovory)

 **Vlastné tlačidlo** - Na konfiguráciu otvárania aplikácie vlastným tlačidlom stlačte toto tlačidlo. Na zmenu vybranej aplikácie stlačte a pridržiajte Moje vlastné tlačidlo. Ak ku tlačidlu pridelil niektorú aplikáciu váš sieťový operátor, nemôžete túto aplikáciu zmeniť.

Chr +  Spustenie infračerveného spojenia

Chr +  Spustenie Bluetooth spojenia

Chr +  Zvýšenie hlasitosti hovoru

Chr +  Zníženie hlasitosti hovoru

Chr +  Stlmenie telefónneho hovoru

Chr +  Zmena profilu

Chr +  Nastavenie jasnosti displeja

 Zapnutie podsvietenia klávesnice

Ak chcete nájsť typový štítok, vyberte kryt batérie a batériu.

■ Fotoaparát

Nokia E90 Communicator má dva fotoaparáty. Fotoaparát na veku sa používa na vytváranie fotografií a nahrávanie videoklipov. Fotoaparát komunikátora sa používa pri videohovoroch.

Na zachytenie obrázka použite displej ako hľadáčik, držte prístroj v horizontálnej polohe, zamierť na snímaný objekt a stlačte tlačidlo spúšte do polovice. Fotoaparát zaostrí na objekt. Potom stlačte tlačidlo spúšte do konca.

Pred stlačením spúšte môžete rolovaním tlačidlom posuvu doľava alebo doprava priblížiť alebo oddialiť záber (zoom).

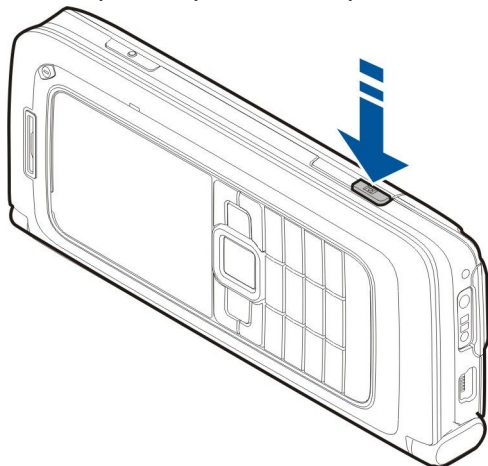

■ Prvé zapnutie

1. Stlačte a pridržiňte vypínač.

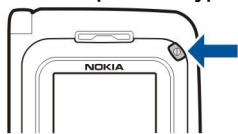

2. Ak si prístroj vyžiada PIN kód alebo blokovací kód, zadajte ho a stlačte **OK**.
3. Po výzve zadajte aktuálny dátum, čas a mesto, v ktorom sa nachádzate. Na prepnutie medzi predpoludňajším (a.m.) a popoludňajším časom (p.m.) rolujte nahor, alebo nadol. Pri zadávaní mesta zadajte prvé písmená názvu mesta. Je dôležité nastaviť správne mesto, pretože ak neskôr nastavíte mesto, ktoré sa nachádza v inom časovom pásme, môže sa zmeniť čas udalostí naplánovaných v kalendári.



Tip: Prístroj môže po zapnutí rozpoznať poskytovateľa SIM karty a automaticky nakonfigurovať správne nastavenia pre textové správy, multimediálne správy a GPRS. Ak sa tak nestane, kontaktujte ohľadom správneho nastavenia vášho poskytovateľa služieb, alebo použite Sprievodcu nastavením.

Po vypnutí prístroja sa vypne tiež komunikátor. Na vypnutie komunikačných funkcií a používanie iba komunikátora stlačte nakrátko vypínač a vyberte **Off-line**. Off-line profil zabezpečí, že náhodne nezapnete telefón, nezačnete odosielať alebo prijímať správy a nepoužijete bezdrôtové spojenie LAN, Bluetooth, GPS, alebo FM rádio a okrem toho zatvorí akékoľvek pripojenie na internet, ktoré ste prípadne mali aktívne pri výbere tohto profilu. Profil Off-line vás nechráni pred neskorším vytvorením bezdrôtového spojenia LAN alebo Bluetooth, alebo reštartom GPS či FM rádia, preto pri otváraní a používaní týchto funkcií dodržiavajte všetky dostupné bezpečnostné opatrenia.

■ O displeji prístroja

Na displeji sa môže nachádzať malý počet chýbajúcich, zle sfarbených alebo jasných bodov. Je to charakteristická vlastnosť tohto typu displeja. Niektoré displeje môžu obsahovať pixely alebo body, ktoré zostávajú stále svetlé alebo tmavé. Je to normálny jav a nejde o chybu displeja.

■ Indikátory na displeji

 Prístroj sa používa v sieti GSM. Stĺpec vedľa ikony signalizuje intenzitu signálu siete v mieste, kde sa práve nachádzate. Čím je stĺpec vyšší, tým väčšia je intenzita signálu.

 Úroveň nabitia batérie - Čím je stĺpec vyšší, tým viac energie ešte zostáva v batérii.

 V zložke Prijaté v aplikácii Správy máte jednu alebo viac neprečítaných správ.

 Dostali ste nový e-mail do vzdialenej schránky.

 Máte jeden alebo viac zmeškaných hovorov.

 Je zapnutý budík.

 Nastavili ste tichý profil a prístroj nebude oznamovať prichádzajúci hovor alebo prijatie správy zvonením.

 Bluetooth je aktívny.

 Infračervené spojenie je aktívne. Ak indikátor bliká, prístroj sa pokúša o vytvorenie spojenia s druhým prístrojom alebo sa spojenie prerušilo.

 K dispozícii je paketové dátové spojenie GPRS.

 Paketové dátové spojenie cez GPRS je aktívne.

 Paketové dátové spojenie cez GPRS je podržané.

 K dispozícii je paketové dátové spojenie cez EGPRS.

 Je aktívne spojenie cez EGPRS.

 Paketové dátové spojenie cez EGPRS je podržané.

 Nastavili ste prístroj na vyhľadávanie bezdrôtových LAN a bezdrôtová sieť LAN je k dispozícii.

 Je aktívne bezdrôtové spojenie LAN v nešifrovanej sieti.

 Je aktívne bezdrôtové spojenie LAN v šifrovanej sieti.

 3G Váš prístroj je pripojený do siete UMTS.

 Váš prístroj je spojený s počítačom pomocou dátového USB kábla.

Začínáme

1 a 2 Označujú telefónnu linku, ktorú ste vybrali, ak máte aktivované dve telefónne linky (služba siete).

➔ Všetky hovory sú presmerované na iné číslo.

🎧 K prístroju je pripojený headset.

🔌 Nastalo prerušenie spojenia s headsetom cez Bluetooth.

🚗 K prístroju je pripojená handsfree súprava do auta.

📶 K prístroju je pripojená indukčná slučka.

📠 K prístroju je pripojený textový telefón.

🔄 Váš prístroj sa synchronizuje.

🗣️ Prebieha spojenie cez službu push-to-talk.

■ Antény

Váš prístroj má vnútorné antény.



Upozornenie: Podobne ako pri iných rádiových prístrojoch sa zbytočne nedotýkajte antény, keď ju prístroj využíva. Nedotýkajte sa celulárnej antény napríklad počas hovoru. Kontakt s vysielačou alebo prijímacou anténou zhoršuje kvalitu rádiového spojenia a môže spôsobiť, že prístroj bude pracovať s vyšším výkonom, než je normálne potrebné, a zníži sa výdrž batérie.



Na obrázku vidíte normálnu polohu prístroja pri uchu pri hlasových hovoroch.



■ Zablokovanie tlačidiel

Aj keď sú tlačidlá zablokované, dá sa volať na oficiálne tiesňové číslo, naprogramované vo vašom prístroji.

Zablokovaním tlačidiel predídete nežiaducej stlačení tlačidiel prístroja.

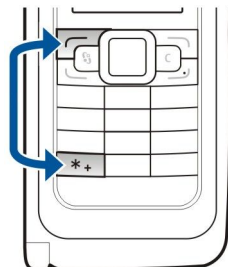

Na zablokovanie tlačidiel v pohotovostnom režime stlačte ľavé výberové tlačidlo a *. Na odblokovanie stlačte opäť tie isté tlačidlá.



Tip: Na zablokovanie tlačidiel v menu alebo v otvorenej aplikácii, krátko stlačte vypínač a vyberte **Zablokovať klávesnicu**. Odblokovanie vykonáte stlačením ľavého výberového tlačidla a *.

Ak chcete, aby prístroj automaticky zablokoval tlačidlá po uplynutí zvoleného času, vyberte  > **Nástroje** > **Nastavenia** > **Všeobecné** > **Ochrana** > **Telefón a SIM karta** > **Interval autoblok. kláves..**

■ Podpora spoločnosti Nokia a kontaktné informácie

Navštívte stránky www.nokia.com/support alebo miestne webové stránky spoločnosti Nokia, kde nájdete najnovšiu verziu tohoto návodu, ďalšie informácie, súbory na načítanie a služby týkajúce sa vášho výrobku Nokia.

Na webovej stránke môžete získať informácie o používaní produktov a služieb spoločnosti Nokia. Ak potrebujete kontaktovať oddelenie služieb zákazníkom, pozrite si zoznam miestnych stredísk služieb zákazníkom spoločnosti Nokia na adrese www.nokia.sk/phones/distrib03.php.

Ohľadom údržbových služieb vyhľadajte najbližšie servisné stredisko spoločnosti Nokia na adrese www.nokia.sk/support/repair.php.

2. Základná informácia o vašom zariadení



■ Uvítanie

Vyberte  > [Pomocník](#) > [Uvítanie](#).

Pri prvom zapnutí vášho prístroja sa otvorí aplikácia Uvítanie. Vyberte si z nasledujúcich možností:

- [Tutoriál](#) poskytuje informácie o vašom prístroji a spôsobe jeho používania. [Pozrite si „Tutoriál“ str. 19.](#)
- [Prenos dát](#) vám umožňuje z kompatibilného zariadenia Nokia prenášať obsah, ako sú kontakty a záznamy v kalendári. [Pozrite si „Prenos obsahu medzi prístrojmi“ str. 21.](#)
- [Sprievodca nast.](#) vám pomáha konfigurovať rôzne nastavenia. [Pozrite si „Sprievodca nastavením“ str. 19.](#)
- [Demo](#) obsahuje odkaz na prezentáciu vlastností prístroja.
- [Operátor](#) obsahuje odkaz na domovský portál vášho operátora.

■ Prepnutie zo zobrazenia na veku na komunikátor

Aplikácie a funkcie zobrazené na veku vášho prístroja sú tie isté ako aplikácie v komunikátore. Ak otvoríte komunikátor pri používaní aplikácie na veku, aplikácia zobrazená na displeji komunikátora bude zodpovedať aplikácii na veku. Zobrazenie na veku sa vypne. Ak prepnete späť na zobrazenie na displeji veka, stlačte na niekoľko sekúnd  na veku, aby sa otvoril zoznam aktívnych aplikácií. Vyberte aplikáciu, ktorú budete používať. Ak chcete, aby aplikácia pokračovala automaticky na veku, vyberte  > [Nástroje](#) > [Nastavenia](#) > [Všeobecné](#) > [Personalizácia](#) > [Displej](#) > [Zobr. plochu po zatv. krytu](#) > [Vypnuté](#).

Niektoré aplikácie obsahujú okno s náhľadom, ak sa zobrazujú na displeji komunikátora. Políčko s náhľadom je iba na prezeranie, nie je možné z neho vybrať, alebo otvárať položky.

Ak v priebehu aktívneho telefónneho, alebo internetového spojenia prepnete z používania veka na používanie komunikátora, automaticky sa aktivuje reproduktor. Po zatvorení komunikátora sa reproduktor stlmí a zvuk je možné prijímať cez slúchadlo. Ak v priebehu aktívneho videohovoru používate telefón veka, aktívny je fotoaparát na zadnej strane prístroja. Po otvorení komunikátora sa aktivuje fotoaparát komunikátora.

■ Menu

Z menu môžete otvárať všetky aplikácie v prístroji alebo na pamäťovej karte. Menu obsahuje aplikácie a zložky, ktoré sú skupinami príbuzných aplikácií.

Všetky aplikácie, ktoré si nainštalujete na prístroj, sa štandardne ukladajú do zložky [Inštalácie](#).

Na otvorenie aplikácie prejdite na zložku a stlačte tlačidlo posuvu.

Na zobrazenie aplikácie v zozname vyberte [Voľby](#) > [Zmeniť zobrazenie](#) > [Zobraziť zoznam](#). Na návrat na zobrazenie mriežky vyberte [Voľby](#) > [Zmeniť zobrazenie](#) > [Zobraziť ikony](#).

Na zobrazenie veľkosti pamäte zaberanej rôznymi aplikáciami a dátami uloženými v prístroji alebo na pamäťovej karte a kontrolu množstva voľnej pamäte vyberte [Voľby](#) > [Detaily o pamäti](#).

Na vytvorenie novej zložky vyberte [Voľby](#) > [Nová zložka](#).

Na premenovanie novej zložky vyberte [Voľby](#) > [Premenovať](#).

Na zmenu usporiadania zložky prejdite na aplikáciu, ktorú chcete presunúť, a vyberte [Voľby](#) > [Presunúť](#). Vedľa aplikácie je umiestnená kontrolná značka. Prejdite na nové umiestnenie a vyberte [OK](#).

Na presun aplikácie do inej zložky prejdite na aplikáciu, ktorú chcete presunúť do inej zložky, a vyberte [Voľby](#) > [Presunúť do zložky](#), novú zložku a [OK](#).

Na načítanie aplikácie z webu vyberte [Voľby](#) > [Načítať aplikácie](#).

■ Spoločné postupy pre viaceré aplikácie

Nasledujúce postupy využijete vo viacerých aplikáciách:

Na zmenu profilu, vypnutie alebo zablokovanie prístroja, krátko stlačte vypínač.

Ak aplikácia pozostáva z viacerých tabulátorov, otvorte tabulátor prechodom doprava alebo doľava.

Na uloženie nastavení, ktoré ste nakonfigurovali v aplikácii vyberte [Späť](#).

Na uloženie súboru vyberte [Voľby](#) > [Uložiť](#). V závislosti od aplikácie, ktorú používate, budete mať k dispozícii rôzne možnosti pre uloženie.

Na odoslanie súboru vyberte [Voľby](#) > [Poslať](#). Súbor môžete poslať v e-maili alebo multimediálnej správe, alebo cez infraport alebo Bluetooth.

Základná informácia o vašom zariadení

Na kopírovanie textu stlačte a pridržte tlačidlo Shift a označte text tlačidlom posuvu. Stlačte a pridržte tlačidlo Shift a vyberte **Kopíruj**. Ak chcete vložiť kopírovaný text, prejdite na miesto vloženia, stlačte a pridržte tlačidlo Shift a vyberte **Prilep**. Tento postup nemusí fungovať v aplikáciách, ktoré majú svoje vlastné príkazy pre kopírovanie a vkladanie.

Na výber rôznych položiek, napríklad správ, súborov, alebo kontaktov rolujte na položku, ktorú chcete označiť. Zvoľte **Voľby** > **Označiť/Neoznačiť** > **Označiť** na výber jednej položky alebo **Voľby** > **Označiť/Neoznačiť** > **Označiť všetky** na výber všetkých položiek.

 **Tip:** Na označenie všetkých položiek okrem niektorých, vyberte najskôr **Voľby** > **Označiť/Neoznačiť** > **Označiť všetky**, potom vyberte položky, ktoré nechcete a **Voľby** > **Označiť/Neoznačiť** > **Neoznačiť**.

Ak chcete označiť objekt (napríklad prílohu v dokumente), prejdite na objekt tak, aby sa po jeho stranách objavili štvorcové značky.

■ Pohotovostné režimy

Váš prístroj má dva odlišné pohotovostné režimy: aktívny pohotovostný režim a základný pohotovostný režim.

Aktívny pohotovostný režim

Keď zapnete prístroj a tento je pripravený na použitie, a nezadali ste žiadne znaky alebo nevykonali žiadnu inú voľbu, prístroj je v aktívnom pohotovostnom režime. V aktívnom pohotovostnom režime si môžete zobrazíť rôzne indikátory, ako napríklad indikátory sieťového operátora alebo indikátory pre alarmy a aplikácie, ku ktorým chcete mať rýchly prístup.

Ak si chcete vybrať aplikácie, ku ktorým budete mať prístup z aktívneho pohotovostného režimu, vyberte  > **Nástroje** > **Nastavenia** > **Všeobecné** > **Personalizácia** > **Pohotovostný režim** > **Aplikácie aktív. režimu**.

Na zmenu funkcií tlačidiel voľby v aktívnom pohotovostnom režime vyberte  > **Nástroje** > **Nastavenia** > **Všeobecné** > **Personalizácia** > **Pohotovostný režim** > **Skratky**.

Ak chcete použiť základný pohotovostný režim, vyberte  > **Nástroje** > **Nastavenia** > **Všeobecné** > **Personalizácia** > **Pohotovostný režim** > **Aktívny pohotov. režim** > **Vypnutý**.

 **Tip:** Na zobrazenie správ v zložke Prijaté alebo v schránke správ v aktívnom pohotovostnom režime vyberte  > **Správy** > **Voľby** > **Nastavenia** > **Iné** a zložky v **Aktívny pohotov. režim**.

Pohotovostný režim

V základnom pohotovostnom režime môžete vidieť poskytovateľa služieb, čas a rôzne indikátory, napríklad indikátory alarmov. Zoznam posledných volaných čísel zobrazíte stlačením tlačidla Hovor. Prejdite na číslo alebo meno a ďalším stlačením tlačidla Hovor sa číslo začne voliť.

Na zavolanie do svojej odkazovej schránky (služba siete), stlačte a podržte **1**.

Na zobrazenie údajov kalendára rolujte doprava.

Na napísanie a odoslanie textových správ, rolujte doľava.

Ak chcete tieto skratky zmeniť, vyberte  > **Nástroje** > **Nastavenia** > **Všeobecné** > **Personalizácia** > **Pohotovostný režim** > **Skratky**.

■ Písanie textu klávesnicou na veku

Tradičné písanie textu

Keď píšete text tradičnou technikou, v pravom hornom rohu displeja sa zobrazuje symbol **Abc**.

ABC a **abc** indikuje vybranú veľkosť písmen. **Abc** indikuje, že prvé písmeno vety sa napíše ako veľké a zostávajúce písmená sa automaticky napíšu ako malé. **123** indikuje numerický mód.

Pri písaní textu klávesnicou na veku opakovane stláčajte číselné tlačidlo **1–9**, kým sa nezobrazí požadovaný znak. Pomocou jednotlivých číselných tlačidiel môžete zadať viac znakov, než je na nich vyznačené. Ak sa nasledujúce písmeno nachádza na rovnakom tlačidle ako to, ktoré ste práve napísali, počkajte, kým sa zobrazí kurzor a potom písmeno zadajte.

Ak chcete vložiť číslo, stlačte a podržte príslušné číslicové tlačidlo.

Ak chcete prepnúť medzi písaním písmen a písaním číslic, stlačte a podržte **#**.

Na vymazanie niektorého znaku stlačte tlačidlo Zmazať. Na vymazanie viacerých znakov stlačte a podržte tlačidlo Zmazať.

Na prístup do zoznamu bežných interpunkčných znamienok stlačte tlačidlo **1**. Opakovaným stláčaním **1** prejdite na požadované interpunkčné znamienko.

Na vloženie špeciálnych znakov stlačte *****. Prejdite na požadovaný znak a stlačte tlačidlo posuvu.

Základná informácia o vašom zariadení

Medzeru vložíte stlačením **0**. Na presun kurzora na nasledujúci riadok trikrát stlačte **0**.

Na prepnutie medzi rôznymi veľkosťami písmen stlačte **#**.

Prediktívne písanie

1. Na aktiváciu prediktívneho písania stlačte dvakrát rýchlo **#**. Tým sa aktivuje prediktívne písanie pre všetky editory v prístroji. Na displeji sa zobrazí indikátor .
2. Požadované slovo napíšete stláčaním tlačidiel **2–9**. Pri zadávaní jednotlivých písmen stláčajte príslušné tlačidlo vždy iba raz.
3. Keď ste dopísali slovo a je správne, potvrdte ho rolovaním doprava alebo stlačte **0** na vloženie medzery.

Ak slovo nie je správne, stlačte opakovane *****, zobrazia sa vyhovujúce slová, ktoré sa našli v slovníku.

Ak je za slovom zobrazený otáznik (?), znamená to, že slovo, ktoré ste chceli napísať, sa nenachádza v slovníku. Ak chcete toto slovo pridať do slovníka, stlačte **Hláskuj**, zadajte slovo (najviac 32 písmen) v tradičnom režime a vyberte **OK**. Slovo sa pridá do slovníka. Keď sa slovník naplní, nové slová budú postupne nahrádzať slová, ktoré ste vložili ako prvé.

Napište prvú časť zloženého slova a potvrdte rolovaním doprava. Napište zostávajúcu časť slova. Slovo dokončíte stlačením **0**, čím vložíte medzeru.

Na vypnutie prediktívneho písania pre všetky editory prístroja stlačte dvakrát rýchlo **#**.

Zmena jazyka písania

Pri písaní môžete zmeniť jazyk písaného textu. Ak napríklad opakovane stláčate **6**, na vloženie určitého znaku, zmenou jazyka písania získate prístup k iným znakom v odlišnom poradí.

Ak píšete text v inej než latinskej abecede a chcete napísať latinské znaky, napríklad e-mailovú alebo webovú adresu, budete musieť zmeniť jazyk písaného textu. Na zmenu jazyka písaného textu vyberte **Voľby** > **Jazyk pri písaní** a jazyk písaného textu, ktorý používa latinu.

■ Ovládanie hlasitosti



Výstraha: Keď je zapnutý reproduktor, nedržte prístroj pri uchu, pretože hlasitosť môže byť veľmi vysoká.

Na nastavenie hlasitosti slúchadla počas hovoru rolujte doľava alebo doprava.

Na úpravu hlasitosti pri používaní reproduktora stlačte na komunikátore Chr +  alebo Chr + .

Na úpravu hlasitosti prehrávača hudby alebo rádia rolujte doprava alebo doľava.

■ Profily



Dôležité: V off-line profile nemôžete volať ani prijímať žiadne hovory, a nemôžete používať žiadne funkcie, ktoré si vyžadujú pokrytie celulárnej siete. Môžete ale volať na oficiálne tiesňové číslo, naprogramované vo vašom prístroji. Aby ste mohli volať, musíte najskôr aktivovať funkcie telefónu prechodom do iného profilu. Ak je prístroj zablokovaný, zadajte odblokovací kód.

Vyberte  > **Nástroje** > **Profily**.

Zvonenia, upozornenia a iné zvuky prístroja môžete upraviť a prispôbiť pre rozličné okolnosti, prostredia a skupiny volajúcich. Aktuálne používaný profil sa v pohotovostnom režime zobrazuje v hornej časti displeja. Ak je však aktívny profil **Normál**, zobrazuje sa iba aktuálny dátum.

Off-line profil zabezpečí, že náhodne nezapnete telefón, nezačnete odosielať alebo prijímať správy a nepoužijete bezdrôtové spojenie LAN, Bluetooth, GPS, alebo FM rádio a okrem toho zatvorí akékoľvek pripojenie na internet, ktoré ste prípadne mali aktívne pri výbere tohto profilu. Profil Off-line vás nechráni pred neskorším vytvorením bezdrôtového spojenia LAN alebo Bluetooth, alebo reštartom GPS či FM rádia, preto pri otváraní a používaní týchto funkcií dodržiavajte všetky dostupné bezpečnostné opatrenia.



Tip: Na zmenu profilu v ľubovoľnom okne krátko stlačte vypínač. Vyberte profil, ktorý chcete aktivovať.

Na vytvorenie nového profilu vyberte **Voľby** > **Vytvoriť nový**, a definujte nastavenia.

Na prispôbenie profilu vyberte tento profil a **Voľby** > **Personalizovať**.

Na zmenu profilu vyberte tento profil a **Voľby** > **Aktivovať**. Ak vyberiete profil Off-line, nemôžete odosielať, alebo prijímať správy.

Na vymazanie profilu ktorý ste vytvorili, vyberte **Voľby** > **Vymazať profil**. Preddefinované profily nemožno vymazať.

Výber tónov zvonenia

Na nastavenie tónu zvonenia vyberte **Voľby** > **Personalizovať** > **Tón zvonenia**. Vyberte tóny zvonenia zo zoznamu alebo vyberte **Načítať zvuk** na otvorenie zložky so zoznamom záložiek a načítanie zvonení pomocou prehliadača. Všetky načítané zvonenia sa ukladajú do menu Galéria.

Na prehratie tónu zvonenia iba pre vybranú skupinu kontaktov vyberte **Voľby** > **Personalizovať** > **Hlásenie** a vyberte požadovanú skupinu. Hovory od volajúcich mimo tejto skupiny budú oznamované tichým hlásením.

Na zmenu tónu oznamujúceho správu vyberte **Voľby** > **Personalizovať** > **Tón hlásenia správy**.

■ Témy

Vyberte  > **Nástroje** > **Témy**.

S Témami môžete meniť vzhľad displeja vášho prístroja, ako obrázok na pozadí a farby.

Na zmenu vzhľadu displeja otvorte zložku **Všeobecné**, vyberte tému a **Voľby** > **Nastaviť**.

Na zmenu obrázka na pozadí v pohotovostnom režime vyberte **Tapeta** > **Snímka** a vyberte požadovaný obrázok.

Na zmenu šetriča vyberte **Šetrič energie** a vyberte **Dátum a čas**, ak chcete v šetriči zobrazit' dátum, **Text**, ak chcete napísať text pre šetrič displeja, alebo **Animovaný súbor** ak chcete ako šetrič použiť animáciu. Po zvolení požadovaného šetriča vyberte **Voľby** > **Nastaviť**.

Ak ste si zvolili animovaný šetrič obrazovky, vyberte **Voľby** > **Nastavenia** na definovanie dĺžky animácie a nastavenie časového limitu podsvietenia.

Na načítanie témy vyberte **Voľby** > **Načítať** > **Načítať témy**. Vyberte záložku na stránku, z ktorej si tému chcete načítať. Po načítaní témy si môžete zobrazit' jej ukážku, aktivovať ju alebo upraviť.

Na prezretie témy vyberte **Voľby** > **Prezrieť**.

Na spustenie používania vybranej témy vyberte **Voľby** > **Nastaviť**.

■ Pamäť

K dispozícii sú dva typy pamätí, do ktorých môžete ukladať dáta alebo inštalovať aplikácie: pamäť prístroja a vymeniteľná pamäť.

Pamäť prístroja je dynamická pamäťová banka, ktorú zdieľajú viaceré aplikácie. Kapacita dostupnej vnútornej pamäti sa môže meniť, nemôže však prekročiť limit nastavený výrobcom. Dáta uložené v prístroji, ako napríklad softvérové aplikácie, obrázky a hudba, využívajú internú pamäť prístroja.

Vymeniteľná pamäť je pamäťový priestor, ktorý nie je zabudovaný vo vašom prístroji, napríklad SIM karta alebo pamäťová karta. SIM karta uchováva informácie napríklad o sieťovom operátorovi a kontaktoch. Pamäťová karta slúži ako externá pamäť pre softvérové aplikácie, obrázky, hudbu, kontakty, texty alebo ľubovoľné iné formy elektronických dát. K dispozícii sú pamäťové karty s veľkou kapacitou.

Na zobrazenie, koľko pamäti sa momentálne používa, koľko zostáva voľnej pamäti a koľko pamäti zaberajú jednotlivé typy dát vyberte  > **Voľby** > **Detaily o pamäti** > **Pamäť telefónu**, alebo **Pamäť karta**.



Tip: Na zabezpečenie dostatku pamäti by ste mali pravidelne vymazávať alebo prenášať dáta na pamäťovú kartu alebo do počítača.

Pamäťová karta

Vyberte  > **Nástroje** > **Pamäť**.

Váš prístroj Nokia podporuje systém súborov FAT16 a FAT32 pre pamäťové karty. Ak používate pamäťovú kartu z iného prístroja alebo ak chcete zabezpečiť kompatibilitu pamäťovej karty so svojím prístrojom Nokia, budete možno musieť sformátovať pamäťovú kartu na svojom prístroji Nokia. Po naformátovaní pamäťovej karty sa vymažú všetky dáta uložené na karte.

Pamäťovú kartu môžete vkladať a vyberať bez vyberania batérie alebo vypínania prístroja. Nevyberajte pamäťovú kartu, keď z nej prístroj číta alebo na ňu zapisuje. Ak vyberiete kartu počas zápisu alebo čítania, môže dôjsť k poškodeniu pamäťovej karty ako aj prístroja, a dáta uložené na karte sa môžu zničiť.

Ak sa pamäťová karta nedá vo vašom prístroji použiť, môže ísť o nesprávny typ pamäťovej karty, alebo karta nie je sformátovaná pre váš prístroj, alebo má poškodený súborový systém.

microSD karta

Používajte iba microSD karty, schválené spoločnosťou Nokia pre použitie s týmto prístrojom. Nokia sa riadi schválenými priemyselnými normami pre pamäťové karty, ale karty niektorých značiek nemusia byť úplne kompatibilné s týmto prístrojom. Pri použití nekompatibilnej karty môže dôjsť k poškodeniu karty a prístroja a môže dôjsť aj k porušeniu dát, uložených na karte.

Tento prístroj používa pamäťovú microSD kartu.



Pre zabezpečenie bezproblémovej výmeny dát používajte s týmto prístrojom iba kompatibilné microSD karty. Overte si kompatibilitu microSD karty u jej výrobcu alebo dodávateľa. Iné pamäťové karty než microSD nie sú s týmto prístrojom kompatibilné. Pri použití nekompatibilnej pamäťovej karty môže dôjsť k poškodeniu karty i prístroja, a môže dôjsť ku zničeniu dát, uložených na nekompatibilnej karte.

Používanie pamäťovej karty

Pre bezpečné vysunutie pamäťovej karty vyberte **Voľby** > **Vybrať pam. kartu**.

Na sformátovanie pamäťovej karty vo vašom zariadení vyberte **Voľby** > **Formátovať kartu**. Pri formátovaní pamäťovej karty sa nenávratne stratia všetky údaje na karte. Informujte sa u predajcu, či musíte pamäťovú kartu pred prvým použitím formátovať.

Na zmenu názvu pamäťovej karty vyberte **Voľby** > **Názov pamäťovej karty**.

Aby ste zabránili neželanému prístupu k údajom, môžete pamäťovú kartu chrániť heslom. Na nastavenie hesla vyberte **Voľby** > **Nastaviť heslo**. Heslo môže mať najviac osem znakov a rozlišujú sa v ňom malé a veľké písmená. Heslo sa ukladá vo vašom prístroji. Pokým budete používať pamäťovú kartu na rovnakom prístroji, nebudete ho musieť zadávať znova. Pri použití pamäťovej karty v inom prístroji však budete vyzvaní zadať heslo. Nie všetky pamäťové karty podporujú ochranu heslom.

Na odstránenie hesla pamäťovej karty vyberte **Voľby** > **Odstrániť heslo**. Po odstránení hesla nebudú údaje na pamäťovej karte chránené pred neoprávneným použitím.

Na otvorenie zablokovanej pamäťovej karty vyberte **Voľby** > **Odblokovať kartu**. Zadajte heslo.

Využitie pamäti aplikácií a dát zistíte výberom **Voľby** > **Detaily o pamäti**.

■ Pomocník a tutoriál

Pri používaní prístroja môžete nájsť odpovede na svoje otázky aj keď so sebou nemáte návod na použitie, pretože prístroj obsahuje kontextového pomocníka a tutoriál.

Pomocník prístroja

Ak si chcete prečítať návod pre aktuálne okno otvorenej aplikácie, vyberte **Voľby** > **Pomocník**.

Na prehliadanie tém pomocníka a spustenie vyhľadávania vyberte  > **Pomocník** > **Pomocník**. V menu môžete vyberať kategórie, pre ktoré si chcete zobrazíť návod. Vyberte kategóriu, napr. Správy, aby ste videli, ktoré inštrukcie (témy pomocníka) sú k dispozícii. Počas čítania inštrukcií k danej téme môžete rolovaním doľava alebo doprava zobrazíť ďalšie témy v danej kategórii.

Na prepínanie medzi aplikáciou a pomocníkom stlačte a podržte .

Tutoriál

Vyberte  > **Pomocník** > **Tutoriál**.

Tutoriál poskytuje informácie o vašom prístroji a spôsobe jeho používania.

■ Sprievodca nastavením

Vyberte  > **Nástroje** > **Sprievodca**.

Sprievodca nastavením konfiguruje váš prístroj pre operátora (MMS, GPRS, a internet), e-mail, push-to-talk (služba siete), a zdieľanie videodát (služba siete) na základe informácií od vášho sieťového operátora.

Ak chcete použiť tieto služby, môže byť potrebné kontaktovať vášho poskytovateľa služieb a aktivovať dátové spojenie alebo iné služby.

Ak Sprievodca nastavením nie je k dispozícii od vášho poskytovateľa bezdrôtových služieb, nemusí sa objaviť v menu vášho prístroja. Podrobnejšie informácie o dostupnosti Sprievodcu nastavením si vyžiadajte od svojho poskytovateľa služieb, alebo predajcu.

Dostupnosť rôznych nastavení v Sprievodcovi nastavením závisí od vlastností prístroja, SIM karty, poskytovateľa bezdrôtových služieb a dostupnosti údajov v databáze sprievodcu nastavením.

Na spustenie Sprievodcu vyberte **Začni**. Pri prvom použití vás Sprievodca nastavením prevedie cez konfiguráciu nastavení. Ak nie je vložená SIM karta, potrebujete vybrať domovskú krajinu vášho poskytovateľa bezdrôtových služieb a poskytovateľa služieb. Ak krajina alebo poskytovateľ služieb určená Sprievodcom nie je správna, vyberte si správnu zo zoznamu. Ak sa konfiguračné nastavenie preruší, nastavenie sa zadefinuje. Po zatvorení sprievodcu môžete spustiť konfigurované aplikácie.

Na prístup do hlavného okna Sprievodcu nastavením, keď Sprievodca ukončil konfiguračné nastavenie vyberte **OK**.

V hlavnom okne vyberte **Voľby** a niektorú z nasledujúcich možností:

- **Operátor** — Konfigurácia špecifických nastavení operátora, ako sú napríklad MMS, internet, WAP, a streamingové nastavenia.

Základná informácia o vašom zariadení

- **E-mail** — Konfigurácia e-mailových nastavení.
- **Push to talk** — Konfigurácia nastavenia push-to-talk.
- **Zdieľanie videa** — Konfigurácia nastavení zdieľania videodát.

Výber možností je premenlivý.

Ak nemôžete použiť Sprievodcu, navštívte webové stránky s nastaveniami pre telefóny Nokia na adrese www.nokia.sk.

■ Nokia PC Suite

Aplikáciu Nokia PC Suite si môžete nainštalovať z DVD alebo z webu. Balík Nokia PC Suite možno používať iba pod operačnými systémami Windows 2000 a Windows XP. Pomocou Nokia PC Suite si môžete vytvárať zálohy, synchronizovať prístroj s kompatibilným počítačom, presúvať súbory medzi prístrojom a kompatibilným počítačom a používať prístroj ako modem.

3. Prenos obsahu medzi prístrojmi

Vyberte  > **Nástroje** > **Prenos dát.**

Cez Bluetooth alebo infraport môžete prenášať obsah, napríklad kontakty, z kompatibilného zariadenia Nokia na svoj prístroj Nokia E90 Communicator. Typ obsahu, ktorý sa dá prenášať, závisí od modelu prístroja. Ak druhé zariadenie podporuje synchronizáciu, môžete tiež synchronizovať dáta medzi týmto zariadením a vaším prístrojom Nokia E90 Communicator.

Ak prenášate dáta z vášho predchádzajúceho zariadenia, prístroj môže vyžadovať vloženie SIM karty. Váš prístroj Nokia E90 Communicator nepotrebuje na prenos dát SIM kartu.

Prenos dát cez Bluetooth

1. V informačnom okne vyberte **Pokračuj**.
2. Vyberte **Cez Bluetooth**. Obe zariadenia musia podporovať vybraný typ spojenia.
3. Aktivujte Bluetooth na vašom druhom zariadení a na svojom prístroji Nokia E90 Communicator vyberte **Pokračuj**, aby sa spustilo vyhľadávanie zariadení s aktívnymi funkciami Bluetooth.
4. Akonáhle prístroj nájde druhé zariadenie, na vašom prístroji Nokia E90 Communicator vyberte možnosť **Stop**.
5. Vyberte druhé zariadenie zo zoznamu. Budete požiadaní o zadanie prístupového kódu (1 až 16 číslic) do Vášho prístroja Nokia E90 Communicator. Prístupový kód slúži na jednorazové potvrdenie tohto spojenia.
6. Zadajte kód na prístroji Nokia E90 Communicator a vyberte **OK**. Zadajte prístupový kód na druhom zariadení a vyberte **OK**. Zariadenia sú teraz spárované. [Pozrite si „Párovanie zariadení“ str. 48.](#)

Pri komunikácii s niektorými modelmi telefónov sa na druhé zariadenie odošle aplikácia **Preniesť dáta** ako správa. Na nainštalovanie **Preniesť dáta** do vášho druhého zariadenia otvorte správu a postupujte podľa pokynov na displeji.

7. Z prístroja Nokia E90 Communicator vyberte obsah, ktorý si doň chcete preniesť z druhého zariadenia.

Prenos dát cez infraport

1. V informačnom okne vyberte **Pokračuj**.
2. Vyberte **Cez infračervené**. Obe zariadenia musia podporovať vybraný typ spojenia.
3. Prepojte obe zariadenia. [Pozrite si „Infračervené spojenie“ str. 49.](#)
4. Z prístroja Nokia E90 Communicator vyberte obsah, ktorý si doň chcete preniesť z druhého zariadenia, a vyberte **OK**.

Obsah sa skopíruje z pamäti druhého zariadenia na príslušné miesto vo vašom prístroji. Čas kopírovania závisí od množstva prenášaných údajov. Kopírovanie môžete aj prerušiť a pokračovať v ňom neskôr.

Potrebný postup pri prenose dát závisí tiež od druhého prístroja a od toho, či došlo k prerušeniu prenosu dát. Položky, ktoré možno preniesť, závisia od druhého zariadenia.

■ Synchronizácia dát s druhým zariadením

Ak ste už predtým prenášali dáta do svojho prístroja Nokia E90 Communicator a druhý prístroj podporuje synchronizáciu, na aktualizáciu dát v týchto dvoch prístrojoch môžete použiť aplikáciu **Preniesť dáta**.

1. Vyberte **Telefóny**.
2. Vyberte zariadenie, z ktorého ste preniesli dáta.
3. Vyberte **Telefóny**. Prístroje spustia synchronizáciu použitím rovnakého typu spojenia, ktoré ste vybrali pri pôvodnom prenose dát. Synchronizujú sa iba dáta, ktoré ste pôvodne vybrali pre prenos dát.

Na modifikáciu prenosu dát a nastavenie synchronizácie vyberte **Telefóny**, potom vyberte požadované zariadenie a **Upraviť**.

4. Telefón

■ Prijatie hovoru



Upozornenie: Aktuálne poplatky za hovory a služby od vášho poskytovateľa služieb sa môžu líšiť v závislosti na vlastnostiach siete, zaokrúhľovaní pri vyúčtovaní, daniach, atď.

Aby ste mohli volať a prijímať hovory, musí byť prístroj zapnutý, musí v ňom byť vložená platná SIM karta a musíte sa nachádzať v oblasti pokrytej signálom celulárnej siete.

Hovor prijmete stlačením tlačidla Hovor.

Ak chcete hovor odmietnuť, stlačte tlačidlo Koniec.

Ak chcete namiesto prijatia hovoru stlmiť vyzváňanie, vyberte **Tichý**.

Ak je aktivovaná funkcia Čakajúci hovor a prebieha aktívny hovor, nový hovor môžete prijať stlačením tlačidla Hovor. Prvý hovor sa podrží. Aktívny hovor ukončíte stlačením tlačidla Koniec.

■ Volanie



Dôležité: Ak je prístroj zablokovaný, zadajte odblokovací kód, aby sa aktivovali funkcie telefónu. Aj keď je prístroj zablokovaný, dá sa volať na oficiálne tiesňové číslo. Pre uskutočnenie tiesňového volania v off-line profile alebo keď je prístroj zablokovaný je potrebné, aby prístroj spoznal navolené číslo ako oficiálne tiesňové číslo. Odporúčame pred tiesňovým volaním radšej zmeniť profil alebo odblokovať prístroj zadanim odblokovacieho kódu.

Ak chcete volať, zadajte telefónne číslo vrátane medzimestskej predvoľby a stlačte tlačidlo Hovor.



Tip: Pri hovoroch do zahraničia vložte znak +, ktorý nahrádza medzinárodný volací znak, zadajte predvoľbu krajiny, medzimestskú predvoľbu (bez počiatočnej nuly) a telefónne číslo.

Ak chcete ukončiť hovor alebo zrušiť pokus o nadviazanie spojenia, stlačte tlačidlo Koniec.

Na volanie účastníkov, ktorého údaje sú uložené v zozname kontaktov, v pohotovostnom režime stlačte **Kontakty**. Zadajte prvé písmená mena, prejdite na meno a stlačte tlačidlo Hovor. [Pozrite si „Kontakty“ str. 37.](#)

Ak chcete nadviazať spojenie s použitím denníka, stlačte tlačidlo Hovor aby sa zobrazilo 20 čísiel, na ktoré ste naposledy volali, alebo sa pokúšali o spojenie. Prejdite na požadované číslo alebo meno a stlačte tlačidlo Hovor. [Pozrite si „Denník“ str. 27.](#)

Na úpravu hlasitosti aktívneho hovoru rolujte doprava alebo doľava.

Na prepnutie z hlasového hovoru na videohovor vyberte **Voľby** > **Prepnúť na videohovor**. Prístroj ukončí hlasový hovor a vytvorí s účastníkom videohovor.

■ Konferenčný hovor

1. Na vytvorenie konferenčného hovoru zadajte telefónne číslo účastníka a stlačte tlačidlo Hovor.
2. Po prihlásení účastníka vyberte **Voľby** > **Nový hovor**.
3. Po zavolaní všetkým účastníkom vyberte **Voľby** > **Konferenčný**, aby sa hovory spojili do konferenčného hovoru.

Na stlmenie mikrofónu vášho prístroja počas hovoru vyberte **Voľby** > **Stlmiť**.

Ak chcete účastníka vyradiť z konferenčného hovoru prejdite na tohto účastníka a vyberte **Voľby** > **Konferenčný** > **Vyradiť účastníka**.

Ak chcete individuálne hovoriť s účastníkom konferenčného hovoru prejdite na tohto účastníka a vyberte **Voľby** > **Konferenčný** > **Súkromne**.

■ Videohovory

Aby ste mohli uskutočniť videohovor, musíte byť v oblasti pokrytia sieťou UMTS. O dostupnosti a možnostiach aktivácie služieb videohovorov sa informujte u operátora siete alebo poskytovateľa služieb. Počas rozhovoru môžete v reálnom čase vidieť obojstranné videozábery medzi vami a druhým účastníkom, ak tento účastník má kompatibilný mobilný telefón. Videozábery snímané fotoaparátom vo vašom prístroji sa zobrazia druhému účastníkovi videohovoru. Videohovor sa dá uskutočniť iba medzi dvomi účastníkmi.



Výstraha: Keď je zapnutý reproduktor, nedržte prístroj pri uchu, pretože hlasitosť môže byť veľmi vysoká.

Na vytvorenie videohovoru uveďte telefónne číslo alebo vyberte účastníka hovoru z Kontaktov a vyberte **Voľby** > **Volat'** > **Videohovor**. Po spustení videohovoru sa aktivuje fotoaparát na zadnej strane prístroja, ak používate veko telefónu. Po otvorení komunikátora sa aktivuje fotoaparát komunikátora. Ak sa fotoaparát práve používa, posielanie videozábervov nie je k dispozícii.

Telefón

Ak vám účastník hovoru nechce posilať videozábery, zobrazí sa namiesto nich fotografia. Fotografiu si môžete zdefinovať v [☰ > Nástroje > Nastavenia > Telefón > Hovor > Snímka pre videohovor](#).

Na zrušenie odosielania zvuku, videozáberv alebo zvuku aj videozáberv vyberte [Voľby > Vypnúť > Posielanie audia, Posielanie videa](#), alebo [Posielanie aud./videa](#).

Ak chcete počúvať zvuk z reproduktora, vyberte [Voľby > Zapnúť reproduktor](#). Ak chcete stlmiť reproduktor a použiť slúchadlo, vyberte [Voľby > Zapnúť headset](#).

Na výmenu umiestnenia záberov vyberte [Voľby > Zmeniť sled snímok](#).

Na zväčšenie záberu na displeji vyberte [Voľby > Priblížiť](#), alebo [Oddialiť](#).

Na ukončenie videohovoru a vytvorenie nového hlasového hovoru s tým istým účastníkom vyberte [Voľby > Prepnúť na hovor](#).

■ Zdieľanie videodát

Na zdieľanie videodát (služba siete) počas hlasového hovoru potrebujete nakonfigurovať nastavenia protokolu nadväzovania spojenia na [☰ > Nástroje > Nastavenia > Spojenie > Nastavenia SIP](#). Informácie o správnych nastaveniach získate od poskytovateľa služieb.

Takisto potrebujete nastaviť režim siete na [UMTS v ☰ > Nástroje > Nastavenia > Telefón > Sieť](#).

Zdieľanie videodát

1. Nadviažte telefonické spojenie s vybraným účastníkom. Účastník musí mať kompatibilný telefón. Po nadviazaní telefonického spojenia môžete spustiť zdieľanie videodát, ak je váš prístroj zaregistrovaný na serveri SIP.
2. Na odoslanie živého videozáberv alebo videoklipu z vášho prístroja vyberte [Voľby > Zdieľať video > Živé video](#), alebo [Nahratý klip](#). Na prehranie videoklipu vyberte [Voľby > Prehrať](#).
3. Na odoslanie pozvania účastníkovi vyberte účastníka z Kontakto, alebo manuálne zadajte jeho telefónne číslo, alebo adresu SIP. Zdieľanie sa začne automaticky, ak účastník akceptuje zdieľanie videodát.
4. Na ukončenie zdieľania videodát vyberte [Stop](#). Hlasový hovor pokračuje normálne.

Prijatie pozvania na zdieľanie videodát

Ak dostanete pozvanie na zdieľanie videodát, zobrazí sa správa s menom volajúceho, alebo adresou SIP.

Na prijatie pozvania na zdieľanie a spustenie zdieľania použite [Prijmi](#).

Na odmietnutie pozvania použite [Odmietni](#). Hlasový hovor pokračuje normálne.

■ Internetové hovory

Váš prístroj podporuje hlasové hovory cez Internet. Pre tiesňové volania prístroj prednostne využíva celulárnu sieť. Ak sa nepodarí spojiť tiesňový hovor cez celulárnu sieť, prístroj sa pokúsi o spojenie tiesňového hovoru cez poskytovateľa internetovej telefonickkej služby. S prihladením k rozvinutej infraštruktúre mobilných sietí by ste mali na tiesňové volania využívať celulárnu sieť, ak to je možné. Ak sa nachádzate v dosahu celulárnej siete, pred tiesňovým volaním skontrolujte, že váš mobilný telefón je zapnutý a pripravený na volanie. Možnosť uskutočnenia tiesňového volania s využitím telefonovania cez internet závisí od dostupnosti siete WLAN a od zavedenia funkcií pre tiesňové volania vašim poskytovateľom služieb telefonovania cez internet. Informujte sa u svojho poskytovateľa služieb telefonovania cez internet o možnostiach tiesňových volaní prostredníctvom internetovej telefonckej služby.

Vyberte [☰ > Pripojenie > Netový tel.](#)

So službou internetových hovorov (služba siete), môžete volať a prijímať hovory cez internet s použitím technológie VoIP (voice over internet protocol). Internetové telefónne hovory sa môžu uskutočniť medzi dvomi počítačmi, medzi mobilnými telefónmi a medzi zariadením VoIP a tradičným telefónom. Ak chcete volať, alebo prijímať internetové hovory, musí sa vaše zariadenie nachádzať v oblasti pokrytej napr. WLAN sieťou.

Dostupnosť služby internetových hovorov sa môže líšiť podľa vašej krajiny, alebo oblasti.

Vytvorenie profilu internetového hovoru

Pred uskutočnením internetových hovorov musíte vytvoriť nastavenie profilu internetových hovorov.

1. Vyberte [☰ > Nástroje > Nastavenia > Spojenie > Nastavenia SIP > Voľby > Pridať nový](#) a zadajte požadovanú informáciu. Uistite sa, či je [Registrácia](#) nastavená na [Vždy zapnutá](#). Pre správne nastavenie sa kontaktujte so svojim poskytovateľom internetových hovorov.
2. Vyberte [Proxy server > Typ prenosu > Automaticky](#).
3. Vyberte [Späť](#) kým sa vrátite k zobrazeniu hlavného menu [Spojenie](#).

4. Vyberte **Internet. telef.** > **Voľby** > **Nový profil**. Zadaťte názov pre profil a vyberte profil SIP, ktorý ste práve vytvorili.

Na nastavenie vytvoreného profilu, ktorý sa použije na automatické pripojenie na sieť vyberte  > **Pripojenie** > **Netový tel.** > **Prednostný profil**.

Na manuálne prihlásenie k službe internetových hovorov vyberte **Registrácia** > **Ak je to nutné** a **Typ prenosu** > **UDP**, alebo **TCP** v nastavení SIP, pri vytváraní profilu internetových hovorov.

Pripojenie k službe internetových hovorov

Na vytvorenie alebo prijatie internetových hovorov musí byť vaše zariadenie pripojené k službe internetových hovorov. Ak ste si zvolili automatické prihlásenie, vaše zariadenie sa automaticky pripojí k službe internetových hovorov. Ak ste sa prihlásili k službe manuálne, zvolte zo zoznamu sieť, ktorá je k dispozícii a vyberte **Zvoľ**.

Zoznam sietí sa automaticky obnovuje každých 15 sekúnd. Na manuálne obnovenie zoznamu vyberte **Voľby** > **Obnoviť**. Použite túto možnosť, ak na zozname nie je zobrazená sieť WLAN.

Na voľbu služby internetových hovorov pre odchádzajúce hovory ak je zariadenie pripojené k viac ako jednej službe, vyberte **Voľby** > **Zmeniť službu**.

Pre konfiguráciu nových služieb vyberte **Voľby** > **Konfigurovať službu**. Táto voľba sa zobrazí iba ak sú k dispozícii služby, ktoré neboli nakonfigurované.

Na uloženie siete, ku ktorej ste práve pripojení, vyberte **Voľby** > **Uložiť sieť**. Siete, uložené do pamäti sú na zozname sietí označené ikonou hviezdičky.

Na pripojenie k službe internetových hovorov s použitím skrytej bezdrôtovej siete LAN vyberte **Voľby** > **Použiť skrytú službu**.

Na ukončenie pripojenia k službe internetových hovorov vyberte **Voľby** > **Odpojiť od služby**.

Vytvorenie internetových hovorov

Internetový hovor môžete vytvoriť zo všetkých aplikácií, s ktorých sa dajú vytvoriť aj štandardné hovory. Prejdite napríklad v kontaktoch na požadovaný kontakt a vyberte **Voláť** > **Voľby** > **Internetový hovor**.

Ak chcete vytvoriť internetový hovor v pohotovostnom režime, zadajte telefónne číslo alebo internetovú adresu a stlačte tlačidlo hovoru.

Na vytvorenie internetového hovoru pomocou klávesnice na veku na adresu, ktorá nezačína číslicou, stlačte v pohotovostnom režime niektoré číselné tlačidlo a potom na niekoľko sekúnd stlačte #, aby sa zobrazovanie zrušilo a zariadenie preplo z číselného módu do textového. Zadaťte adresu a stlačte tlačidlo hovoru.

Na nastavenie internetových hovorov ako prednastavených pre odchádzajúce hovory vyberte  > **Pripojenie** > **Netový tel.** > **Voľby** > **Nastavenia** > **Preferovaný typ hovoru** > **Internetový hovor**. Ak je vaše zariadenie pripojené k službe internetových hovorov, všetky hovory sa vytvoria ako internetové hovory.

■ Rýchla voľba

Vyberte  > **Nástroje** > **Nastavenia** > **Telefón** > **Hovor** > **Rýchla voľba** > **Zapnutá**.

Volanie rýchlou voľbou vám umožňuje uskutočnenie hovoru stlačením a podržaním číselného tlačidla v pohotovostnom režime.

Na priradenie číselného tlačidla k telefónnemu číslu vyberte  > **Nástroje** > **Rýchla voľ..** Prejdite na číselné tlačidlo (2 až 9) na displeji a vyberte **Voľby** > **Prideľ**. Vyberte požadované telefónne číslo z Kontakto.

Na vymazanie telefónneho čísla priradeného k číselnému tlačidlu prejdite na tlačidlo rýchlej voľby a vyberte **Voľby** > **Zrušiť**.

Pri úprave telefónneho čísla priradeného k číselnému tlačidlu prejdite na tlačidlo rýchlej voľby a vyberte **Voľby** > **Zmeniť**.

■ Presmerovanie hovoru

Vyberte  > **Nástroje** > **Nastavenia** > **Telefón** > **Presmerovanie**.

Prichádzajúce hovory môžete presmerovať do odkazovej schránky alebo na iné telefónne číslo. O podrobnostiach sa informujte u svojho poskytovateľa služieb.

Z nasledovných možností vyberte presmerovanie hlasových hovorov, alebo dátových, či faxových prenosov:

- **Všetky hovory, Všetky dátové prenosy** alebo **Všetky faxové prenosy**. — Presmerovanie všetkých hovorov, dátových a faxových prenosov
- **Ak je obsadené** — Presmerovanie prenosov, prichádzajúcich v čase, keď máte iný hovor.
- **Ak neodpovedá** — Presmerovanie prichádzajúcich prenosov po istom čase zvonenia. V zozname **Doba oneskorenia**: definujte, ako dlho musí telefón zvonieť, kým sa prenos presmeruje.
- **Ak je mimo dosahu** — Presmerovanie prenosov v čase, keď je prístroj vypnutý alebo mimo dosahu siete.

Telefón

- **Ak nie je dostupný** — Súčasná aktivácia predchádzajúcich troch volieb. Táto voľba presmeruje prenosy, keď je váš prístroj obsadený, keď hovor nepreberiete a keď ste mimo dosahu.

Ak chcete skontrolovať, ktoré presmerovania máte aktivované, prejdite na možnosť presmerovania a vyberte **Voľby** > **Overiť stav**.

Pri zrušení všetkých presmerovaní prejdite na možnosť presmerovania a vyberte **Voľby** > **Zrušiť**.

Definujte číslo pre presmerovanie hovoru

Vyberte  > **Nástroje** > **Nastavenia** > **Telefón** > **Presmerovanie**.

Na presmerovanie hovorov do hlasovej schránky vyberte typ hovoru a možnosť presmerovania, potom vyberte **Voľby** > **Aktivovať** > **Do odkazovej schránky**.

Na presmerovanie hovorov na iné telefónne číslo vyberte typ hovoru a možnosť presmerovania, potom vyberte **Voľby** > **Aktivovať** > **Presmerované do:**. Zadaťte číslo do poľa **Číslo:**, alebo vyberte **Nájdí** na vyvolanie čísla uloženého v kontaktoch.

■ Blokovanie hovorov

Vyberte  > **Nástroje** > **Nastavenia** > **Telefón** > **Blokovanie**.

Na prístroji môžete obmedziť možnosť volania alebo prijímania hovorov (služba siete). Ak chcete zmeniť nastavenia služby, potrebujete od poskytovateľa služieb blokovacie heslo. Blokovanie hovorov ovplyvňuje hovory i dátové prenosy.

Blokovanie hovorov a presmerovanie hovorov nemôže byť aktívne súčasne.

Aj keď sú hovory blokované, dá sa volať na určité oficiálne tiesňové čísla.

Na zablokovanie hovorov vyberte **Blokovanie hovorov** a niektorú z nasledujúcich možností:

- **Odchádzajúce hovory** — Z vášho prístroja sa nebude dať telefonovať
- **Prichádzajúce hovory** — Zablokovanie prichádzajúcich hovorov
- **Medzinárodné hovory** — Zablokovanie volaní do iných krajín alebo oblastí
- **Prichádzaj. v zahraničí** — Zablokovanie prichádzajúcich hovorov, keď sa nachádzate v zahraničí
- **Medzin. okrem domov** — Zablokovanie hovorov do iných krajín alebo oblastí, ale povolenie hovorov do vašej domovskej krajiny

Na kontrolu stavu blokovania hlasových hovorov nájdite možnosť blokovania a vyberte **Voľby** > **Overiť stav**.

Na zrušenie všetkých blokování hlasových hovorov prejdite na možnosť blokovania a vyberte **Voľby** > **Zrušiť všetky blokov.**

Blokovanie internetových hovorov

Na zablokovanie internetových hovorov vyberte  > **Nástroje** > **Nastavenia** > **Blokovanie** > **Blok. internet. hovorov**.

Na odmietnutie internetových hovorov od anonymných volajúcich vyberte **Anonymné hovory** > **Zapnúť**.

Zmena blokovacieho hesla

Na zmenu hesla používaného na blokovanie hlasových hovorov a faxových, alebo dátových prenosov vyberte  > **Nástroje** > **Nastavenia** > **Blokovanie** > **Blokovanie hovorov** > **Voľby** > **Zmeniť blokov. heslo**. Zadaťte súčasný kód a potom dvakrát za sebou nový kód. Blokovacie heslo musí mať dĺžku štyroch číslic. Bližšie informácie vám poskytne váš poskytovateľ služieb.

■ Odosielanie tónov DTMF

Počas hovoru môžete odosielať tóny DTMF (tónová voľba) a ovládať tak svoju odkazovú schránku a iné automatizované telefonické služby.

Odoslanie sekvencie DTMF tónov

1. Vytvorte hovor a počkajte, kým vám odpovie druhá strana.
2. Vyberte  > **Voľby** > **Poslať DTMF**.
3. Zadaťte sekvenciu tónov DTMF, alebo vyberte preddefinovanú sekvenciu.

Pripojenie sekvencie tónov DTMF ku karte kontaktu

1. Vyberte  > **Kontakty**. Otvorte kontakt a vyberte **Voľby** > **Upraviť** > **Voľby** > **Pridať detail** > **DTMF**.
2. Zadaťte sekvenciu tónov. Na vloženie prerušenia o dĺžke cca. 2 sekúnd pred alebo medzi tónmi DTMF zadaťte **p**. Na nastavenie prístroja na odosielanie tónov DTMF iba po výbere **Poslať DTMF** počas hovoru, stlačte **w**.
3. Vyberte **Hotovo**.

■ Hlasová schránka

Vyberte  > [Nástroje](#) > [Schránka](#).

Pri prvom otvorení aplikácie Hlasová schránka sa zobrazí výzva na zadanie čísla vašej odkazovej schránky. Ak chcete toto číslo zmeniť, vyberte [Voľby](#) > [Zmeniť číslo](#).

Na zavolanie do vašej hlasovej schránky vyberte [Voľby](#) > [Volat' odkaz. schránku](#).

Na zavolanie do vašej hlasovej schránky v pohotovostnom režime stlačte a pridržte **1**, alebo stlačte **1** a tlačidlo Hovor.

5. Denník

Vyberte  > **Denník**.

Denník ukladá informácie o komunikačnej histórii prístroja. Prístroj registruje neprijaté a prijaté hovory iba ak tieto funkcie podporuje sieť, prístroj je zapnutý a nachádza sa v oblasti pokrytia signálom siete.

Na zobrazenie posledných neprijatých, prijatých a volaných hovorov vyberte **Posled. hovory**.



Tip: Na otvorenie **Volané čísla** v pohotovostnom režime stlačte tlačidlo hovoru.

Na zobrazenie približného trvania odchádzajúcich a prijatých hovorov vo vašom prístroji vyberte **Trvanie hovoru**.

Na zobrazenie objemu prenesených dát počas prenosov paketových dát vyberte **Paketové dáta**.

■ Monitorovanie všetkých komunikácií

Na monitorovanie všetkých hlasových hovorov, textových správ, alebo dátových prenosov registrovaných v prístroji otvorte hlavnú kartu záznamov.

Na zobrazenie podrobných informácií o komunikačných udalostiach prejdite na ne a stlačte tlačidlo posuvu.



Tip: Podriadené udalosti, ako textová správa, odoslaná vo viac ako jednej časti a prenos dátových paketov sa ukladajú v denníku ako jedna udalosť. Spojenia s vašou poštovou schránkou, centrom multimediálnych správ, alebo webovými stránkami sa zobrazujú ako spojenia dátových paketov.

Na pridanie telefónneho čísla z komunikačnej udalosti ku kontaktným údajom vyberte **Voľby** > **Uložiť do Kontaktov** a vyberte nový, alebo existujúci kontakt.

Na skopírovanie čísla a jeho vloženie napríklad do textovej správy vyberte **Voľby** > **Kopírovať číslo**.

Na zobrazenie jedného typu komunikačnej udalosti alebo komunikačných udalostí s inou stranou vyberte **Voľby** > **Filter** a vyberte požadovaný filter.

Na trvalé vymazanie obsahu denníka, registra posledných hovorov a oznámení o doručení správ vyberte **Voľby** > **Zmazať denník**. Na vymazanie jednej udalosti vyberte udalosť a **Voľby** > **Vymazať**.

■ Volanie a posielanie správ z denníka

Ak chcete zavolať volajúceho naspäť, vyberte **Posled. hovory** a otvorte **Neprijaté, Prijaté hovory**, alebo **Volané čísla**. Vyberte volajúceho a **Voľby** > **Voláť**.

Ak chcete odpovedať volajúcemu správou, vyberte **Posled. hovory** a otvorte **Neprijaté, Prijaté hovory**, alebo **Volané čísla**. Vyberte volajúceho a vyberte **Voľby** > **Vytvoriť správu**. Môžete poslať textovú alebo multimediálnu správu.

■ Nastavenia denníka

Vyberte **Voľby** > **Nastavenia**.

Na nastavenie, ako dlho sa budú všetky komunikačné udalosti uchovávať v denníku vyberte **Trvanie denníka** a čas. Ak vyberiete **Žiadny denník**, vymažú sa natrvalo všetky záznamy denníka.

6. Správy

Vyberte  > **Správy**.

V menu Správy (služba siete) môžete posilať a prijímať textové správy, multimediálne správy a e-mailové správy. Takisto môžete prijímať webové servisné správy, správy celulárneho vysielania, špeciálne správy obsahujúce údaje a posilať servisné príkazy.

Aby ste mohli odosielať alebo prijímať správy, musíte urobiť nasledovné:

- Vložte do prístroja platnú SIM kartu a zaistíte, aby ste boli v dosahu signálu celulárnej siete.
- Overtite si, či sieť podporuje funkcie prenosu správ, ktoré chcete použiť, a či sú aktivované na vašej SIM karte.
- V prístroji zadefinujte nastavenia miesta prístupu k internetu (IAP). [Pozrite si „Miesta prístupu“ str. 71.](#)
- V prístroji zadefinujte nastavenia e-mailového konta. [Pozrite si „Nastavenia e-mailového konta“ str. 35.](#)
- Definujte nastavenie textovej správy v prístroji. [Pozrite si „Nastavenia textových správ“ str. 35.](#)
- Definujte nastavenie multimediálnej správy v prístroji. [Pozrite si „Nastavenia multimediálnych správ“ str. 35.](#)

Prístroj môže rozpoznať poskytovateľa SIM karty a automaticky nakonfigurovať niektoré nastavenia správ. V opačnom prípade budete musieť definovať nastavenia ručne alebo o konfiguráciu nastavení požiadať poskytovateľa služieb.

Správy a údaje prijaté pomocou Bluetooth alebo infračerveného pripojenia sa ukladajú v zložke **Prijaté**. E-mailové správy sa ukladajú do zložky **Schránka**. Správy, ktoré píšete, sa môžu ukladať v zložke **Koncepty**. Správy, ktoré čakajú na odoslanie sa ukladajú v zložke **Na odoslanie** a odoslané správy, okrem správ prenesených pomocou Bluetooth alebo infračerveného pripojenia, sa ukladajú v zložke **Poslané**.



Tip: Správy sa umiestnia v schránke Na odoslanie, ak je váš prístroj napríklad mimo oblasti pokrytia siete. Takisto môžete nastaviť, aby sa e-mailové správy odoslali keď sa nabudúce pripojíte k vašej vzdialenej mailovej schránke.

Ak chcete vyžiadať, aby vám sieť posielala hlásenia o odoslaných textových a multimediálnych správach (služba siete), vyberte **Voľby** > **Nastavenia** > **Textová správa** alebo **Multimediálna správa** > **Prijat' výpis**. Hlásenia sa ukladajú do zložky **Výpisy**.

■ Organizovanie správ

Na vytvorenie novej zložky za účelom zaraďovania svojich správ vyberte **Moje zložky** > **Voľby** > **Nová zložka**.

Na premenovanie zložky vyberte **Voľby** > **Premenovať zložku**. Premenovať môžete iba zložky, ktoré ste sami vytvorili.

Na presun správy do inej zložky vyberte **Voľby** > **Presunúť do zložky**, zložku a **OK**.

Na zoradenie správ v určitom poradí vyberte **Voľby** > **Triediť podľa**. Správy môžete zoradiť podľa **Dátum**, **Odosielateľ**, **Predmet** alebo **Typ správy**.

Na zobrazenie vlastností správy vyberte správu a **Voľby** > **Detaily správy**.

■ Čítač správ

Čítač správ číta a hlasno reprodukuje vaše prijaté správy.

Na prehratie správy po doručení textovej správy stlačte a podržte ľavé výberové tlačidlo.

Na spustenie čítania správy v zložke Prijaté alebo v Poštovej schránke vyberte **Voľby** > **Hraj**.

Na spustenie čítania nasledujúcej správy v zložke Prijaté alebo v poštovej schránke rolujte doprava. Na spustenie opätovného čítania správy rolujte nahor. Na začiatku správy rolujte nahor na vypočutie predošlej správy.

Hlasitosť môžete upraviť rolovaním doľava alebo doprava.

Na prerušenie čítania stlačte nakrátko ľavé výberové tlačidlo. Na pokračovanie opäť stlačte nakrátko ľavé výberové tlačidlo.

Na ukončenie čítania stlačte tlačidlo Koniec.

Ak chcete urobiť nastavenia pre hlas, vyberte  > **Nástroje** > **Hlas**.

■ Textové správy

Vyberte  > **Správy**.

Váš prístroj podporuje odosielanie textových správ, prekračujúcich limit počtu znakov v jedinej správe. Dlhšie správy sa odošlú ako séria dvoch alebo viacerých správ. Za takéto správy môže poskytovateľ služieb účtovať zodpovedajúce poplatky. Znaký obsahujúce akcenty alebo iné značky a znaky niektorých jazykov zaberajú viac miesta, čím sa obmedzuje počet znakov, ktoré možno odoslať v jednej správe.

1. Na napísanie textovej správy vyberte **Nová správa** > **Textová správa**.

Správy

2. Do poľa **Komu** zadajte číslo príjemcu alebo stlačením tlačidla posuvu pridajte príjemcu z kontaktov. Ak zadávate viac než jedno číslo, oddel'te čísla bodkočiarkou.
3. Zadajte text vašej správy. Ak chcete použiť šablónu, vyberte **Voľby** > **Vložiť** > **Šablóna**.
4. Vyberte **Voľby** > **Poslať**.



Upozornenie: Prístroj vás môže informovať o odoslaní správy na číslo centra správ, naprogramované vo vašom prístroji. Prístroj vás ale nemôže informovať, či bola správa doručená na zamýšľané miesto určenia. Viac podrobností o službách správ získate od svojho poskytovateľa služieb.

Voľby pre odosielanie textových správ

Na výber centra správ ktoré má správu doručiť vyberte **Voľby** > **Voľby odoslania** > **Použité centrum správ**.

Aby vám sieť posielala správy o doručení vo vašich správach (služba siete), vyberte **Voľby** > **Voľby odoslania** > **Prijať výpis** > **Áno**.

Na definovanie, ako dlho sa má centrum správ pokúšať o doručenie vašej správy, ak prvý pokus zlyhá (služba siete) vyberte **Voľby** > **Voľby odoslania** > **Platnosť správy**. Ak sa počas doby platnosti správy nepodarí zastihnúť adresáta, správa sa v centre správ vymaže.

Na konverziu správy do iného formátu vyberte **Voľby** > **Voľby odoslania** > **Správa poslaná ako** > **Text, Fax, Paging**, alebo **E-mail**. Zmeňte túto voľbu iba ak ste si istí, že vaše centrum správ dokáže konvertovať textové správy do týchto alternatívnych formátov. Kontaktujte svojho sieťového operátora.

Textové správy na SIM karte

Vyberte **Voľby** > **SIM správy**.

Textové správy môžete mať uložené aj na svojej SIM karte. Aby ste si mohli prezrieť správy na SIM karte, musíte si tieto správy prekopírovať do zložky v prístroji. Po prekopírovaní správ do zložky si ich môžete v tejto zložke prezrieť alebo ich vymazať zo SIM karty.

1. Vyberte **Voľby** > **Označiť/Neoznačiť** > **Označiť** alebo **Označiť všetky** na označenie všetkých správ.
2. Vyberte **Voľby** > **Kopíruj**.
3. Vyberte zložku a **OK**, na kopírovanie.

Na prezeranie správ zo SIM karty otvorte zložku, do ktorej ste správy prekopírovali, a otvorte správu.

Obrazové správy

Vyberte > **Správy**.



Upozornenie: Funkciu obrazových správ možno používať iba v prípade, že ju podporuje váš poskytovateľ služieb. Obrazové správy môžu prijímať a zobrazovať iba kompatibilné prístroje, ktoré podporujú funkcie obrazových správ. V závislosti od prijímajúceho zariadenia sa môže vzhľad správ líšiť.

Na zobrazenie obrazovej správy otvorte správu zo zložky Prijaté.

Preposlanie obrazovej správy

1. Na preposlanie správy vyberte **Voľby** > **Poslať ďalej**.
2. Do poľa **Komu** zadajte číslo príjemcu alebo stlačením tlačidla posuvu pridajte príjemcu z kontaktov. Ak zadávate viac než jedno číslo, oddel'te čísla bodkočiarkou.
3. Zadajte text svojej správy. Text môže obsahovať 120 znakov. Ak chcete použiť šablónu, vyberte **Voľby** > **Vložiť** > **Šablóna**.
4. Vyberte **Voľby** > **Poslať**.

■ Multimediálne správy

Multimediálne správy môžu prijímať a zobrazovať iba prístroje, vybavené kompatibilnými funkciami. V závislosti od prijímajúceho zariadenia sa môže vzhľad správ líšiť.

Vyberte > **Správy**.

Multimediálna správa (MMS) môže obsahovať text a objekty, ako napríklad obrázky, zvukové klipy alebo videoklipy. Aby ste mohli odosielať a prijímať multimediálne správy na vašom prístroji, musíte definovať nastavenia multimediálnych správ. Prístroj môže rozpoznať poskytovateľa SIM karty a automaticky nakonfigurovať nastavenia multimediálnych správ. V opačnom prípade kontaktujte poskytovateľa služieb. [Pozrite si „Nastavenia multimediálnych správ“ str. 35.](#)

Vytváranie a odosielanie multimediálnych správ

1. Ak chcete vytvoriť správu, vyberte **Nová správa** > **Multimediálna správa**.

Správy

2. Do poľa **Komu** zadajte číslo príjemcu, alebo e-mailovú adresu, alebo stlačte tlačidlo posuvu, aby sa zadal príjemca z kontaktov. Ak zadávate viac než jedno číslo, alebo e-mailovú adresu, oddel'te čísla bodkočiarkou.
3. Do poľa **Predm.** zadajte predmet správy. Na zmenu poľí ktoré sú viditeľné, vyberte **Voľby** > **Polia adries.**
4. Zadajte text správy a výberom **Voľby** > **Vložiť objekt** môžete pridať multimediálne objekty. Môžete pridať objekty, ako napríklad **Snímka**, **Zvukový klip** alebo **Videoklip**.
Bezdrôtová sieť môže obmedziť veľkosť MMS správ. Ak vložený obrázok prekročí tento limit, môže ho prístroj zmenšiť, aby bolo obrázok možné odoslať v MMS.
5. Každý list správy môže obsahovať iba jeden videoklip alebo jeden zvukový klip. Na pridanie viacerých listov do správy vyberte **Voľby** > **Vložiť nové** > **List**. Na zmenu poradia listov v správe vyberte **Voľby** > **Presunúť**.
6. Na zobrazenie ukážky multimediálnej správy pred jej odoslaním vyberte **Voľby** > **Prezrieť**.
7. Vyberte **Voľby** > **Poslať**.

Na vymazanie objektu z multimediálnej správy vyberte **Voľby** > **Odstrániť**.

Na nastavenie možnosti odosielania pre aktuálnu multimediálnu správu, vyberte **Voľby** > **Voľby odoslania**.

Tvorba prezentácií

Vytváranie multimediálnych prezentácií nie je možné, ak pre **Režim tvorby MMS** nastavená možnosť **Obmedzený**. Na zmenu nastavenia vyberte **Správy** > **Voľby** > **Nastavenia** > **Multimediálna správa** > **Režim tvorby MMS** > **Voľný**.

1. Na vytvorenie prezentácie vyberte **Nová správa** > **Multimediálna správa**.
2. Do poľa **Komu** zadajte číslo príjemcu, alebo e-mailovú adresu, alebo stlačte tlačidlo posuvu, aby sa zadal príjemca z kontaktov. Ak zadávate viac než jedno číslo, alebo e-mailovú adresu, oddel'te čísla bodkočiarkou.
3. Vyberte **Voľby** > **Vytvoriť prezentáciu** a šablónu prezentácií. Šablóna môže definovať, ktoré multimediálne objekty môžete zahrnúť v prezentácii, kde sa zobrazia a aké efekty sa budú zobrazovať medzi obrázkami a listami.
4. Prejdite na textovú oblasť a zadajte text.
5. Na vloženie obrázkov, zvuku, videoklipu alebo poznámok do vašej prezentácie prejdite na oblasť s príslušným objektom a vyberte **Voľby** > **Vložiť**.
6. Na pridanie listov vyberte **Vložiť** > **Nový list**.

Pre náhľad prezentácie vyberte **Voľby** > **Prezrieť**. Multimediálne prezentácie sa dajú prezerať iba na kompatibilných zariadeniach, ktoré podporujú prezentácie. Na rôznych zariadeniach sa môžu zobrazovať rôzne.

Na výber farby pozadia pre prezentáciu a obrázkov pozadia pre rôzne listy vyberte **Voľby** > **Nastavenia pozadia**.

Na nastavenie efektov medzi obrázkami alebo listami vyberte **Voľby** > **Nastavenia efektov**.

Prijímanie multimediálnych správ a odpovedanie na ne



Dôležité: Buďte opatrní pri otváraní správ. Objekty multimediálnych správ môžu obsahovať nebezpečný softvér alebo byť iným spôsobom škodlivé pre váš prístroj alebo počítač.



Tip: Prijaté multimediálne správy, ktoré obsahujú objekty nepodporované vašim prístrojom, sa nedajú otvoriť. Pokúste sa poslať tieto objekty do druhého zariadenia ako počítač a otvoriť ich tam.

1. Ak chcete odpovedať na multimediálnu správu, otvorte ju a vyberte **Voľby** > **Odpovedať**.
2. Vyberte **Voľby** a **Odosielateľovi** na odpovedanie odosielateľovi multimediálnou správou, **Textová správa** na odpovedanie textovou správou, **Cez zvukovú správu** na odpovedanie zvukovou správou, alebo **Cez e-mail** na odpovedanie e-mailovou správou.



Tip: Na pridanie príjemcov do vašej odpovede vyberte **Voľby** > **Pridať príjemcu** na výber príjemcov správy z Kontaktov alebo zadanie telefónneho čísla, alebo e-mailovej adresy príjemcov ručne do poľa **Komu**.

3. Napíšte text správy a vyberte **Voľby** > **Poslať**.

Zobrazovanie prezentácií

Na zobrazenie prezentácie otvorte multimediálnu správu zo zložky Prijaté. Prejdite na prezentáciu a stlačte tlačidlo posuvu.

Na prerušenie prezentácie stlačte niektoré výberové tlačidlo.

Na obnovenie prehrania prezentácie vyberte **Voľby** > **Pokračovať**.

Ak je text, alebo ak sú obrázky príliš veľké a nezместia sa na displej vyberte **Voľby** > **Zapnúť posúvanie**, a rolovaním si prezrite obsah celej prezentácie.

Na vyhľadanie telefónnych čísel a e-mailových, alebo webových adries v prezentácii vyberte **Voľby** > **Nájsť**. Tieto čísla a adresy môžete použiť napríklad na volanie, odosielanie správ alebo tvorbu záložiek.

Zobrazenie multimediálnych objektov

Otvorte správu zo zložky Prijaté a vyberte **Voľby** > **Objekty**.

Multimediálne objekty a prílohy správ môžu obsahovať vírusy alebo iný škodlivý softvér. Neotvárajte žiadne objekty alebo prílohy, pokiaľ nemáte istotu o dôveryhodnosti odosielateľa.

Na zobrazenie alebo prehratie multimediálneho objektu stlačte tlačidlo posuvu.

Na uloženie multimediálneho objektu v príslušnej aplikácii vyberte **Voľby** > **Uložiť**.

Na odoslanie multimediálneho objektu do kompatibilných zariadení vyberte **Voľby** > **Poslať**.

Zobrazenie a uloženie multimediálnych príloh

Na zobrazenie multimediálnych správ ako úplných prezentácií, otvorte správu a vyberte **Voľby** > **Prehrať prezentáciu**.



Tip: Na zobrazenie alebo prehratie multimediálneho objektu v multimediálnej správe vyberte **Zobraziť snímku**, **Prehrať zvukový klip**, alebo **Prehrať videoklip**.

Na zobrazenie názvu a veľkosti prílohy otvorte správu a vyberte **Voľby** > **Objekty**.

Na uloženie multimediálneho objektu vyberte **Voľby** > **Objekty**, objekt a **Voľby** > **Uložiť**.

■ E-mailové správy

Aby ste mohli prijímať a odosielať e-maily, musíte mať zriadenú službu vzdialenej e-mailovej schránky. Takúto službu môže ponúkať váš poskytovateľ internetových služieb, poskytovateľ služieb siete alebo vaša firma. Váš prístroj je kompatibilný s internetovými protokolmi SMTP, IMAP4 (revízia 1), POP3 a s rozličnými službami prenosu e-mailov podľa dodávateľov. Ostatní poskytovatelia e-mailových služieb môžu ponúkať služby s inými nastaveniami alebo funkcie iné než tie, ktoré sú popísané v tomto návode na používanie. Podrobnejšie informácie získate od poskytovateľa e-mailových služieb alebo poskytovateľa služieb.

Aby ste mohli odosielať, prijímať a preberať poštu a odpovedať, alebo preposielať e-maily vo vašom prístroji, musíte tiež urobiť nasledovné:

- Nakonfigurujte miesto prístupu k internetu (IAP). [Pozrite si „Miesta prístupu“ str. 71.](#)
- Zriadte si e-mailové konto a správne definujte nastavenia e-mailov. [Pozrite si „Nastavenia e-mailového konta“ str. 35.](#)

Riadte sa pokynmi poskytovateľa služby vzdialenej schránky a internetových služieb. Informácie o správnych nastaveniach získate od poskytovateľa služieb siete a internetových služieb alebo od operátora.

Nastavenie vášho e-mailu podľa návodu

Ak vyberiete  > **Správy** > **Schránka** a nemáte zriadené e-mailové konto, prístroj vás vyzve, aby ste ho definovali. Ak si chcete zriadiť e-mailové konto pomocou návodu na mailovú schránku, vyberte **Áno**.

1. Na spustenie nastavení e-mailu vyberte **Začni**.
2. Ak chcete zadať **Typ schránky**, zvolte **IMAP4**, alebo **POP3** a vyberte **Ďalej**.



Tip: POP3 je verzia poštového protokolu, ktorý sa používa na ukladanie a preberanie e-mailov alebo správ internetovej pošty. IMAP4 je verzia internetového protokolu pre prístup k správam, ktorý umožňuje prístup a spravovanie e-mailových správ priamo na e-mailovom serveri. Potom môžete zvoliť, ktoré správy načítate do svojho prístroja.

3. Do poľa **Moja e-mailová adresa** zadajte vašu e-mailovú adresu. Vyberte **Ďalej**.
4. Pre **Server prijat. e-mailov** zadajte názov vzdialeného servera, ktorý prijíma vaše e-maily a vyberte **Ďalej**.
5. Pre **Server odosl. e-mailov** zadajte názov vzdialeného servera, ktorý odosiela vaše e-maily a vyberte **Ďalej**. V závislosti od vášho mobilného operátora môže byť potrebné použiť server odchádzajúcej pošty operátora namiesto servera vášho poskytovateľa e-mailových služieb.
6. Pre **Miesto prístupu** vyberte miesto prístupu k internetu, ktoré bude používať váš prístroj pri preberaní e-mailov. Ak vyberiete **Vždy žiadať**, váš prístroj sa vždy pri spustení preberania e-mailu opýta, ktoré miesto prístupu má použiť. Vyberte **Ďalej**.
7. Zadajte názov vašej novej schránky a vyberte **Dokonči**.

Ak vytvárate novú poštovú schránku, zadaný názov nahradí názov **Schránka** v hlavnom okne Správ. Môžete mať až šesť poštových schránok.

Ak máte definovaných niekoľko poštových schránok, vyberte jednu z nich ako vašu predvolenú schránku. Táto poštová schránka sa použije vždy, keď začnete vytvárať novú e-mailovú správu. Na definovanie predvolenej schránky vyberte **Voľby** > **Nastavenia** > **E-mail** > **Predvolená schránka** a schránku.

Pripojenie ku vzdialenej schránke

E-mail, ktoré prichádzajú na vašu adresu, neprijíma automaticky váš prístroj, ale vaša vzdialená schránka. Aby ste si mohli e-mail prečítať, musíte sa najskôr spojiť so vzdialenou schránkou a vybrať e-mail, ktoré chcete prevziať do vášho prístroja.

1. Na prevzatie e-mailových správ do vášho prístroja a ich prezeranie je potrebné vybrať svoju schránku v hlavnom okne aplikácie Správy. Keď sa prístroj spýta **Spojiť so schránkou?**, vyberte **Áno**.
2. Vyberte **Voľby** > **Vybrať e-mail** > **Nové** na prevzatie nových správ, ktoré ste ešte neotvorili a neprevzali, **Zvolené**, na prevzatie iba správ, ktoré ste označili vo vzdialenej schránke, alebo **Všetky** na prevzatie všetkých doteraz neprevzatých správ.
3. Ak chcete pracovať s e-mailami v režime off-line v záujme úspory nákladov na spojenie za podmienok, ktoré nevyžadujú dátové pripojenie, vyberte **Voľby** > **Odpojiť** aby sa prístroj odpojil od vzdialenej poštovej schránky. Všetky zmeny, ktoré urobíte v zložkách vzdialenej schránky, kým ste v režime off-line, sa vo vzdialenej schránke zrealizujú, keď sa znova pripojíte a vykonáte synchronizáciu.

Čítanie e-mailov a písanie odpovedí



Dôležité: Bud'te opatrní pri otváraní správ. Správy elektronickej pošty môžu obsahovať nebezpečný softvér alebo byť iným spôsobom škodlivé pre váš prístroj alebo počítač.

Ak si chcete prečítať prijatý e-mail, otvorte ho v poštovej schránke.

Na otvorenie prílohy vyberte **Voľby** > **Prílohy**. Prejdite na prílohu a stlačte tlačidlo posuvu.

Ak chcete odpovedať iba odosielateľovi e-mailu, vyberte **Voľby** > **Odpovedať** > **Odosielateľovi**.

Ak chcete odpovedať všetkým príjemcom e-mailu, vyberte **Voľby** > **Odpovedať** > **Všetkým**.

Na vymazanie prílohy z e-mailu, ktorý odosielate, zvolte túto prílohu a **Voľby** > **Odstrániť**.



Tip: Ak odpovedáte na e-mail, ktorý obsahuje priložené súbory, prílohy sa do odpovede nezaria. Ak však posielate prijatý e-mail ďalej, odošle sa aj s prílohami.

Na nastavenie priority správy vyberte **Voľby** > **Voľby odoslania** > **Priorita**.

Na nastavenie času odoslania e-mailovej správy vyberte **Voľby** > **Voľby odoslania** > **Poslať správu**. Vyberte **Okamžite** alebo **Pri aktív. spojení**, ak pracujete v režime off-line.

Na zavolanie odosielateľovi e-mailovej správy, ak je možné nájsť odosielateľa v Kontaktoch, vyberte **Voľby** > **Voláť**.

Na odpovedanie odosielateľovi e-mailovej správy zvukovou, alebo multimediálnou správou, vyberte **Voľby** > **Vytvoriť správu**.

Ak chcete e-mail poslať ďalej, vyberte **Voľby** > **Poslať ďalej**.

Vymazávanie správ

Ak chcete uvoľniť pamäť vo vašom prístroji, pravidelne vymazávajú správy zo zložiek Prijaté a Odoslané a vymazávajú aj prevzaté e-mailové správy.

Na vymazanie e-mailu iba z vášho prístroja a ponechanie originálu na serveri, vyberte **Voľby** > **Vymazať** > **Telefón (hlav. zostáva)**.

Na vymazanie e-mailu z prístroja i zo vzdialeného servera vyberte **Voľby** > **Vymazať** > **Telefón a server**.

Na zrušenie vymazania vyberte **Voľby** > **Obnoviť**.

Podzložky vo vašom vzdialenom e-maile

Ak vo vašich schránkach IMAP4 na vzdialenom serveri vytvoríte podzložky, môžete si ich prezerat' a spravovať pomocou vášho prístroja, ak si to vyžiadate. Vyžiadať si môžete iba zložky v IMAP4 schránkach.

Na zobrazenie zložiek vo vašej IMAP4 schránke je potrebné vytvoriť spojenie vybrať **Voľby** > **E-mailové nastavenia** > **Nastavenia výberu** > **Vyžiadanie zložiek**.

Na zobrazenie vzdialenej zložky vyberte túto zložku a **Voľby** > **Vyžiadať**. Vždy, keď sa pripojíte, vykoná sa aktualizácia vyžiadanych zložiek. Ak sú zložky veľké, môže to chvíľu trvať.

Na aktualizovanie zoznamu zložiek vyberte zložku a **Voľby** > **Aktual. zoznam zložiek**.

■ Špeciálne správy

Vyberte  > **Správy**.

Prijať môžete špeciálne správy, ktoré obsahujú dáta, ako napríklad logá operátora, tóny zvonení, záložky alebo nastavenia internetového miesta prístupu alebo e-mailového účtu.

Na uloženie obsahu týchto správ vyberte **Voľby** > **Uložiť**.

Odosielanie servisných príkazov

Vášmu poskytovateľovi služieb môžete odoslať správu ako servisnú žiadosť (tiež známu ako príkaz USSD) a vyžiadať si aktiváciu určitých sieťových služieb. Na získanie textu servisnej žiadosti kontaktujte vášho poskytovateľa služieb.

Na odoslanie servisnej žiadosti vyberte **Voľby** > **Servisný príkaz**. Zadaťte text servisnej žiadosti a vyberte **Voľby** > **Poslať**.

Príjem správ celulárneho vysielania

Na prijatie správ na rôzne témy od vášho poskytovateľa služieb, ako napríklad správy o počasi, alebo dopravné informácie, vyberte **Voľby** > **Celulárne vysielanie** (služba siete). Informácie o dostupných témach a príslušných číslach si vyžiadajte od svojho poskytovateľa služieb. Celulárne vysielanie sa nedá prijímať v sieťach UMTS (3G). Paketové dátové spojenie môže brániť príjmu správ celulárneho vysielania.

■ Okamžité správy

Vyberte  > **Pripojenie** > **Chat**.

Služba okamžitých správ (IM) (služba siete) vám umožňuje diskutovať s inými ľuďmi prenosom okamžitých správ a zapájať sa do diskusných fór (chatových alebo IM skupín) venovaných špecifickým témam. Rozliční poskytovatelia prevádzkujú IM servery, na ktoré sa môžete prihlásiť, keď sa zaregistrujete v službe IM. Poskytovatelia sa môžu odlišovať rozsahom podporovaných funkcií.

Ak váš poskytovateľ bezdrôtových služieb nepodporuje službu okamžitých správ, nemusí sa táto služba objaviť v menu vášho prístroja. Vyžiadajte si od svojho poskytovateľa služieb podrobnejšie informácie o aktivácii služby okamžitých správ a poplatkoch za služby. Ďalšie informácie o nastavení IM si vyžiadajte od svojho poskytovateľa služieb.

Nastavenia môžete dostať v špeciálnej textovej správe od poskytovateľa služieb, ponúkajúceho službu IM. V opačnom prípade vykonajte nastavenie manuálne.

Definovanie nastavení IM

Ak chcete upraviť nastavenia IM, vyberte **Voľby** > **Nastavenia** > **Nastavenia chatu**. Môžete nastaviť napríklad vaše zobrazované meno a výstražné tóny IM.

Ak chcete diskutovať s účastníkom alebo viacerými účastníkmi IM, a ak chcete zobraziť a upraviť svoj zoznam kontaktov IM, musíte sa prihlásiť na IM server. Na pridanie servera IM vyberte **Voľby** > **Nastavenia** > **Nastavenia servera** > **Servery**. Informácie o správnych nastaveniach si vyžiadajte od poskytovateľa služieb. Na nastavenie servera, aby sa vaše zariadenie k nemu prihlásilo automaticky vyberte **Voľby** > **Nastavenia** > **Nastavenia servera** > **Predvolený server**.

Na definovanie ako sa vaše zariadenie pripojí k serveru IM, vyberte **Voľby** > **Nastavenia** > **Nastavenia servera** > **Typ chatového loginu**. Ak chcete, aby sa spojenie medzi vašim prístrojom a predvoleným serverom vytváralo automaticky, vyberte **Automatický**. Na zautomatizovanie spojenia iba vo vašej domácej sieti vyberte **Autom. v dom. sieti**. Na pripojenie k serveru pri otvorení aplikácie IM, vyberte **Pri spustení aplik.**. Na manuálne pripojenie k serveru vyberte **Manuálny** a prihláste sa k serveru v hlavnom okne IM výberom **Voľby** > **Prihlásiť sa**. Na vyzvanie zadajte vaše užívateľské ID a heslo. Užívateľské meno, heslo a ostatné nastavenia potrebné pre prihlásenie získate od svojho poskytovateľa služieb pri aktivácii služby.

Začatie diskusie

Otvorte **Diskusie**.

Na vyhľadávanie účastníkov IM a ich identifikátorov vyberte **Chat. kontakty** > **Voľby** > **Nový chatový kontakt** > **Hľadať**. Na vyhľadávanie môžete použiť **Meno užívateľa**, **ID užívateľa**, **Telefónne číslo** a **E-mailová adresa**.

Na zobrazenie obsahu diskusie vyberte účastníka.

Na pokračovanie v diskusii napíšte svoju správu a vyberte **Voľby** > **Poslať**.

Na návrat do zoznamu diskusií, ale nie ukončenie prebiehajúcej diskusie vyberte **Späť**. Ak chcete diskusiu ukončiť, vyberte **Voľby** > **Ukončiť diskusiu**.

Ak chcete začať novú diskusiu, vyberte **Voľby** > **Nová diskusia**. Novú diskusiu s kontaktom môžete začať i uprostred diskusie s iným kontaktom. Nemôžete však viesť dve diskusie s jediným kontaktom.

Na vloženie obrázka do chatovej správy vyberte **Voľby** > **Poslať snímku** a obrázok, ktorý chcete vložiť.

Ak chcete uložiť účastníka diskusie medzi kontakty IM, vyberte **Voľby** > **Pridať k chat. kont.**

Kým sa v okne diskusie zobrazuje obsah diskusie, môžete si ho uložiť výberom **Voľby** > **Zaznamenať chat**. Diskusia sa uloží ako textový súbor, ktorý si môžete otvoriť a zobraziť v aplikácii Poznámky.

Skupiny IM

Otvorte **Chat. skupiny**. Ponuka **Chat. skupiny** je k dispozícii iba ak ste prihlásení na IM serveri, a server podporuje skupiny IM.

Správy

Na vytvorenie skupiny IM vyberte **Voľby** > **Vytvoriť novú skupinu**.

Na pripojenie k skupine IM, alebo pokračovanie v diskusii skupiny prejdite na skupinu a stlačte tlačidlo posuvu. Zadajte správu a vyberte **Voľby** > **Poslať**.

Na pripojenie k skupine IM, ktorá nie je v zozname, ale ktorej ID poznáte, vyberte **Voľby** > **Pripojiť sa k novej**.

Na opustenie skupiny IM vyberte **Voľby** > **Odsť z chat. skupiny**.

Na vyhľadávanie skupín IM a ich identifikátorov vyberte **Chat. skupiny** > **Voľby** > **Hľadať**. Na vyhľadávanie môžete použiť **Názov skupiny**, **Téma** a **Členovia** (ID účastníka).

Na zaradenie nového účastníka IM do skupiny vyberte **Voľby** > **Pridať člena**. Vyberte účastníkov zo svojich kontaktov IM alebo zadajte ID účastníkov.

Na odstránenie člena zo skupiny IM vyberte **Voľby** > **Odstrániť**.

Na poskytnutie práv na úpravy skupiny členom vyberte **Voľby** > **Pridať editora**. Vyberte účastníkov zo svojich kontaktov IM alebo zadajte ID účastníkov. Účastníci s právami úprav skupiny môžu upravovať nastavenia skupiny a prizývať iných účastníkov do skupiny alebo im účasť v skupine zakázať.

Na odobratie niektorému členovi skupiny práva úpravy skupiny vyberte **Voľby** > **Odstrániť**.

Na zákaz účasti v skupine účastníkom IM vyberte **Voľby** > **Pridať k zakázaným**. Vyberte účastníkov zo svojich kontaktov IM alebo zadajte ID účastníkov.

Ak chcete pre niektorého účastníka zrušiť zákaz účasti v skupine, vyberte **Voľby** > **Odstrániť**.

Zablokovanie účastníkov

Vyberte **Chat. kontakty** > **Voľby** > **Voľby blokovania** > **Zobraziť zablokované**.

Na vyhľadanie zablokovaného účastníka IM zadajte prvé písmená jeho mena. Zobrazí sa zoznam zodpovedajúcich mien.

Na povolenie príjmu správ od zablokovaného účastníka IM vyberte **Voľby** > **Odblokovať**.

Na zablokovanie príjmu správ od iných účastníkov IM vyberte **Voľby** > **Zablokovať nové**. Vyberte účastníkov zo svojich kontaktov IM alebo zadajte ID účastníkov.

■ Celulárne vysielanie

Vyberte  > **Správy** > **Voľby** > **Celulárne vysielanie**.

Sieťová služba celulárneho vysielania (cell broadcast) vám umožňuje prijímať od vášho poskytovateľa služieb správy na rozličné témy, ako sú správy o počasí a dopravnej situácii v určitej oblasti. Informácie o dostupných témach a príslušných číslach si vyžiadajte od svojho poskytovateľa služieb. Správy celulárneho vysielania nemožno prijímať, keď je prístroj v režime diaľkovej SIM karty. Paketové dátové spojenie (GPRS) môže brániť príjmu správ celulárneho vysielania.

Na prijímanie správ celulárneho vysielania budete potrebovať nastaviť príjem celulárneho vysielania. Vyberte **Voľby** > **Nastavenia** > **Príjem** > **Zapnutý**.

Na zobrazenie správ na danú tému vyberte tému.

Ak chcete prijímať správy na danú tému, vyberte tému a možnosť **Voľby** > **Predplatiť**.

 **Tip:** Dôležité témy si môžete označiť ako sledované. Keď je prístroj v pohotovostnom režime, bude vás informovať o prijatí správ na sledované témy. Vyberte si tému a **Voľby** > **Zvýrazniť**.

Na pridávanie, úpravu a vymazávanie tém vyberte **Voľby** > **Téma**.

Na zrušenie príjmu správ celulárneho vysielania, na výber jazyka prijímaných správ, zisťovanie a zobrazovanie nových tém celulárneho vysielania vyberte **Voľby** > **Nastavenia**.

■ Servisné správy

Vyberte  > **Správy**.

Servisné správy zasielajú na váš prístroj poskytovateľa služieb. Servisné správy môžu obsahovať hlásenia, ako napríklad najnovšie správy zo sveta, služby alebo prepojenia, prostredníctvom ktorých sa dá načítať obsah správy.

Na definovanie nastavenia služby servisných správ použite **Voľby** > **Nastavenia** > **Servisná správa**.

Na načítanie služby alebo obsahu správy vyberte **Voľby** > **Načítať správu**.

Na zobrazenie informácie o odosielateľovi, webovej adrese, dátume expirácie a iných podrobnosti o správe pred jej načítaním vyberte **Voľby** > **Detaily správy**.

■ Nastavenia správ

Vyberte  > [Správy](#) > [Voľby](#) > [Nastavenia](#).

Vypĺňte všetky polia označené podmienkou **Musí sa zadať**, alebo červenou hviezdikou.

Váš prístroj môže po zapnutí rozpoznať poskytovateľa SIM karty a automaticky nakonfigurovať správne nastavenia pre textové správy, multimediálne správy a GPRS. V opačnom prípade kontaktujte vášho poskytovateľa služieb a požiadajte o správne nastavenie, objednajte si nastavenie od vášho poskytovateľa služieb v konfiguračnej správe, alebo použite Sprievodcu nastavením.

Nastavenia textových správ

Vyberte  > [Správy](#) > [Voľby](#) > [Nastavenia](#) > [Textová správa](#).

Vyberte si z nasledujúcich možností:

- **Centrá správ** — Zobrazenie dostupných centier správ pre váš prístroj.
- **Použité centrum správ** — Vyberte centrum správ, ktoré má správu doručiť.
- **Kódovanie znakov** — Vyberte **Redukov. podpora** na použitie automatickej konverzie znakov do iného kódovania, ak je dostupná.
- **Prijať výpis** — Vyberte **Áno**, ak chcete, aby vám sieť posielala výpisy o doručení vašich správ (služba siete).
- **Platnosť správy** — Nastavte, ako dlho sa má centrum správ pokúšať o doručenie vašej správy, ak prvý pokus zlyhá (služba siete). Ak sa počas doby platnosti správy nepodarí zastihnúť adresáta, správa sa v centre správ vymaže.
- **Správa poslaná ako** — Konverzia správy do iného formátu, napríklad **Text, Fax, Paging** alebo **E-mail**. Zmeňte túto voľbu iba ak ste si istí, že vaše centrum správ dokáže konvertovať textové správy do týchto alternatívnych formátov. Kontaktujte svojho sieťového operátora.
- **Prednostné spojenie** — Zvoľte uprednostňovanú metódu spojenia pre odosielanie textových správ z vášho prístroja.
- **To isté centrum odp.** — Zvoľte, či sa má odpoveď na správu odoslať cez rovnaké číslo centra textových správ (služba siete).

Nastavenia multimediálnych správ

Vyberte  > [Správy](#) > [Voľby](#) > [Nastavenia](#) > [Multimediálna správa](#).

Definujte nasledujúce nastavenia:

- **Veľkosť snímky** — Vyberte **Malá** alebo **Veľká** na zmenu veľkosti obrázkov v multimediálnych správach. Vyberte **Pôvodná** na dodržanie originálnej veľkosti obrázka.
- **Režim tvorby MMS** — Vyberte **Obmedzený** na nastavenie prístroja tak, aby vám zabraňoval pridávať do multimediálnych správ obsah, ktorý nemusí podporovať sieť alebo prijímacie zariadenie. Na prijímanie výstrah aj o takomto obsahu vyberte **Riadený**. Na vytvorenie multimediálnej správy bez obmedzenia typu prílohy, vyberte **Voľný**. Ak vyberiete možnosť **Obmedzený**, nie je možné vytvárať multimediálne prezentácie.
- **Použité miesto prístupu** — Vyberte predvolené miesto prístupu na pripojenie k centru multimediálnych správ. Ak je miesto prístupu nastavené od poskytovateľa služieb, nemusí sa dať zmeniť predvolené miesto prístupu nastavené na prístroji.
- **Výber multimédií** — Vyberte **Vždy automaticky** na sústavné automatické prijímanie multimediálnych správ, **Aut. v domácej sieti** na prijímanie hlásenia o novej multimediálnej správe, ktoré môžete prevziať z centra správ (napríklad ak ste v zahraničí a mimo dosahu vašej domovskej siete), **Manuálne** na manuálne preberanie multimediálnych správ z centra správ, alebo **Vypnutý** na zabránenie prijímaniu akýchkoľvek multimediálnych správ.
- **Povoliť anon. správy** — Vyberte, či chcete prijímať správy od neznámych odosielateľov.
- **Prijať reklamu** — Vyberte, či chcete prijímať správy označené ako reklama.
- **Prijať výpis** — Vyberte **Áno** na nastavenie zobrazovania stavu odoslanej správy v denníku (služba siete). Výpis o doručení multimediálnej správy odoslanej na e-mailovú adresu pravdepodobne nebude možné doručiť.
- **Odprieť poslať výpis** — Vyberte **Áno** na nastavenie, aby sa neodosielali výpisy o doručení z vášho prístroja pre prijaté multimediálne správy.
- **Platnosť správy** — Vyberte, ako dlho sa má centrum správ pokúšať o odoslanie správy (služba siete). Ak príjemcu správy nemožno zastihnúť počas doby platnosti správy, správa sa vymaže z centra multimediálnych správ. **Maximálny čas** je maximálny čas povolený sieťou.

Nastavenia e-mailového konta

Vyberte  > [Správy](#) > [Voľby](#) > [Nastavenia](#) > [E-mail](#).

Ak chcete upraviť nastavenie schránky a ešte nemáte nastavené e-mailové konto, otvorí sa sprievodca schránkou a pomôže vám nastaviť vaše e-mailové konto.

Ak máte definovanú poštovú schránku, prejdite na ňu a stlačte tlačidlo posuvu na úpravu nastavenia.

Rozsah nastavení, prístupných pre úpravy, je premenlivý. Niektoré nastavenia môže zvoliť váš poskytovateľ služieb.

Užívateľské nastavenia

Vyberte e-mailové konto a [Voľby](#) > [Upraviť](#) > [Nastavenia užívateľa](#), a potom definujte nasledovné nastavenia:

Správy

- **Moje meno** — Zadajte meno, ktoré sa bude zobrazovať pred vašou e-mailovou adresou v odosielaných e-mailoch.
- **Odpovedať** — Vyberte, či sa odpovede majú smerovať na inú adresu. Vyberte **Zapnuté** a zadajte e-mailovú adresu, na ktorú sa majú smerovať odpovede. Môžete zadať iba jednu adresu, na ktorú sa odpovede budú odosielať.
- **Vymazať e-mail** — Zvoľte, či sa e-mailové správy majú vymazávať iba v prístroji, alebo v prístroji i zo servera. Ak chcete zakaždým zvoliť, odkiaľ sa majú e-maily vymazať, vyberte **Vždy žiadať**.
- **Poslať správu** — Vyberte či chcete poslať e-mail ihneď, alebo keď je k dispozícii spojenie.
- **Poslať kópiu sebe** — Vyberte, či sa kópie e-mailov majú ukladať vo vašej vzdialenej schránke s adresou, uvedenou v poli **Moja e-mailová adresa** v nastaveniach pre **Odchádzajúci e-mail**.
- **Pridať podpis** — Vyberte, či sa k vašim e-mailovým správam má pripájať podpis.
- **Hlás. nového e-mailu** — Vyberte či chcete byť zaznením tónu a poznámkou upozornení na novú prichádzajúcu e-mailovú správu.

Nastavenia pre preberanie správ

Vyberte e-mailové konto a **Voľby** > **Upraviť** > **Nastavenia výberu**, a potom definujte nasledovné nastavenia:

- **E-mail na vybratie** (iba pre schránky POP3) — Vyberte, či sa majú preberať iba údaje z hlavičiek e-mailov, ako je odosielateľ, predmet a dátum, e-mailové správy, alebo e-mailové správy aj s prílohami.
- **Počet vybratých** — Vyberte maximálny počet e-mailových správ, ktoré sa môžu naraz načítať zo vzdialeného servera do vašej schránky.
- **Cesta zložky IMAP4** (iba pre schránky IMAP4) — Uvedte cestu k zložkám, ktoré sa majú vyžiadať.
- **Vyžiadanie zložiek** (iba pre schránky IMAP4) — Vyžiadanie ďalších zložiek vo vzdialenej schránke a prevzatie obsahu z týchto zložiek.

Nastavenia automatického preberania

Vyberte e-mailové konto, vyberte **Voľby** > **Upraviť** > **Automatický výber**, a definujte nasledovné nastavenia:

- **Výber e-mailov** — Vyberte **Aktívny**, ak chcete, aby sa nové e-mailové správy prevzali zo vzdialenej schránky automaticky, alebo **Len v domácej sieti**, ak chcete, aby sa nové správy preberali automaticky iba ak sa nachádzate v domovskej sieti a napríklad nie vtedy, ak cestujete.
- **Dni výberu** — Vyberte dni, kedy sa bude e-mail preberať do vášho prístroja.
- **Hodiny výberu** — Definujte hodiny, kedy sa bude e-mail preberať.
- **Interval výberu** — Vyberte časový interval preberania nových e-mailových správ.
- **Hlásenia e-mailov** — Vyberte, či chcete dostávať upozornenie na prijatý e-mail.

Nastavenia celulárneho vysielania

Vyberte  > **Správy** > **Voľby** > **Nastavenia** > **Celulárne vysielanie**.

Vyberte si z nasledujúcich možností:

- **Príjem** — Vyberte **Zapnutý** na príjem správ celulárneho vysielania.
- **Jazyk** — Vyberte si jazyky, v ktorých chcete prijímať správy celulárneho vysielania.
- **Detekcia tém** — Vyberte **Zapnutá**, na zobrazenie nových tém v zozname tém celulárneho vysielania.

Ďalšie nastavenia

Vyberte  > **Správy** > **Voľby** > **Nastavenia** > **Iné**.

Vyberte si z nasledujúcich možností:

- **Uložiť odoslané správy** — Vyberte, či sa majú odoslané správy ukladať do zložky Odoslané.
- **Počet uložen. správ** — Zadajte počet odoslaných správ, ktoré možno uložiť. Po dosiahnutí limitu sa najstaršie správy začínú postupne vymazávať.
- **Použitá pamäť** — Vyberte, kam sa majú ukladať vaše správy. Správy môžete ukladať na pamäťovú kartu iba v prípade, ak je vložená.
- **Zobrazenie priečinkov** — Definujte, ako sa majú v zložke Prijaté zobrazovať prijaté správy.

7. Kontakty

Vyberte  > **Kontakty**.

Môžete ukladať a aktualizovať kontaktné informácie ako telefónne čísla, domáce, alebo e-mailové adresy vašich kontaktov. Kontaktu môžete priradiť osobné zvonenie, alebo miniatúrny obrázok. Takisto môžete vytvárať skupiny kontaktov, čo vám umožní odosielať textové správy alebo e-maily viacerým príjemcom súčasne. Môžete pridávať prijaté kontaktné informácie (vizitky) ku ostatným údajom kontaktov. Kontaktné informácie sa môžu posilať alebo prijímať iba z kompatibilných zariadení.

■ Kopírovanie kontaktov medzi SIM kartou a pamäťou prístroja

Ak máte na SIM karte uložené kontakty, môžete ich kopírovať do pamäti zariadenia.

Na kopírovanie kontaktov z pamäti prístroja na SIM kartu vyberte **Voľby** > **SIM kontakty** > **SIM adresár**. Označte kontakty, ktoré chcete kopírovať, alebo vyberte **Voľby** > **Označiť/Neoznačiť** > **Označiť všetky** na kopírovanie všetkých kontaktov. Vyberte **Voľby** > **Kopírov. do Kontaktov**.

Na kopírovanie kontaktov z pamäti prístroja na SIM kartu, vyberte **Voľby** > **Kopírovať na SIM**. Označte kontakty, ktoré chcete kopírovať, alebo vyberte **Voľby** > **Označiť/Neoznačiť** > **Označiť všetky** na kopírovanie všetkých kontaktov. Vyberte **Voľby** > **Kopírovať na SIM**.



Tip: Ak máte kontakty uložené vo vašom predchádzajúcom zariadení, môžete na ich kopírovanie použiť aplikáciu Transfer. [Pozrite si „Prenos obsahu medzi prístrojmi“ str. 21.](#)

Na vyhľadávanie kontaktu zadajte do poľa vyhľadávania prvé písmená jeho mena. Na displeji sa zobrazí zoznam kontaktov začínajúcich týmito písmenami.

■ Správa kontaktov

Na pridanie kontaktu vyberte **Voľby** > **Nový kontakt**.

Na pridanie miniatúry obrázka ku kontaktu vyberte **Voľby** > **Upraviť** > **Voľby** > **Pridať miniatúru**. Miniatúra sa zobrazí, keď vám kontakt zavolá.

Na vypočutie hlasových hesiel priradených ku kontaktu vyberte **Voľby** > **Prehrať hlasovú voľbu**.

Ak chcete pre kontakt upraviť informáciu, vyberte **Voľby** > **Upraviť**.



Tip: Na pridávanie alebo úpravu kontaktov môžete takisto použiť Nokia PC Suite.

Na odoslanie informácie o kontakte vyberte **Voľby** > **Poslať**.

Ku kontaktu môžete priradiť predvolené číslo alebo adresu, aby ste mu mohli jednoducho zavolať alebo odoslať správu na predvolené číslo alebo adresu i v prípade, že máte pre daný kontakt uložených niekoľko čísel alebo adries. Predvolené číslo sa takisto používa pri hlasovej voľbe.

Na zmenu predvolenej informácie pre daný kontakt otvorte kontakt a vyberte **Voľby** > **Predvolené**. Vyberte číslo alebo adresu, ktorú chcete nastaviť ako predvolenú. Predvolené číslo a adresa sú na karte kontaktu podčiarknuté.

Na pridanie kontaktu do skupiny vyberte **Voľby** > **Pridať do skupiny** (zobrazuje sa iba ak máte vytvorenú skupinu).



Tip: Ak chcete zistiť, do ktorých skupín patrí daný kontakt, vyberte **Voľby** > **Patrí do skupín**.

Na priradenie tlačidla rýchlej voľby ku telefónnemu číslu kontaktu vyberte **Voľby** > **Prideliť rýchlu voľbu**.

Na zmenu poradia zobrazenia mena alebo priezviska vašich kontaktov vyberte **Voľby** > **Nastavenia**, a **Priezvisko Meno**, alebo **Meno Priezvisko**.

■ Správa skupín kontaktov

Môžete vytvoriť skupinu kontaktov, aby ste mohli odosielať textové alebo e-mailové správy viacerým príjemcom naraz.

1. Otvorte okno skupín kontaktov a vyberte **Voľby** > **Nová skupina**.
2. Zadajte názov pre skupinu a vyberte **OK**.
3. Otvorte skupinu a vyberte **Voľby** > **Pridať členov**.
4. Prejdite na jednotlivé kontakty, ktoré chcete zaradiť do skupiny, a stlačením tlačidla posuvu ich označte.
5. Vyberte **OK**, aby sa všetky označené kontakty zaradili do skupiny.

Na odstránenie kontaktu zo skupiny kontaktov prejdite na kontakt, ktorý chcete odstrániť a vyberte **Voľby** > **Vymazať zo skupiny**.

Na premenovanie skupiny vyberte **Voľby** > **Premenovať**.

■ Pridanie tónov zvonenia pre kontakty

Môžete si vybrať tón zvonenia pre kontakt alebo skupinu kontaktov. Prístroj použije takto zvolené nastavenie, keď vám tento kontakt zavolá a váš prístroj ho na základe informácie o čísle volajúceho spozná.

Na výber tónu zvonenia pre kontakt alebo skupinu kontaktov, otvorte kontakt alebo skupinu kontaktov a vyberte **Voľby** > **Tón zvonenia**. Otvorí sa zoznam tónov zvonenia. Zvoľte si vyzváňanie, ktoré chcete použiť.

Na odstránenie priradeného tónu zvonenia vyberte **Predvolený tón** zo zoznamu tónov zvonenia.

■ Vizitky

Karty kontaktov môžete odoslať, prijať, zobraziť a uložiť ako vizitky vo formáte vCard alebo Nokia compact business card.

Na odoslanie vizitky vyberte zo zoznamu kontakt, potom vyberte **Voľby** > **Poslať**, a spôsob odoslania. Zadajte telefónne číslo alebo adresu, alebo pridajte príjemcu z kontaktov. Vyberte **Voľby** > **Poslať**. Ak ako spôsob odoslania vyberiete SMS, karty kontaktov sa budú odosielať bez miniatúr obrázkov.

Na zobrazenie prijatej vizitky vyberte zo zobrazeného hlásenia **Otvor**, alebo otvorte správu zo zložky Prijaté v aplikácii Správy.

Na uloženie prijatej vizitky vyberte **Voľby** > **Uložiť vizitku**.

■ Adresár SIM karty a ďalšie služby SIM

O dostupnosti a možnostiach používania služieb SIM karty sa informujte u dodávateľa svojej SIM karty. Môže ním byť poskytovateľ služieb alebo iný dodávateľ.

Vyberte **Voľby** > **SIM kontakty** > **SIM adresár**.

V adresári SIM karty môžete vidieť mená a čísla uložené na SIM karte; pridávať, upravovať, alebo kopírovať čísla k údajom kontaktov a vytvárať hovory.

Na pridanie kontaktov do vášho adresára SIM vyberte **Voľby** > **Nový SIM kontakt**. Zadajte kontaktné údaje a vyberte **Hotovo**.

Na zobrazenie zoznamu čísel pevnej voľby vyberte **Voľby** > **SIM kontakty** > **Kontakty pevn. zozn.**. Toto nastavenie sa zobrazí iba ak to vaša SIM karta podporuje.

Na blokovanie hovorov z vášho prístroja na vybrané telefónne čísla vyberte **Voľby** > **Zapnúť pevný zoznam**. Pre aktiváciu a deaktiváciu pevnej voľby, alebo úpravu kontaktov v zozname pevnej voľby sa vyžaduje PIN2 kód. Ak tento kód nemáte, obráťte sa na svojho poskytovateľa služieb. Na pridanie nových čísel do zoznamu čísel pevnej voľby vyberte **Voľby** > **Nový SIM kontakt**. Pre tieto funkcie potrebujete kód PIN2. Ak použijete pevnú voľbu, nie je možné vytvárať spojenia pre paketové dáta okrem prípadov, ak posielate textové správy cez spojenie pre paketové dáta. V tomto prípade musí byť v zozname čísel pevnej voľby uvedené číslo centra správ i telefónne číslo prijímateľa. Aj keď je aktivovaný pevný zoznam, dá sa volať na oficiálne tiesňové číslo, naprogramované vo vašom prístroji.

Na kontrolu veľkosti dostupnej pamäti na vašej SIM karte vyberte **Voľby** > **Detaily SIM karty**.

8. Kalendár

Vyberte  > **Kalendár**.

Môžete si vytvárať a zobrazovať údaje o udalostiach a stretnutiach. Pre záznamy v kalendári si môžete nastaviť aj zvukové upozornenia.

Záznamy vo vašom kalendári môžete synchronizovať s kompatibilným počítačom pomocou Nokia PC Suite. Informácie o synchronizácii nájdete v návode k aplikácii Nokia PC Suite.

■ Vytváranie záznamov v kalendári

Môžete vytvárať nasledovné typy záznamov v kalendári:

- Záznamy **Schôdzka** majú konkrétny dátum a čas.
- Záznamy **Memo** sa vzťahujú na celý deň, ale nie na konkrétny čas dňa.
- Záznamy **Výročie** vám pripomínajú narodeniny a významné dátumy. Odkazujú na určitý deň, avšak nie na konkrétny čas dňa. Záznamy o výročiach sa každoročne opakujú.
- Záznamy **Úloha** vám pripomínajú úlohy, ktoré majú stanovený termín ako dátum, ale nie čas.

Na vytvorenie záznamu v kalendári prejdite na dátum a vyberte **Voľby** > **Nový záznam**.

Vyberte si z nasledujúcich možností:

- **Predmet** alebo **Príležitosť** — Zadajte popis záznamu.
- **Miesto** — Zadajte informáciu o mieste.
- **Čas začiatku** — Zadajte čas začiatku.
- **Čas konca** — Zadajte čas konca.
- **Deň začiatku** alebo **Dátum** — Zadajte dátum začiatku alebo dátum konania udalosti.
- **Deň konca** — Zadajte dátum skončenia.
- **Upozornenie** — Nastavte upozornenie na stretnutie alebo výročie. Upozornenie sa zobrazuje v zobrazení dňa.
- **Opakovať** — Špecifikujte, či sa má záznam opakovať a ako často. Definujte typ opakovania, frekvenciu a prípadne čas ukončenia.
- **Synchronizácia** — Ak vyberiete **Súkromná**, záznam v kalendári bude viditeľný iba pre vás a nebude sa zobrazovať ostatným užívateľom, ktorí majú on-line prístup k zobrazeniu kalendára. Ak vyberiete **Verejná**, záznam sa bude zobrazovať ostatným užívateľom, ktorí majú on-line prístup k zobrazeniu vášho kalendára. Ak vyberiete **Žiadna**, záznam v kalendári sa nebude pri synchronizácii kopírovať do vášho počítača.



Tip: Nezabudnite si v aplikácii Hodiny nastaviť správne mesto, pretože udalosti naplánované v kalendári sa môžu časovo posunúť, keď zmeníte aktuálne mesto na mesto z iného časového pásma.

Na otvorenie a úpravu existujúceho záznamu prejdite na záznam a vyberte **Voľby** > **Otvoriť**. Upravte údaje v jednotlivých poliach.



Tip: Ak upravíte alebo vymažete opakovaný záznam, zvolte, ako sa má zmena aplikovať. Ak vyberiete **Všetky záznamy vymazané z kalendára**, vymažú sa všetky opakovania záznamu. Ak vyberiete **Vymazať záznam**, vymaže sa iba aktuálny záznam.

Na vymazanie záznamu z kalendára prejdite na záznam, vyberte **Voľby** > **Vymazať** a vyberte **Pred dátumom**, na vymazanie všetkých záznamov pred zvoleným dátumom, alebo **Všetky záznamy**, na vymazanie všetkých záznamov z kalendára.

Na odoslanie záznamu z kalendára do kompatibilného zariadenia vyberte **Voľby** > **Poslať** > **Ako textovú správu**, **Cez multimédiá**, **Cez e-mail**, **Cez Bluetooth**, alebo **Cez infračervené**.

Na zaradenie prijatého záznamu do kalendára otvorte prílohu správy obsahujúcu záznam z kalendára a vyberte **Voľby** > **Uložiť do Kalendára**.

Pri manipulácii s prijatým záznamom z kalendára vyberte **Prijať**, **Zvážiť**, alebo **Odmietnuť**. Ak záznam prijmete alebo ho označíte ako predbežný, záznam sa zaradí do vášho kalendára. Odosielateľovi záznamu môžete odoslať odpoveď vo forme e-mailovej správy. Vyberte **Áno**, a správa, sa uloží do zložky Na odoslanie.

■ Záznamy o úlohách

Tu si môžete vytvárať úlohy a zoznamy úloh, ktoré je treba splniť do určitého termínu. Každý úlohe môžete priradiť termín a alarm.

Vytvorenie záznamu o úlohe

1. Prejdite na dátum a vyberte **Voľby** > **Nový záznam** > **Úloha**.
2. Zadajte subjekt do poľa **Predmet**.
3. Zadajte dátum splnenia.

Kalendár

4. Na nastavenie upozornenia pre záznam o úlohe vyberte **Upozornenie** > **Zapnuté**. Zadajte čas a dátum upozornenia.
5. Špecifikujte prioritu. Ikony priorit sú (!) **Vysoká** a (-) **Nízka**. Úroveň **Normálna** nie je označená ikonou.
6. V poli **Synchronizácia** definujte ako sa má narábať so záznamom počas synchronizácie. Vyberte **Súkromná** na skrytie záznamu pre iné osoby, ak je kalendár dostupný on-line, **Verejná** na zobrazenie záznamu iným osobám ak je kalendár dostupný on-line, alebo **Žiadna** ak nechcete kopírovať záznam do vášho počítača počas synchronizácie.

Na zaznačenie splnenia úlohy použite **Voľby** > **Úloha splnená**.

Na obnovenie úlohy použite **Voľby** > **Úloha nesplnená**.

■ Zobrazenia kalendára

Na prepnutie na iné zobrazenie kalendára vyberte **Voľby** v ktoromkoľvek zobrazení. Vyberte typ zobrazenia zo zoznamu.

Na nastavenie predvoleného zobrazenia kalendára vyberte **Voľby** > **Nastavenia** > **Predvolený prehľad**, a požadované zobrazenie.

Na zobrazenie konkrétneho dátumu vyberte **Voľby** > **Ísť na dátum**, a zadajte dátum.

Zobrazenie mesiaca

V zobrazení mesiaca si môžete naraz zobrazíť celý mesiac. Každý riadok obsahuje jeden týždeň. Zobrazí sa aktívny mesiac, a ako aktívny deň sa nastaví dnešok alebo naposledy zobrazený deň. Aktívny deň je označený farebným štvorčekom. Dni, pre ktoré máte naplánované udalosti, sú označené malým trojuholníkom v pravom dolnom rohu. Môžete prepínať medzi dňami mesiaca a záznamami daného dňa.

Zobrazenie týždňa

Zobrazenie týždňa ukazuje udalosti pre vybraný týždeň v siedmich okienkach jednotlivých dní. Dnešný dátum je označený farebným štvorčekom. Záznamy typu memo a výročia sú umiestnené pred 8. hodinou.

Na zmenu počiatočného dňa týždňa vyberte **Voľby** > **Nastavenia** > **Prvý deň týždňa**.

Zobrazenie dňa

Zobrazenie dňa ukazuje udalosti pre vybraný deň. Záznamy sú zoskupené do časových úsekov podľa času začiatku. Na zobrazenie predchádzajúceho alebo nasledujúceho dňa prejdite doľava, resp. doprava.

Zobrazenie úloh

Zobrazenie úloh ukazuje naplánované úlohy pre vybraný deň.

Na zaznačenie splnenia úlohy použite **Voľby** > **Úloha splnená**.

Na obnovenie úlohy použite **Voľby** > **Úloha nesplnená**.

■ Nastavenia kalendára

Vyberte **Voľby** > **Nastavenia**.

Na zmenu tónu budíka vyberte **Tón upozorn. kalendára**.

Na zmenu predvoleného zobrazenia pri otvorení kalendára vyberte **Predvolený prehľad**.

Na zmenu prvého dňa týždňa vyberte **Prvý deň týždňa**.

Na zmenu titulu zobrazenia týždňa vyberte **Typ prehľadu týždňa** a **Číslo týždňa** alebo **Dátumy týždňa**.

9. Hodiny

Vyberte  > **Hodiny**.

V Hodinách môžete získať informáciu o vašom miestnom čase a časovom pásme, nastavovať a upravovať budík, alebo upravovať nastavenia dátumu a času.

■ Budík

Otvorte okno budíka.

Na nastavenie budíka vyberte **Voľby** > **Nastaviť budenie** a zadajte čas budenia. Keď je nastavený budík, zobrazuje sa .

Na vypnutie budenia vyberte **Stop**, alebo ak chcete zvonenie posunúť o 5 minút, vyberte **Spánok**. Ak čas nastavený na budíku nastane, keď je prístroj vypnutý, prístroj sa zapne a začne zvoniť tónom budíka. Ak vyberiete **Stop**, prístroj sa opýta, či ho chcete aktivovať pre hovory. Select **Nie** ak chcete prístroj vypnúť, alebo **Áno** ak chcete volať a prijímať hovory. Ne zvolte **Áno** keď by použitie bezdrôtového telefónu mohlo spôsobiť rušenie alebo nebezpečenstvo.

Na zmenu času budenia vyberte **Voľby** > **Upraviť čas budenia**.

Na zrušenie nastavenia budenia vyberte **Voľby** > **Odstrániť budenie**.

■ Svetové hodiny

Na zistenie času v rôznych mestách otvorte prostredie svetových hodín.

Na pridanie ďalšieho mesta do okna svetových hodín vyberte **Voľby** > **Pridať mesto**.

Na zmenu mesta, ktoré určuje dátum a čas vo vašom prístroji, vyberte **Voľby** > **Nast. ako aktuál. mesto**. Mesto sa zobrazí v hlavnom okne hodín a čas vo vašom prístroji sa zmení podľa vybraného mesta. Skontrolujte, či je čas správny a zodpovedá vášmu časovému pásmu.

Na odstránenie mesta zo zoznamu vyberte **Voľby** > **Odstrániť**.

■ Nastavenia hodín

Vyberte **Voľby** > **Nastavenia**.

Na zmenu času alebo dátumu vyberte **Čas** alebo **Dátum**.

Na zmenu typu hodín zobrazených v pohotovostných režimoch, vyberte **Typ hodín** > **Analógové** alebo **Digitálne**.

Ak chcete povoliť, aby údaje o čase, dátume alebo časovej zóne na vašom prístroji aktualizovala mobilná sieť (služba siete), vyberte **Čas operátora siete** > **Autoaktualizácia**.

Na zmenu tónu budíka vyberte **Tón budíka**.

10. Kancelárske aplikácie

Vyberte  > [Pracovňa](#).

Niektoré kancelárske aplikácie nemusia byť k dispozícii vo všetkých jazykoch, v tom prípade je aplikácia vo vašom prístroji v anglickom jazyku.

Otvorenie veľkého súboru nemusí byť možné alebo môže byť zdĺhavé.

■ Správca súborov

Vyberte  > [Pracovňa](#) > [Správca súb.](#)

Pomocou správcu súborov môžete spravovať obsah a vlastnosti súborov a zložiek v pamäti vášho prístroja a na pamäťovej karte. Môžete otvárať, vytvárať, presúvať, kopírovať, premenúvať, odosielať a vyhľadávať súbory a zložky. Zákony na ochranu autorských práv môžu zabráňovať odosielaniu niektorých súborov.

Otvorte prostredie zložiek prístroja alebo pamäťovej karty.

Na výber viacerých súborov prejdite na každý súbor a vyberte [Voľby](#) > [Označiť/Neoznačiť](#) > [Označiť](#).

Na odoslanie vybraných súborov vyberte [Voľby](#) > [Poslať](#).

Na presun alebo kopírovanie súborov alebo zložiek do inej zložky vyberte [Voľby](#) > [Presunúť do zložky](#) alebo [Kopírovať do zložky](#). Predvolené zložky, ako napríklad Zvukové klipy v Galérii, sa nedajú presunúť.

Na vyhľadávanie súborov vyberte [Voľby](#) > [Nájsť](#). Zadaťte hľadaný text a stlačte tlačidlo posuvu. Zobrazia sa zložky a súbory, ktorých názvy obsahujú hľadaný text.

Na zobrazenie informácie o vybranom súbore vyberte [Voľby](#) > [Detaily](#). Na zobrazenie ďalšej informácie o vybranom súbore vyberte [Voľby](#) > [Doplňkové detaily](#).

■ Vyhľadávanie

Vyberte  > [Pracovňa](#) > [Prehľ. zar.](#)

Môžete vyhľadávať informácie vo svojich kontaktoch, poznámkach, záznamoch v kalendári, úlohách, e-mailových správach, multimediálnych správach a textových správach. Môžete tiež vyhľadávať súbory podľa názvu v pamäti prístroja a na pamäťovej karte.

1. Vyberte typy obsahu, ktoré chcete vyhľadávať. Na zrušenie výberu výber zopakujte. Ak chcete do vyhľadávania zahrnúť všetky typy obsahu, vyberte [Vybrať všetky](#). Na odstránenie všetkých typov obsahu vyberte [Zrušiť celý výber](#).
2. Zadaťte kľúčové slová pre vyhľadávanie alebo časť kľúčových slov. Ak chcete do vyhľadávania zaradiť dve slová, oddeľte ich medzerou. V takom prípade nájdete iba položky, obsahujúce obe slová.
3. Vyberte [Hľadať](#).



Tip: Pri vyhľadávaní vám môžu pomôcť zástupné znaky. V kľúčovom slove môžete použiť znak ? namiesto jedného znaku, a * namiesto 0 alebo viac znakov. Ak použijete zástupný znak ? alebo *, musíte pridať * na začiatku a koniec kľúčového slova, napríklad ***m?sf*** ("musí") alebo ***v*oj*** ("vývoj").

Na prezretie výsledkov od posledného vyhľadávania vyberte [Voľby](#) > [Predošlé výsledky](#).

■ Kalkulačka

Vyberte  > [Pracovňa](#) > [Kalkulačka](#).



Upozornenie: Táto kalkulačka má obmedzenú presnosť a je skonštruovaná pre jednoduché operácie.

Pri výpočte zadajte prvé číslo výpočtu. Zo zoznamu funkcií vyberte niektorú funkciu, napríklad sčítanie alebo odčítanie. Zadajte druhé číslo výpočtu a vyberte =.

Kalkulačka vykonáva výpočty v poradí, v ktorom sú zadávané. Výsledok výpočtu zostáva v poli editora a môžete ho použiť ako prvé číslo nasledujúceho výpočtu.

Na uloženie výsledkov výpočtu vyberte [Voľby](#) > [Pamäť](#) > [Uložiť](#). Uložený výsledok nahradí predchádzajúci výsledok, uložený do pamäti.

Na vyvolanie výsledku výpočtu z pamäti a jeho použitie v ďalšom výpočte, vyberte [Voľby](#) > [Pamäť](#) > [Vyvolať](#).

Na zobrazenie posledného uloženého výsledku vyberte [Voľby](#) > [Posledný výsledok](#). Pri odchode z aplikácie kalkulačky alebo vypnutí prístroja sa výsledok v pamäti nevymaže. Posledný uložený výsledok môžete vyvolať z pamäti pri nasledujúcom otvorení kalkulačky.

■ Nokia Team Suite

Vyberte  > [Pracovňa](#) > [Tímy](#).

Prostredníctvom Nokia Team Suite môžete vytvárať, upravovať a vymazávať tímy a posilať správy, prezerať tímové webové stránky, komunikačnú históriu a volať tímom.

Na vytvorenie nového tímu vyberte [Voľby](#) > [Tím](#) > [Vytvoriť nový](#). Dajte tímu meno a ak je to potrebné, zadajte informáciu o službe konferenčných spojení. Potom vyberte členov pre tím.

Na výber akcie zvolte tím, s ktorým chcete akciu aplikovať, prejdite doprava na lištu akcií a vyberte požadovanú akciu. Ak nechcete akciu aplikovať u všetkých členov tímu, otvorte tím a vyberte požadovaných členov. Potom vyberte akciu.

Na vyhľadanie viacerých akcií, než sa uvádza na lište, vyberte [Voľby](#) > [Akcie](#). K dispozícii sú nasledovné akcie:

- **Hovor** — Zavolajte tímu alebo vybraným členom tímu. Členovia tímu sú volaní jeden po druhom a hovory sú podržané, kým sa nakoniec všetky nespoja do konferenčného hovoru (služba siete). Maximálny počet účastníkov závisí od služby siete.
- **Vytvoriť správu** — Odoslanie textovej správy, multimediálnej správy alebo e-mailu tímu alebo vybraným členom tímu.
- **Služba konf. hovorov** — Volanie na službu konferenčného hovoru (služba siete) definovanú pre vybraný tím.
- **Denník komunikácie** — Zobrazenie denníka komunikácie tímu alebo vybraných členov tímu.
- **Aktívne poznámky** — Písanie a čítanie poznámok týkajúcich sa tímu.
- **Hľadať tím** — Vyhľadávanie obsahu týkajúceho sa tímu alebo vybraných členov tímu.
- **Push to talk** — Komunikácia s tímom alebo vybranými členmi tímu cez push to talk (služba siete).
- **Webové záložky tímu** — Otvorenie záložky obsahujúcej webové stránky tímu.

Na voľbu, ktoré akcie, a v akom poradí sa majú zobrazovať na lište akcií, vyberte [Voľby](#) > [Nastavenia](#) > [Ikony panela akcií](#).

Úprava tímov

Ak chcete doplniť členov tímu, vyberte [Voľby](#) > [Členovia](#) > [Pridať](#).

Na odstránenie členov tímu vyberte [Voľby](#) > [Členovia](#) > [Odstrániť](#).

Na úpravu podrobností členov vyberte [Voľby](#) > [Členovia](#) > [Upraviť](#).

Na voľbu, či sa majú na displeji zobrazovať obrázky členov tímu vyberte [Voľby](#) > [Nastavenia](#) > [Zobr. snímku kontaktu](#).

Na zobrazenie, do ktorých tímov patrí daný člen, vyberte [Voľby](#) > [Členovia](#) > [Patrí do tímov](#).

■ Quickoffice

Vyberte  > [Pracovňa](#) > [Quickoffice](#).

Quickoffice obsahuje Quickword pre Microsoft Word, Quicksheet pre Microsoft Excel, Quickpoint pre Microsoft PowerPoint a Quickmanager pre nákup softvéru. Pomocou aplikácie Quickoffice môžete vytvárať, zobrazovať a upravovať dokumenty v Microsoft Office 2000, XP, a 2003 (*.doc, *.xls a *.ppt) a súbory s hladkým textom (*.txt). Nie sú podporované všetky formáty súborov a funkcie. Apple Macintosh nie je podporovaný.

Na otvorenie súboru stlačte tlačidlo posuvu. Quickoffice otvorí súbor v správnej aplikácii.

■ Aktívne poznámky

Vyberte  > [Pracovňa](#) > [Aktív. pozn.](#)

Aktívne poznámky vám umožňujú vytvárať, upravovať a prezerať rôzne druhy poznámok, napríklad upozornenia na schôdzku, poznámky o hobby, alebo zoznamy nákupov. Do poznámok môžete vkladať obrázky, videá a zvuky. Poznámky môžete presúvať do iných aplikácií, ako napr. Kontakty a posilať poznámky iným.

Ak si chcete vytvoriť poznámku, začnite písať.

Na vytvorenie zložky vyberte [Voľby](#) > [Usporiadať](#) > [Nová zložka](#).

Na triedenie poznámok podľa dátumu a času, mena, alebo veľkosti použite [Voľby](#) > [Usporiadať](#) > [Triediť](#).

Na presun poznámok alebo zložiek vyberte požadovanú položku a [Voľby](#) > [Usporiadať](#) > [Presunúť do](#). Vyberte zložku, do ktorej chcete položku presunúť.

Na úpravu nastavení vyberte [Voľby](#) > [Nastavenia](#).

Na odoslanie poznámky ako krátkej správy, multimediálnej správy, e-mailu, cez Bluetooth alebo infraport vyberte [Voľby](#) > [Poslať](#).

Vytváranie a úprava poznámok

Na úpravu poznámky prejdite na ňu a stlačte tlačidlo posuvu.

Na vkladanie obrázkov, zvukových klipov, videoklipov, vizitiek, webových záložiek a súborov vyberte [Voľby](#) > [Vložiť objekt](#).

Kancelárske aplikácie

Na pridanie novej položky do poznámky vyberte **Vofby** > **Vložiť nový objekt**. Môžete nahrávať zvukové a obrazové klipy a obrázky.

Na zmenu rezu na tučný, kurzívu, na podčiarknutie vášho textu, alebo zmenu farby písma, stlačte a podržte tlačidlo Shift a pomocou tlačidla posuvu vyberte text. Potom vyberte **Vofby** > **Text**.

Ak chcete poznámku naviazať na kontakt, vyberte **Vofby** > **Priradiť pozn. k hovoru** > **Pridať kontakty**. Pri volaní alebo prijímaní hovoru kontaktu uvidíte poznámku na displeji vášho prístroja.

Nastavenia aktívnych poznámok

Vyberte **Nastavenia**.

Na uloženie poznámok do pamäti vášho prístroja vyberte **Vofba pamäte** > **Pamäť telefónu**. Ak chcete poznámky zálohovať na pamäťovú kartu, vyberte **Vofba pamäte** > **Pamäťová karta**.

Na zmenu rozloženia aktívnych poznámok vyberte **Zmeniť zobrazenie** > **Ikony**. Na zobrazenie poznámok v zozname vyberte **Zmeniť zobrazenie** > **Zoznam**.

Aby ste mohli vidieť poznámku na pozadí počas prebiehajúceho hovoru, vyberte **Ukázať počas hovoru** > **Áno**.



Tip: Ak dočasne nechcete vidieť poznámky počas prebiehajúceho hovoru, vyberte **Ukázať počas hovoru** > **Nie**. Takto by ste nemusíte zrušiť spojenia medzi poznámkami a kartami kontaktov.

■ Prevodník

Vyberte  > **Pracovňa** > **Prevody**.

Prevodník má obmedzenú presnosť a môže dochádzať k zaokrúhľovacím chybám.

Prevod mier

1. Prejdite do poľa **Typ** a vyberte **Vofby** > **Typ prevodu**, aby sa objavil zoznam mier. Vyberte si mieru, ktorú chcete použiť a vyberte **OK**.
2. Prejdite do prvého poľa **Jednotka** a vyberte **Vofby** > **Zvoliť jednotku**. Vyberte jednotku východiskovej hodnoty a potom **OK**. Prejdite do vedľajšieho poľa **Jednotka** a vyberte jednotku, na ktorú chcete hodnotu previesť.
3. Prejdite do prvého poľa **Poččet** a uveďte hodnotu, ktorú chcete previesť. V druhom poli **Poččet** sa automaticky zobrazí prevedená hodnota.

Nastavenie základnej meny a výmenného kurzu



Upozornenie: Keď zmeníte základnú menu, musíte zadať nové výmenné kurzy, pretože všetky kurzy, ktoré ste nastavili predtým, sa vymažú.

Aby ste mohli vykonávať menové prevody, musíte si vybrať základnú menu a zadať výmenné kurzy. Výmenný kurz základnej meny je vždy 1. Základná mena určuje výmenný kurz ďalších mien.

1. Ak chcete nastaviť výmenný kurz pre niektorú menu, prejdite do poľa **Typ** a vyberte **Vofby** > **Kurzy meny**.
2. Prejdite na požadovanú menu a uveďte výmenný kurz, ktorý chcete zadať pre jednotku meny.
3. Ak chcete zmeniť základnú menu, prejdite na menu a vyberte **Vofby** > **Určiť ako základnú**.
4. Vyberte **Hotovo** > **Áno**, aby sa nastavenia uložili.

Po uložení všetkých požadovaných výmenných kurzov môžete začať vykonávať menové prevody.

■ PDF reader

Vyberte  > **Pracovňa** > **Adobe Reader**.

Aplikácia PDF reader vám umožňuje čítať PDF dokumenty na displeji vášho prístroja, vyhľadávať v nich text, upravovať nastavenia, napríklad zväčšenie a zobrazenia strán, a odosielať PDF dokumenty cez e-mail.

■ Zip manager

Vyberte  > **Pracovňa**.

Pomocou aplikácie Zip manager môžete vytvárať nové archívne súbory na ukladanie súborov v komprimovanom formáte ZIP, pridávať do archívov jednotlivé súbory, skupiny súborov, alebo adresáre, nastavovať, rušiť alebo meniť heslá chránených archívov, a meniť nastavenia, napríklad úroveň kompresie, kódovanie názvov súborov.

Archívne súbory môžete ukladať do pamäti prístroja alebo na pamäťovú kartu.

■ Tlač

Z prístroja môžete vytlačiť správu alebo súbor, zobrazíť náhľad pred tlačou, definovať vzhľad strany, vybrať tlačiareň, alebo tlačiť do súboru. Je možné, že niektoré typy správ, ako multimediálne správy alebo iné špeciálne správy sa nebudú dať vytlačiť.

Na konfiguráciu tlačiarne pre váš prístroj vyberte  > **Pracovňa** > **Tlačiarne** > **Voľby** > **Pridať**. Na nastavenie tlačiarne ako predvolenej tlačiarne vyberte **Voľby** > **Predvoliť**.

Pred tlačou sa uistite, či je vaše zariadenie správne pripojené k tlačiarne .

Na vytlačenie správy alebo súboru vyberte **Voľby** > **Tlačiť**.

Na tlač do súboru vyberte **Voľby** > **Možnosti tlače** > **Tlačiť do súboru**, a určite umiestnenie súboru.

Na zmenu volieb tlače vyberte **Voľby** > **Možnosti tlače**. Môžete si vybrať tlačiareň, ktorú chcete použiť, počet kópií a rozsah strán, ktoré chcete tlačiť.

Na zmenu vzhľadu strany pred tlačou vyberte **Voľby** > **Možnosti tlače** > **Nastavenie strany**. Môžete zmeniť formát papiera a jeho orientáciu, definovať okraje a vložiť hlavičku alebo päty. Maximálna dĺžka hlavičky a päty je 128 znakov.



Na zobrazenie ukážky súboru alebo správy pred jej vytlačením vyberte **Voľby** > **Možnosti tlače** > **Ukážka**.

■ Bezdrtová klávesnica

Vyberte  > **Pracovňa** > **Bezdrtová kláv..**

Aplikácia Bezdrtová klávesnica slúži na súčinnosť tohto prístroja s bezdrtovou klávesnicou Nokia alebo inou kompatibilnou bezdrtovou klávesnicou podporujúcou profil Bluetooth užívateľského rozhrania Human Interface Devices (HID).

Pripojenie ku klávesnici

1. Aktivujte pripojenie Bluetooth na vašom prístroji: vyberte  > **Pripojenie** > **Bluetooth** > **Bluetooth** > **Zapnutý**.
2. Zapnite bezdrtovú klávesnicu.
3. Vyberte  > **Pracovňa** > **Bezdrtová kláv.** > **Voľby** > **Nájsť klávesnicu** na spustenie vyhľadávania zariadení s pripojením Bluetooth.
4. Vyberte klávesnicu zo zoznamu a stlačte tlačidlo posuvu na vytvorenie spojenia.
5. Na spárovanie klávesnice s vaším prístrojom zadajte prístupový kód podľa vášho výberu (1-9 čísel) do vášho prístroja a ten istý kód do vašej klávesnice.
6. Ak budete vyzvaní zvoliť rozloženie klávesnice, vyberte rozloženie zo zoznamu vo vašom prístroji.

Ak sa na displeji prístroja zobrazí názov klávesnice, stav sa zmení na **Klávesnica pripojená**, a zelený indikátor vašej klávesnice začne pomaly blikať, klávesnica je pripravená na používanie.

Odpojenie klávesnice

Na ponechanie aplikácie bezdrtovej klávesnice i po ukončení spojenia Bluetooth vyberte **Voľby** > **Klávesnica odpojená**.

Na odpojenie klávesnice a ukončenie spojenia Bluetooth vyberte  > **Pripojenie** > **Bluetooth** > **Bluetooth** > **Vypnutý**.

Ďalšie podrobnosti o prevádzke a starostlivosti o vašu klávesnicu nájdete v návode na jej používanie.

■ Poznámky

Vyberte  > **Pracovňa** > **Poznámky**.

V aplikácii Poznámky môžete písať a odosielať poznámky na iné kompatibilné zariadenia a ukladať prijaté textové súbory (formát .txt).

Na napísanie novej poznámky vyberte **Voľby** > **Nová poznámka**.

Na odoslanie poznámky do kompatibilných zariadení vyberte **Voľby** > **Poslať**.

Na zobrazenie poznámok, ktoré sú pripojené ako popisy k záznamom v kalendári otvorte záznam v kalendári. Vyberte **Popis**.

Na úpravu poznámky vyberte **Voľby** > **Upraviť**.

11. Pripojenie

Váš prístroj ponúka niekoľko možností pripojenia na internet alebo podnikový intranet, alebo pripojenia k inému zariadeniu alebo počítaču. Bezdrôtové metódy zahŕňajú bezdrôtové spojenia LAN, Bluetooth, a infračervené spojenie. Váš prístroj podporuje káblové riešenie, ktorým je prepojenie cez USB (Universal Serial Bus) kábel pre Nokia PC Suite. Váš prístroj vám tiež umožňuje komunikovať cez službu telefonických spojení cez internet (Voice over IP), push to talk, okamžité správy (chat) a modemové pripojenia.

■ Modem

Vyberte  > [Pripojenie](#) > [Modem](#).

Spolu s kompatibilným počítačom môžete na pripojenie na web použiť váš prístroj ako modem.

Pred používaním prístroja ako modemu

- V počítači musíte mať nainštalovaný vhodný softvér na dátovú komunikáciu.
- U svojho poskytovateľa služieb alebo poskytovateľa internetových služieb si musíte aktivovať príslušné služby siete.
- V počítači musíte mať nainštalované príslušné ovládače. Musíte nainštalovať ovládače pre káblové spojenie a takisto môže byť potrebné nainštalovať alebo aktualizovať ovládače pre spojenie Bluetooth alebo infračervené spojenie.

Na pripojenie prístroja ku kompatibilnému počítaču pomocou infračerveného rozhrania stlačte tlačidlo posuvu. Uistite sa, či infračervené porty prístroja a počítača smerujú oproti sebe a nie sú medzi nimi žiadne prekážky.

Na pripojenie vášho prístroja k počítaču pomocou bezdrôtovej technológie Bluetooth, iniciujte spojenie z počítača. Na aktiváciu Bluetooth vo vašom prístroji vyberte  > [Pripojenie](#) > [Bluetooth](#) a vyberte [Bluetooth](#) > [Zapnutý](#).

Ak na pripojenie vášho prístroja k počítaču používate kábel, iniciujte spojenie z počítača.

Keď sa prístroj používa ako modem, nemusia sa dať používať niektoré z ostatných komunikačných funkcií.

■ Káblové pripojenie

Vyberte  > [Pripojenie](#) > [USB](#).

Pomocou dátového USB kábla môžete prístroj pripojiť ku kompatibilnému počítaču. Zapojte dátový USB kábel do USB konektora v spodnej časti prístroja. Na zmenu typu zariadenia, ktoré obvykle pripájate k vášmu prístroju pomocou dátového kábla, stlačte tlačidlo posuvu.

Pred vytvorením káblového pripojenia nainštalujte do vášho počítača Nokia PC Suite, pretože Nokia PC Suite automaticky nainštaluje do vášho počítača ovládač dátového USB kábla. Funkciu [Prenos dát](#) môžete používať bez inštalácie ovládačov dátového USB kábla.

Na používanie vášho prístroja ako modemu spustíte na vašom počítači Nokia PC Suite, pomocou dátového kábla pripojte počítač k vášmu prístroju a vyberte [PC Suite](#).

Prenos dát z počítača

1. Skontrolujte, či máte nastavené USB ako typ spojenia v nastaveniach Manage connections (Správa spojení) v aplikácii Nokia PC Suite.
2. Vložte do vášho prístroja pamäťovú kartu a pomocou dátového USB kábla pripojte prístroj ku kompatibilnému počítaču.
3. Ak sa vás zariadenie opýta, aký mód sa má použiť, vyberte [Prenos dát](#). V tomto móde môžete vidieť vo vašom počítači vaše zariadenie zobrazené ako odnímateľný pevný disk.
4. Na ochranu pred poškodením vašej pamäťovej karty spojenie ukončíte z počítača (napríklad v Sprievodcovi odpojením alebo vysunutím hardvéru v systéme Windows).

■ Správca spojenia

Vyberte  > [Pripojenie](#) > [Správ.spoj.](#)

Na zobrazenie otvorených dátových spojení vyberte [Aktív. dát. spoj.](#). Môžete vidieť dátové spojenia, spojenia paketových dát a spojenia WLAN.

Na zobrazenie podrobných informácií o sieťových spojeniach vyberte spojenie v zozname a [Voľby](#) > [Detaily](#). Zobrazené informácie sa líšia podľa typu spojenia.

Na ukončenie zvoleného sieťového spojenia vyberte [Voľby](#) > [Odpojiť](#).

Ak chcete naraz ukončiť všetky aktívne sieťové spojenia, vyberte [Voľby](#) > [Odpojiť všetky](#).

Vyhľadávanie WLAN

Na vyhľadávanie sietí WLAN, ktoré sú v dosahu, vyberte **Dostup. WLAN**. Prehľad dostupných sietí WLAN zobrazuje zoznam sietí WLAN v dosahu, ich sieťový režim (infraštruktúra, alebo ad-hoc), silu signálu, sieťové indikátory šifrovania a to, či je aktívne pripojenie vášho zariadenia na sieť.

Na zobrazenie informácií o sieti prejdite na sieť a stlačte tlačidlo posuvu.

Na vytvorenie internetového miesta prístupu pre sieť vyberte **Voľby** > **Určiť miesto prístupu**.

Bluetooth

Tento prístroj je v súlade so špecifikáciou Bluetooth 2.0 s podporou nasledovných profilov: Dial-up Networking profil, Object Push profil, File Transfer profil, Handsfree profil, Headset profil, Basic Imaging profil, SIM Access profil, Generic Object Exchange profil, Generic Access profil, Generic Audio/Video Distribution profil, Advanced Audio Distribution profil a Audio/Video Remote Control profil. Pre zaručenie bezproblémovej spolupráce s ďalšími zariadeniami, podporujúcimi technológiu Bluetooth, používajte s týmto modelom doplnky, schválené spoločnosťou Nokia. O kompatibilitu iných zariadení s týmto prístrojom sa informujte u ich výrobcov.

Vyberte  > **Pripojenie** > **Bluetooth**.

Technológia Bluetooth umožňuje bezdrôtové spojenia medzi elektronickými zariadeniami na vzdialenosti do 10 metrov (33 stôp). Spojenie cez Bluetooth možno použiť na odosielanie obrázkov, videoklipov, textu, vizitiek, záznamov z kalendára, alebo na bezdrôtové spojenie so zariadeniami, využívajúcimi technológiu Bluetooth, napríklad počítačmi.

Pretože zariadenia využívajúce technológiu Bluetooth komunikujú prostredníctvom rádiových vln, váš prístroj nemusí byť na dohľad od náprotivného zariadenia. Stačí, ak vzdialenosť medzi dvomi zariadeniami nepresahuje 10 metrov, hoci spojenie môžu rušiť prekážky, napríklad steny, a iné elektronické zariadenia.

Súčasne môže byť aktívnych viac Bluetooth spojení. Ak máte prístroj spojený napríklad s headsetom, môžete súčasne prenášať súbory na iné kompatibilné zariadenie.

Odosielanie a prijímanie údajov cez Bluetooth

V niektorých oblastiach môžu platiť obmedzenia na používanie technológie Bluetooth. Informujte sa u miestnych úradov alebo u poskytovateľa služieb.

Pri používaní funkcií, využívajúcich technológiu Bluetooth, a pri spúšťaní takýchto funkcií na pozadí v čase, keď používate iné funkcie, sa zvyšuje spotreba energie z batérie a znižuje sa výdrž batérie.

1. Keď prvý raz aktivujete Bluetooth, budete vyzvaní, aby ste svojmu prístroju dali meno. Dajte svojmu prístroju jedinečné meno, aby ste ho ľahko spoznali, ak sa v okolí nachádzajú viaceré Bluetooth zariadenia.
2. Vyberte **Bluetooth** > **Zapnutý**.
3. Vyberte **Viditeľnosť môjho telef.** > **Vidia ho všetky** alebo **Definovať obdobie**. Ak vyberiete **Definovať obdobie**, musíte definovať čas, počas ktorého bude vaše zariadenie viditeľné pre druhých. Váš prístroj a meno, ktoré ste zadali, sa teraz budú zobrazovať iným užívateľom so zariadeniami, využívajúcimi technológiu Bluetooth.
4. Otvorte aplikáciu, v ktorej je uložená položka, ktorú chcete odoslať.
5. Vyberte položku a vyberte **Voľby** > **Poslať** > **Cez Bluetooth**. Prístroj vyhľadá ostatné Bluetooth zariadenia v dosahu a zobrazí ich zoznam.



Tip: Ak ste už skôr odosielali dáta cez Bluetooth, zobrazí sa zoznam výsledkov predchádzajúceho vyhľadávania. Na vyhľadanie ďalších zariadení Bluetooth vyberte **Viac zariadení**.

6. Vyberte zariadenie, s ktorým sa chcete spojiť. Ak náprotivné zariadenie vyžaduje pred prenosom dát párovanie, zobrazí sa výzva o zadanie prístupového kódu.

Po úspešnom vytvorení spojenia sa zobrazí správa **Posielajú sa dáta**.

Správy, odoslané cez Bluetooth, sa neukladajú v zložke Odoslané v aplikácii správ.

Na prijatie dát s použitím Bluetooth vyberte **Bluetooth** > **Zapnutý** a **Viditeľnosť môjho telef.** > **Vidia ho všetky** na príjem dát z nespárovaného prístroja alebo **Skrytý** na príjem dát iba zo spárovaného prístroja. Keď prijímate dáta cez Bluetooth, zaznie zvukový signál a prístroj sa pýta, či chcete prijať správu, obsahujúcu dáta. Ak dáte súhlas, správa sa uloží do zložky Prijaté v aplikácii správ.



Tip: K súborom v pamäti prístroja a na pamäťovej karte môžete pristupovať cez kompatibilné doplnkové zariadenie, podporujúce klientsku službu profilu prenosu súborov (File Transfer Profile Client service), napríklad cez prenosný počítač.

Bluetooth spojenie sa automaticky odpojí po odoslaní alebo prijatí dát. Iba Nokia PC Suite a niektoré doplnky, napríklad headsety, môžu spojenie udržiavať aj keď sa aktívne nepoužívajú.

Párovanie zariadení

Otvorenie tabuľky spárovaných zariadení.

Pred párovaním si vytvorte vlastný prístupový kód (1 až 16-ciferný) a dohodnite sa s užívateľom náprotivného zariadenia, aby použil rovnaký kód. Zariadenia, ktoré nemajú užívateľské rozhranie, majú nemenný prístupový kód. Prístupový kód potrebujete iba vtedy, keď prepájate zariadenia prvý raz. Po spárovaní môžete povoliť spojenie. Párovanie a povolenie spojenia uľahčuje a urýchľuje nadväzovanie spojení, pretože spojenia medzi párovanými prístrojmi nemusíte pri nadväzovaní zakaždým potvrdzovať.

Prístupový kód pre režim vzdialenej SIM karty musí mať 16 číslic.

1. Vyberte **Voľby** > **Nové párové zariadenie**. Prístroj začne vyhľadávať Bluetooth zariadenia v dosahu. Ak ste už skôr odosielali dáta cez Bluetooth, zobrazí sa zoznam výsledkov predchádzajúceho vyhľadávania. Na vyhľadanie ďalších zariadení Bluetooth vyberte **Viac zariadení**.
2. Vyberte zariadenie, s ktorým chcete prístroj spárovať, a zadajte prístupový kód. Rovnaký prístupový kód je treba zadať aj na druhom zariadení.
3. Vyberte **Áno**, na automatické vytvorenie spojenia medzi vaším prístrojom a náprotivným zariadením, alebo **Nie**, na potvrdenie vytvorenia spojenia pri každom pokuse o spojenie. Po vytvorení spárovania sa prístroj uloží na stránku spárovaných zariadení.

Na zadanie prezývky spárovaného zariadenia vyberte **Voľby** > **Prideliť prezývku**. Prezývka sa zobrazí iba na vašom prístroji.

Na zrušenie spárovania vyberte zariadenie, ktorého spárovanie chcete zrušiť a **Voľby** > **Vymazať**. Na zrušenie všetkých spárovaní vyberte **Voľby** > **Vymazať všetky**. Ak máte nadviazané spojenie so zariadením a zrušíte s ním spárovanie, spárovanie sa okamžite zruší a spojenie sa ukončí.

Na umožnenie automatického spojenia spárovaného zariadenia s vaším prístrojom vyberte **Autorizovať**. Spojenie medzi zariadením a vaším prístrojom sa môže vytvoriť bez vášho vedomia. Žiadne ďalšie schvaľovanie alebo povoľovanie sa nevyžaduje. Toto nastavenie použite pre svoje vlastné zariadenia, napríklad kompatibilný headset alebo počítač, a pre zariadenia, patriace osobám, ktorým dôverujete. Ak chcete, aby sa uvádzala žiadosť o spojenie z iného zariadenia vždy zvlášť, vyberte **Zrušiť autorizáciu**.

Na použitie Bluetooth audiodoplnku, napríklad Bluetooth handsfree alebo headset, musíte svoj prístroj s týmto doplnkom spárovať. Vyhľadajte si v návode k doplnku prístupový kód a ďalšie pokyny. Pri pripojení k audiodoplnku najprv zapnite tento doplnok. Niektoré audiodoplnky sa k vášmu telefónu pripoja automaticky. V opačnom prípade otvorte tabuľku spárovaných zariadení, prejdite na doplnok a vyberte **Voľby** > **Pripojiť k zvuk. zariad.**

Bezpečnostné tipy

Ak nepoužívate spojenie Bluetooth, vyberte **Bluetooth** > **Vypnutý** alebo **Viditeľnosť môjho telef.** > **Skrytý**.

Nepárujte prístroj s neznámymi zariadeniami.

Indikátory Bluetooth spojenia

 Bluetooth je aktívny.

 Keď táto ikona bliká, váš prístroj sa pokúša pripojiť k náprotivnému zariadeniu. Keď ikona svieti neprerušovane, Bluetooth spojenie je aktívne.

Prístupový profil SIM

Keď je bezdrôtový prístroj v režime vzdialenej SIM karty, môžete volať a prijímať hovory iba prostredníctvom kompatibilného pripojeného doplnku, napríklad automobilovej súpravy. V tomto režime váš prístroj nebude môcť uskutočniť žiadny hovor, s výnimkou volania na tiesňové číslo, naprogramované vo vašom prístroji. Aby ste mohli zo svojho prístroja volať, musíte najskôr opustiť režim vzdialenej SIM karty. Ak je prístroj zablokovaný, najskôr ho odblokujte zadaním odblokovacieho kódu.

Pomocou prístupového profilu SIM môžete pristupovať na SIM kartu prístroja z kompatibilnej súpravy do auta. Vďaka tomu nepotrebujete na prístup k dátam na SIM karte a pripojenie na sieť GSM ďalšiu SIM kartu.

Ak chcete používať prístupový profil SIM, potrebujete nasledujúce položky:

- Kompatibilná súprava do auta, ktorá podporuje bezdrôtovú technológiu Bluetooth
- Platná SIM karta vo vašom prístroji Nokia E90 Communicator

Ďalšie informácie o súpravách do auta a kompatibilitu s vaším prístrojom Nokia E90 Communicator, nájdete na adrese www.nokia.com a v návode na používanie súpravy do auta.

Použitie prístupového profilu SIM

1. Vyberte  > **Pripojenie** > **Bluetooth** > **Vzdialený režim SIM** > **Zapnutý**.
2. Aktivujte rozhranie Bluetooth na súprave do auta.

Pripojenie

3. Na súprave do auta spustíte vyhľadávanie kompatibilných zariadení. Pokyny nájdete v návode na používanie súpravy do auta.
4. Zo zoznamu kompatibilných zariadení vyberte váš Nokia E90 Communicator.
5. Ak chcete párovať zariadenia, zadajte do vášho Nokia E90 Communicator prístupový kód Bluetooth, zobrazený na displeji súpravy do auta.



Tip: Ak už ste na SIM kartu prístupovali zo súpravy do auta pomocou aktívneho užívateľského profilu, súprava do auta vyhľadá prístroj s touto SIM kartou automaticky. Ak súprava do auta nájde váš Nokia E90 Communicator, a ak je aktivovaná automatická autorizácia, súprava do auta sa po zapnutí kľúča zapalovania automaticky pripojí na sieť GSM.

Ak aktivujete prístupový profil SIM, môžete používať aplikácie na vašom prístroji, ktoré nepotrebujú sieť alebo služby SIM.

Na vytvorenie spojenia medzi vašim prístrojom a súpravou do auta bez zvláštneho akceptovania, alebo potvrdenia, vyberte  > **Pripojenie** > **Bluetooth**, a otvorte kartu spárovaných zariadení. Prejdite na súpravu do auta, stlačte tlačidlo posuvu a zadajte prístupový kód Bluetooth. Ak sa prístroj spýta, či chcete uskutočňovať spojenie automaticky, vyberte **Áno**. Ak vyberiete **Nie**, budete musieť schvaľovať žiadosti o spojenie z tohto prístroja zakaždým osobitne.

Na ukončenie spojenia so vzdialenou SIM kartou z vášho prístroja, vyberte  > **Pripojenie** > **Bluetooth** > **Vzdialený režim SIM** > **Vypnutý**.

■ Infračervené spojenie

Nemierite IČ (infračerveným) lúčom nikomu do očí a nedovoľte, aby rušil prácu iných infračervených zariadení. Tento prístroj je laserový výrobok Triedy 1.

Infračervené spojenie použite na spojenie dvoch zariadení a na prenos dát medzi nimi. Pomocou infračerveného spojenia môžete medzi kompatibilnými zariadeniami prenášať dáta, ako napríklad vizitky, poznámky kalendára a multimediálne súbory.

Odosielanie a prijímanie dát

1. Zabezpečte, aby infračervené rozhrania zariadení smerovali oproti sebe. Poloha zariadení je dôležitejšia než ich uhol alebo vzdialenosť.
2. Vyberte  > **Pripojenie** > **IČ** na zapnutie infračerveného spojenia na vašom prístroji.
3. Zapnite infračervené spojenie na druhom prístroji a počkajte niekoľko sekúnd, kým sa vytvorí infračervené spojenie.
4. V aplikácii, alebo v Správcovi súborov vyhľadajte požadovaný súbor a vyberte **Voľby** > **Poslať** > **Cez infračervené**.

Ak prenos dát nezačne do jednej minúty po aktivácii infračerveného rozhrania, spojenie sa preruší a bude potrebné ho znova vytvoriť.

Všetky položky prijaté prostredníctvom infračerveného spojenia sa umiestňujú do zložky Prijaté v aplikácii Správy.

Umiestnením prístrojov príliš ďaleko od seba sa preruší spojenie, avšak infračervený svetelný lúč zostane aktívny až do jeho vypnutia na prístroji.

■ Miesta prístupu k internetu

Váš prístroj sa pripája do siete cez miesta prístupu. Ak chcete použiť e-mailové a multimediálne služby alebo sa chcete pripojiť na internet a prehliadať si webové stránky, musíte najprv pre tieto služby definovať internetové miesto prístupu. V závislosti od lokalít, ku ktorým chcete prístupovať, môže byť potrebné definovať viac miest prístupu k internetu. Napríklad na prehliadanie webových stránok budete potrebovať jedno miesto prístupu, zatiaľ čo pre prístup na intranet vašej firmy budete potrebovať iné. Pre pripojenie na internet cez GPRS môže mať váš prístroj preddefinované, štandardné nastavenia miesta prístupu k internetu.

Pri prvom zapnutí vášho prístroja sa miesta prístupu môžu nakonfigurovať automaticky na základe informácií o poskytovateľovi služieb na vašej SIM karte. Nastavenia miesta prístupu k internetu môžete dostať aj v správe od poskytovateľa služieb. Tým sa môže zmenšiť počet nastavení, ktoré musíte sami zadať.

Výber možnosti je premenlivý. Niektoré alebo všetky miesta prístupu môže pre váš prístroj predvoliť poskytovateľ služieb. Takéto miesta prístupu možno nebudete môcť pridávať, upravovať alebo vymazávať. Ďalšie informácie o miestach prístupu a ich nastaveniach získate od poskytovateľa služieb a poskytovateľa e-mailových služieb.

Nastavenie miesta prístupu k internetu pre dátové prenosy.

1. Vyberte  > **Nástroje** > **Nastavenia** > **Spojenie** > **Miesta prístupu**.
2. Vyberte **Voľby** > **Nové miesto prístupu**, ak chcete vytvoriť nové miesto prístupu, alebo vybrať existujúce miesto prístupu zo zoznamu a potom **Voľby** > **Duplikát miesta príst.**, ak chcete použiť toto miesto prístupu ako základ pre nové miesto prístupu.
3. Definujte nasledujúce nastavenia.
 - **Názov spojenia** — Uveďte popisný názov spojenia.
 - **Nosič dát** — Vyberte **Dátový prenos** alebo **Vysokorýchl. (GSM)**.
 - **Dial-up číslo** — Zadajte telefónne číslo modemu v mieste prístupu. Pred medzinárodnými číslami použite znak +.

Pripojenie

- **Meno užívateľa** — Zadajte vaše meno užívateľa, ak to požaduje poskytovateľ služieb. Meno užívateľa získate od poskytovateľa služieb a často sa v ňom rozlišujú veľké a malé písmená.
 - **Vyžadovať heslo** — Vyberte **Áno**, na zadanie hesla vždy pri prihlasovaní na server, alebo **Nie**, na uloženie hesla do pamäti vášho prístroja a automatické prihlásenie.
 - **Heslo** — Zadajte vaše heslo, ak to požaduje poskytovateľ služieb. Heslo získate od poskytovateľa služieb a často sa v ňom rozlišujú malé a veľké písmená.
 - **Autentifikácia** — Vyberte **Ochranná**, ak chcete, aby sa vaše heslo odosielať vždy zašifrované, alebo **Normálna**, ak chcete, aby sa heslo zašifrovalo vždy, keď to je možné.
 - **Domovská stránka** — Uveďte adresu webovej stránky, ktorá sa má zobrazovať ako domovská stránka pri používaní tohto miesta prístupu.
 - **Typ dátového prenosu** — Vyberte **Analógový**, **ISDN v.110**, alebo **ISDN v.120**.
 - **Max. rýchlosť dát** — Zvoľte horný limit prenosovej rýchlosti. Ak vyberiete **Automatická**, rýchlosť prenosu dát sa určí podľa siete a môže ju ovplyvniť zaťaženie siete. Niektorí poskytovatelia služieb môžu za vyššie prenosové rýchlosti účtovať vyššie poplatky.
4. Po zadefinovaní základných nastavení vyberte **Voľby** > **Rozšírené nastavenia**, na definovanie rozšíreného nastavenia, alebo **Späť**, na uloženie nastavenia a ukončenie.

Rozšírené nastavenia miesta prístupu k internetu pre dátové prenosy

Po nastavení základného miesta prístupu k internetu pre **Dátový prenos**, alebo **Vysokorýchl. (GSM)**, vyberte **Voľby** > **Rozšírené nastavenia** a definujte nasledovné rozšírené nastavenia:

- **Nastavenia IPv4** — Zadajte IP adresu prístroja a adresy serverov pre internetový protokol IPv4.
- **Nastavenia IPv6** — Zadajte IP adresu prístroja a adresy serverov pre internetový protokol IPv6.
- **Adresa proxy servera** — Zadajte adresu proxy servera.
- **Číslo proxy portu** — Zadajte číslo portu proxy servera. Proxy servery používajú niektorí poskytovatelia služieb ako sprostredkovateľské servery medzi webovou službou prehliadania a jej používateľmi. Tieto servery môžu poskytovať zvýšenú bezpečnosť a urýchľovať prístup k službe.
- **Použiť spätný hovor** — Vyberte **Áno**, ak používate službu, ktorá pri vytváraní internetového pripojenia zavolá späť na váš prístroj.
- **Typ spätného hovoru** — Vyberte **Použiť číslo servera** alebo **Použiť iné číslo** podľa pokynov poskytovateľa služieb.
- **Číslo spätného hovoru** — Zadajte telefónne číslo vášho prístroja pre dátové prenosy, ktoré použije server pri spätnom spojení.
- **Použiť PPP kompresiu** — Vyberte **Áno**, ak chcete zvýšiť rýchlosť prenosu dát a vzdialený PPP server túto voľbu podporuje.
- **Použiť skript loginu** — Ak poskytovateľ internetových služieb vyžaduje prihlasovací skript alebo ak chcete automatizovať prihlásenia, vyberte **Áno**. Prihlasovací skript je postupnosť príkazov, ktoré systém vykonáva v priebehu prihlasovania.
- **Skript loginu** — Zadajte prihlasovací skript. Toto nastavenie je k dispozícii iba v prípade, ak ste zvolili **Použiť skript loginu** > **Áno**.
- **Inicial. reťazec modemu** — Zadajte príkazový reťazec pre nastavenie spojenia, ak to vyžaduje poskytovateľ služieb.

Nastavenie prístupového miesta k internetu pre paketové dáta (GPRS)

1. Vyberte  > **Nástroje** > **Nastavenia** > **Spojenie** > **Miesta prístupu**.
2. Vyberte **Voľby** > **Nové miesto prístupu**, ak chcete vytvoriť nové miesto prístupu, alebo vybrať existujúce miesto prístupu zo zoznamu a potom **Voľby** > **Duplikát miesta príst.**, ak chcete použiť toto miesto prístupu ako základ pre nové miesto prístupu.
3. Definujte nasledujúce nastavenia.
 - **Názov spojenia** — Uveďte popisný názov spojenia.
 - **Nosič dát** — Vyberte **Paketové dáta**.
 - **Názov miesta prístupu** — Zadajte názov miesta prístupu. Názov zvyčajne dostanete od poskytovateľa služieb.
 - **Meno užívateľa** — Zadajte vaše meno užívateľa, ak to požaduje poskytovateľ služieb. Meno užívateľa získate od poskytovateľa služieb a často sa v ňom rozlišujú veľké a malé písmená.
 - **Vyžadovať heslo** — Vyberte **Áno**, na zadanie hesla vždy pri prihlasovaní na server, alebo **Nie**, na uloženie hesla do pamäti vášho prístroja a automatické prihlásenie.
 - **Heslo** — Zadajte vaše heslo, ak to požaduje poskytovateľ služieb. Heslo získate od poskytovateľa služieb a často sa v ňom rozlišujú malé a veľké písmená.
 - **Autentifikácia** — Vyberte **Ochranná**, ak chcete, aby sa vaše heslo odosielať vždy zašifrovalo, alebo **Normálna**, ak chcete, aby sa heslo zašifrovalo vždy, keď to je možné.
 - **Domovská stránka** — Uveďte adresu webovej stránky, ktorá sa má zobrazovať ako domovská stránka pri používaní tohto miesta prístupu.
4. Po zadefinovaní nastavení vyberte **Voľby** > **Rozšírené nastavenia**, na definovanie rozšíreného nastavenia, alebo **Späť**, na uloženie nastavenia a ukončenie.

Rozšírené nastavenia miesta prístupu k internetu pre paketové dáta (GPRS)

Po nastavení základného miesta prístupu k internetu pre paketové dáta (GPRS) vyberte **Vofby** > **Rozšírené nastavenia** a definujte nasledujúce rozšírené nastavenia:

- **Typ siete** — Ako typ internetového protokolu vyberte **IPv4** alebo **IPv6**. Internetový protokol definuje spôsob prenosu dát medzi prístrojom a sieťou.
- **IP adresa telefónu** — Zadajte IP adresu vášho prístroja. Vyberte **Automatická**, ak chcete, aby IP adresu prístroja poskytovala sieť. Toto nastavenie sa zobrazí iba ak ste vybrali **Typ siete** > **IPv4**.
- **Adresa DNS** — Zadajte adresy serverov **Adresa primár. DNS** a **Adresa sekund. DNS**, ak to požaduje poskytovateľ služieb. Inak sa adresy DNS serverov poskytujú automaticky.
- **Adresa proxy servera** — Zadajte adresu proxy servera. Proxy servery sú sprostredkovateľské servery, používané niektorými poskytovateľmi služieb medzi vyhľadávacou službou a jej používateľmi. Tieto servery môžu poskytovať zvýšenú bezpečnosť a urýchľovať prístup k službe.

12. Bezdrôtová miestna sieť

V niektorých krajinách, napríklad vo Francúzsku, platia obmedzenia na používanie funkcií bezdrôtových sietí LAN. Informujte sa podrobnejšie u miestnych úradov.

Váš prístroj môže vyhľadať bezdrôtovú lokálnu sieť (WLAN) a pripojiť sa k nej. Na použitie siete WLAN, musí byť sieť k dispozícii v mieste, kde sa nachádzate a váš prístroj musí byť k nej pripojený.

■ Zobrazenie dostupnosti WLAN

Aby vaše zariadenie zobrazilo dostupnosť WLAN, vyberte  > **Nástroje** > **Nastavenia** > **Spojenie** > **Wireless LAN** > **Ukázať dostupnosť WLAN**.

Ak je sieť WLAN dostupná, na displeji sa zobrazí .

 **Tip:** Môžete takisto vyhľadávať sieť v dosahu.

■ Pripojenia WLAN

 **Dôležité:** Na zvýšenie bezpečnosti vášho pripojenia k bezdrôtovej sieti LAN vždy aktivujte niektorú z dostupných metód šifrovania. Použitím šifrovania znížite riziko neoprávneného prístupu k vašim dátam.

Na použitie siete WLAN musíte vytvoriť miesto pripojenia k internetu (IAP) v sieti WLAN. Miesto pripojenia sa používa pri aplikáciách, ktoré vyžadujú pripojenie k internetu. Spojenie WLAN sa zriadi, keď vytvoríte dátové spojenie s použitím WLAN miesta prístupu na internet. Aktívne spojenie WLAN sa ukončí pri ukončení dátového spojenia. Spojenie môžete ukončiť aj manuálne. [Pozrite si „Správca spojenia“ str. 46.](#)

WLAN môžete použiť počas hlasového hovoru alebo ak je aktívny dátový paketový prenos. Naraz môžete byť spojení iba s jedným zariadením miesta prístupu WLAN, ale jedno miesto pripojenia môžete použiť na niekoľko aplikácií.

Ak je vaše zariadenie v profile Off-line, môžete ešte stále použiť WLAN (ak je k dispozícii). Pri vytváraní a používaní spojenia WLAN nezabudnite na splnenie všetkých použiteľných bezpečnostných požiadaviek.

Ak prechádzate so zariadením do inej oblasti v dosahu WLAN a mimo dosah miesta prístupu WLAN, funkcia roamingu môže automaticky pripojiť vaše zariadenie k inému miestu prístupu patriacemu k tej istej sieti. Pokiaľ ostanete v rámci dosahu miest prístupu patriacich k tej istej sieti, vaše zariadenie ostane pripojené k sieti.

 **Tip:** Na zistenie adresy MAC (unique media access control), ktorá identifikuje vaše zariadenie, napríklad na konfiguráciu MAC adresy vášho zariadenia na WLAN router, zadajte na klávesnici vášho prístroja *#62209526#. Na displeji vášho prístroja sa zobrazí adresa MAC.

■ Sprievodca WLAN

Vyberte  > **Pripojenie** > **Spr. WLAN**.

Sprievodca WLAN vám pomáha nájsť a pripojiť sa na bezdrôtovú sieť LAN. Keď otvoríte aplikáciu, váš prístroj spustí vyhľadávanie dostupných WLANov a vytvorí ich zoznam.

Na aktualizáciu zoznamu dostupných WLANov vyberte **Voľby** > **Obnoviť**.

Na spustenie, alebo pokračovanie v prehľadávaní na webe s použitím miesta prístupu WLAN, rolujte na požadovanú sieť a vyberte **Voľby** > **Začať prezerat' web**, alebo **Pokrač. v prezeraní**.

Na ukončenie aktívneho pripojenia na WLAN vyberte **Voľby** > **Odpojiť WLAN**.

Na zobrazenie podrobností WLAN vyberte **Voľby** > **Detaily**.

Na definovanie internetového miesta prístupu pre vybranú sieť WLAN vyberte **Voľby** > **Definovať miesto pr..**

Na zvýšenie bezpečnosti vášho pripojenia WLAN vždy aktivujte niektorú z dostupných metód šifrovania. Použitím šifrovania znížite riziko neoprávneného prístupu k vašim dátam.

Použite sprievodcu v aktívnom pohotovostnom režime

V aktívnom pohotovostnom režime vám Sprievodca WLAN zobrazí stav vašich spojení WLAN a vyhľadávania sietí. Na zobrazenie možností, ktoré sú k dispozícii prejdite na riadok, zobrazujúci stav a stlačte tlačidlo posuvu. V závislosti od stavu môžete spustiť vyhľadávanie na webe s použitím spojenia WLAN, odpojiť sa od WLAN, vyhľadávať siete WLAN, alebo nastaviť zapnutie alebo vypnutie vyhľadávania sietí.

Pri vypnutom vyhľadávaní WLAN, a ak nie ste pripojení k žiadnej sieti WLAN, zobrazí sa v aktívnom pohotovostnom režime **Vyhľad. WLAN vypnuté**. Na nastavenie vyhľadávania dostupných sietí WLAN prejdite na riadok, v ktorom sa uvádza stav a stlačte tlačidlo posuvu.

Bezdrôtová miestna sieť

Na spustenie vyhľadávania dostupných sietí WLAN prejdite na riadok, v ktorom sa uvádza stav, stlačte tlačidlo posuvu a vyberte **Vyhľadať WLAN**. Na ukončenie vyhľadávania dostupných sietí WLAN prejdite na riadok, v ktorom sa uvádza stav, stlačte tlačidlo posuvu a vyberte **Vypnúť vyhľad. WLAN**.

Ak je vybrané **Začať prezerať web**, sprievodca WLAN automaticky vytvorí internetové miesto prístupu pre vybranú sieť WLAN. Miesto prístupu sa môže takisto použiť s inými aplikáciami vyžadujúcimi spojenie WLAN.

Ak vyberiete zabezpečenú sieť WLAN, budete vyzvaní na zadanie relevantných prístupových kódov. Pre pripojenie na skrytú sieť, musíte zadať správny sieťový identifikátor nastavenia (SSID).

■ Miesta prístupu WLAN

Na vyhľadávanie sietí WLAN, ktoré sú v dosahu, vyberte  > **Pripojenie** > **Spr. WLAN**. Na vytvorenie internetového miesta prístupu v sieti WLAN vyberte **Voľby** > **Definovať miesto pr.**. Na zobrazenie zoznamu detailov siete vyberte **Voľby** > **Detaily**.

Ak vás niektorá aplikácia vyzve na výber miesta prístupu, vyberte vytvorené miesto prístupu. Internetové miesto prístupu môžete tiež vytvoriť výberom **Vyhľadať WLAN**, alebo použiť na vytvorenie internetových miest prístupu aplikáciu Správca spojenia. [Pozrite si „Správca spojenia“ str. 46.](#)

■ Manuálne nastavenie internetového miesta prístupu pre WLAN

1. Vyberte  > **Nástroje** > **Nastavenia** > **Spojenie** > **Miesta prístupu**.
2. Vyberte **Voľby** > **Nové miesto prístupu**, ak chcete vytvoriť nové miesto prístupu, alebo vybrať existujúce miesto prístupu zo zoznamu a potom **Voľby** > **Duplikát miesta príst.**, ak chcete použiť toto miesto prístupu ako základ pre nové miesto prístupu.
3. Definujte nasledujúce nastavenia.
 - **Názov spojenia** — Uveďte popisný názov spojenia.
 - **Nosič dát** — Vyberte **Wireless LAN**.
 - **Názov siete WLAN** — Na zadanie sieťového identifikátora nastavenia (SSID), t. zn. mena, ktoré identifikuje špecifickú sieť WLAN, vyberte **Zadať manuálne**. Na výber siete zo sietí WLAN v oblasti vyberte **Vyhľadať sieť**.
 - **Stav siete** — Vyberte **Skrytá** ak je sieť, ku ktorej sa chcete pripojiť skrytá, alebo **Verejná** ak nie je skrytá.
 - **Režim siete WLAN** — Ak vyberiete **Infraštruktúra**, môžu zariadenia komunikovať medzi sebou a s káblovými prepojenými zariadeniami LAN cez miesto prístupu WLAN. Ak vyberiete **Ad-hoc**, zariadenia môžu medzi sebou odosielať a prijímať dáta priamo a nie je potrebné miesto prístupu WLAN.
 - **Ochranný režim WLAN** — Musíte vybrať ten istý bezpečnostný mód, ktorý je použitý v mieste prístupu WLAN. Ak vyberiete WEP (wired equivalent privacy), 802.1x, alebo WPA/WPA2 (Wi-Fi protected access), musíte takisto konfigurovať relevantné prídavné nastavenia.
 - **Ochranné nastav. WLAN** — Zadanie bezpečnostných nastavení pre vybraný **Ochranný režim WLAN**.
 - **Domovská stránka** — Uveďte adresu webovej stránky, ktorá sa má zobrazovať ako domovská stránka pri používaní tohto miesta prístupu.

■ Rozšírené nastavenia internetového miesta prístupu pre WLAN

Po nastavení základného internetového miesta prístupu pre WLAN vyberte **Voľby** > **Rozšírené nastavenia**, a definujte nasledovné rozšírené nastavenia.

- **Nastavenia IPv4** — Zadajte IP adresu prístroja a adresy serverov pre internetový protokol IPv4.
- **Nastavenia IPv6** — Vyberte alebo zadajte názvy adres servera pre internetový protokol IPv6.
- **Ad-hoc kanál** — Kanál sa obvyčajne vyberie automaticky. Na manuálne zadanie čísla kanála (1-11) vyberte **Definuje užívateľ**.
- **Adresa proxy servera** — Zadajte adresu proxy servera.
- **Číslo proxy portu** — Zadajte číslo portu proxy servera.

Rozsah nastavení, prístupných pre úpravy, je premenlivý. Informujte sa podrobnejšie u svojho poskytovateľa služieb.

■ Nastavenia WLAN

[Pozrite si „Nastavenia WLAN“ str. 71.](#)

13. Web

Vyberte  > **Web**.

Ak chcete prehliadať web (služba siete), musíte nakonfigurovať nastavenia miesta prístupu k internetu. Aby ste mohli používať dátový prenos alebo GPRS spojenie, vaša bezdrôtová sieť musí dátové prenosy alebo GPRS podporovať a musíte mať aktívovanú dátovú službu pre svoju SIM kartu.

Informácie o dostupnosti služieb, cenách a tarifách získate od vášho poskytovateľa služieb. Poskytovatelia služieb vás tiež poučia, ako ich služby používať.

■ Miesta prístupu

Váš prístroj si mohol nakonfigurovať nastavenia miesta prístupu k internetu automaticky na základe vašej SIM karty. V opačnom prípade si správne nastavenia vyžiadajte od poskytovateľa služieb.



Tip: Nastavenia miesta prístupu k internetu môžete dostať od poskytovateľa služieb ako špeciálnu textovú správu alebo ich môžete získať na webovej stránke poskytovateľa služieb.

Nastavenia miesta prístupu k internetu môžete zadať aj manuálne. [Pozrite si „Miesta prístupu k internetu“ str. 49.](#)

■ Prehliadanie webových stránok

Pri prehliadaní webu vyberte záložku alebo zadajte webovú adresu manuálne. Používajte iba služby, ktorým dôverujete a ktoré poskytujú adekvátnu bezpečnosť a ochranu pred škodlivým softvérom.



Tip: Keď začnete zadávať adresu, zobrazia sa adresy stránok, ktoré ste navštívili predtým a ktoré sa zhodujú s tým, čo zadávate. Pri otvorení stránky prejdite na jej adresu a stlačte tlačidlo posuvu.

Na pohyb po webovej stránke použite tlačidlo posuvu, zobrazené na stránke ako ukazovateľ. Keď umiestnite ukazovateľ na odkaz, zmení sa na ručičku. Stlačením tlačidla posuvu odkaz otvoríte. Nové odkazy na webovej stránke sa spravidla zobrazujú modrou farbou a sú podčiarknuté, predtým navštívené odkazy sú purpurové. Obrázky, ktoré majú funkciu odkazov, majú modrý rámik.

Adresy navštívených stránok sa ukladajú do zložky [Automat. záložky](#).

■ Záložky

Na vašom prístroji môžu byť predinštalované záložky alebo odkazy, umožňujúce prístup k webovým stránkam tretích strán, nezávislých od spoločnosti Nokia. Nokia sa nevyjadruje k obsahu takýchto stránok a nepreberá za ne žiadnu zodpovednosť. Ak sa takéto stránky rozhodnete navštíviť, riadte sa z hľadiska bezpečnosti alebo obsahu rovnakými zásadami ako pri ktorýchkoľvek iných internetových stránkach.

Na zobrazenie označenej webovej stránky prejdite na záložku a stlačte tlačidlo posuvu.

Ak chcete prejsť na inú webovú stránku, vyberte **Voľby** > **Voľby navigácie** > **Ísť na webovú adresu**, zadajte adresu stránky a vyberte **Prejdi na**.

Na organizovanie vašich záložiek vyberte **Voľby** > **Správca záložiek** na hlavnej stránke. Môžete presúvať a upravovať záložky a vytvárať nové zložky.

Na pridanie záložky vyberte **Voľby** > **Správca záložiek** > **Pridať záložku** a definujte nasledujúce nastavenia:

- **Názov** — Uveďte popisný názov záložky.
- **Adresa** — Zadajte adresu webovej stránky.
- **Miesto prístupu** — Definujte miesto prístupu na pripojenie na webovú stránku.
- **Meno užívateľa** — Zadajte vaše meno užívateľa, ak to požaduje poskytovateľ služieb.
- **Heslo** — Zadajte vaše heslo, ak to požaduje poskytovateľ služieb.

■ Ukončenie spojenia

Na ukončenie spojenia a prezeranie stránky prehliadača off-line vyberte **Voľby** > **Nástroje** > **Odpojiť**. Na ukončenie spojenia a zatvorenie prehliadača vyberte **Voľby** > **Ukončiť**.

■ Vymazanie vyrovnávacej pamäti prehliadača

Pamäť prehliadača je oblasť pamäti, ktorá slúži na dočasné ukladanie dát. Ak ste pristupovali alebo sa pokúšali pristupovať k dôverným informáciám, kde sa vyžadovalo zadanie hesla, po každom takomto použití pamäť prehliadača vyprázdnite. Do pamäti prehliadača sa ukladajú informácie alebo služby, ku ktorým ste pristupovali.

Na vyprázdnenie vyrovnávacej pamäti prehliadača vyberte **Voľby** > **Zmazať osobné údaje** > **Zmazať vyrovn. pamäť**.

■ Spravodajské feedy a blogy

Vyberte [🔍](#) > [Web](#) > [Webové zdroje](#).

Feedy zvyčajne obsahujú titulky správ a články, často o najnovších správach alebo na iné témy. Blog je skratka z anglického slova Weblog, čo je priebežne aktualizovaný webový denník.

Na načítanie feedu alebo blogu, prejdite naň a stlačte tlačidlo posuvu.

Na pridanie feedu alebo blogu vyberte [Voľby](#) > [Spravovať zdroje](#) > [Nový zdroj](#).

Na úpravu feedu alebo blogu vyberte [Voľby](#) > [Spravovať zdroje](#) > [Upraviť](#).

■ Všeobecné nastavenia

Vyberte [Voľby](#) > [Nastavenia](#) > [Všeobecné](#) a niektorú z nasledujúcich možností:

- **Miesto prístupu** — Definujte miesto prístupu na pripojenie na webové stránky.
- **Domovská stránka** — Vyberte stránku, ktorú chcete zobrazovať ako vašu domovskú stránku. Vyberte [Predvolená](#), na použitie miesta prístupu domovskej stránky, [Definuje užívateľ](#), na zadanie adresy domovskej stránky, alebo [Použiť akt. stránku](#), na použitie práve otvorenej webovej stránky.
- **Minimapa** — Zvoľte, či sa má v hornej časti zobrazovanej stránky zobrazovať miniatúrny náhľad stránky.
- **Zoznam histórie** — Zvoľte, či sa v histórii prehliadača majú zobrazovať miniatúry navštívených stránok.
- **Skript Java/ECMA** — Niektoré webové stránky môžu obsahovať programové príkazy, ktoré ovplyvňujú vzhľad stránky alebo interakciu medzi stránkou a prehliadačmi. Na zakázanie použitia takýchto skriptov vyberte [Vypnuté](#) (napríklad ak máte problémy s načítaním).
- **Ochranné varovanie** — Vyberte [Ukázať](#) alebo [Skryť](#) na zobrazenie, alebo skrytie bezpečnostných varovaní počas prehliadania.

■ Nastavenia strany

Vyberte [Voľby](#) > [Nastavenia](#) > [Stránka](#) a niektorú z nasledujúcich možností:

- **Načítať sním./zvuky** — Vyberte [Nie](#), na urýchlené načítanie stránok počas prehliadania tak, aby sa nenačítavali obrázky na stránkach.
- **Veľkosť displeja** — Vyberte [Celý displej](#) na zobrazenie webových stránok na celom displeji. Počas prehliadania v celoplošnom režime displeja môžete stlačením ľavého výberového tlačidla otvoriť [Voľby](#) a použiť dostupné možnosti.
- **Veľkosť písma** — Vyberte preferovanú veľkosť písma na zobrazených webových stránkach.
- **Hlasitosť** — Nastavte úroveň hlasitosti zvukov na webových stránkach.
- **Zablok. pop-up okná** — Vyberte, či chcete povoliť pop-up okná. Niektoré pop-up okná sú nevyhnutné (napríklad menšie okná, do ktorých píšete e-mail vo webmailových systémoch), avšak môžu obsahovať nežiadúcu reklamu.
- **Predvolené kódovanie** — Vyberte správne kódovanie znakov pre váš jazyk.
- **Automatické načítanie** — Vyberte či chcete automatické opätovné načítania webových stránok.

■ Diskrétna nastavenia

Vyberte [Voľby](#) > [Nastavenia](#) > [Súkromie](#) a niektorú z nasledujúcich možností:

- **Automatické záložky** — Vyberte [Zapnuté](#), na automatické ukladanie adries navštívených webových stránok do zložky [Automat. záložky](#). Na skrytie zložky vyberte [Skryť zložku](#).
- **Uloženie dát formulára** — Vyberte, či chcete uložiť dáta formulára na webových stránkach. Ak toto nastavenie vypnete, vymažú sa predtým uložené dáta.
- **Cookies** — Zvoľte, či chcete povoliť alebo zakázať odosielanie a prijímanie cookies. Cookies sú informácie, ktoré sieťový server zhromažďuje o vašich návštevách na rôznych webových stránkach. Sú potrebné pri nakupovaní na webe (napríklad aby sa uchovali údaje o nakupovaných položkách, kým neprejdete na stránku zúčtovania). Tieto informácie sa však dajú zneužiť (napríklad môžete do svojho prístroja dostávať nežiadúce reklamy).
- **Posielanie sér. čísla** — Vyberte, či chcete odosielať sériové číslo (kód IMEI) vášho prístroja na webové stránky.

■ Nastavenia web feedu

Pri výbere, či chcete automaticky aktualizovať feedy a blogy, stlačte [Voľby](#) > [Nastavenia](#) > [Webové zdroje](#) > [Automatic. aktualizácie](#).

14. Global Positioning System (GPS)

Vyberte  > [GPS](#).

Global Positioning System (GPS) je celosvetový rádiový navigačný systém, obsahujúci 24 satelitov a ich pozemné stanice, ktoré monitorujú prácu satelitov.

Terminál GPS, ako prijímač GPS v prístroji Nokia E90 Communicator prijíma zo satelitov rádiové signály malého výkonu a premeriava časový interval signálov. Prijímač GPS môže z časového intervalu vykalkulovať jeho polohu s presnosťou na metre. Súradnice sú vyjadrené v stupňoch a desatinách stupňov s použitím systému súradníc WGS-84.

Globálny pozičný systém (Global Positioning System – GPS) prevádzkuje vláda Spojených štátov, ktorá nesie výlučnú zodpovednosť za presnosť a údržbu systému. Presnosť lokalizačných údajov môže byť ovplyvnená úpravami družíc systému GPS, vykonanými vládou Spojených štátov, a môže sa zmeniť úpravou civilnej GPS politiky Ministerstva obrany Spojených štátov a Federálneho rádionavigačného plánu. Presnosť môžu negatívne ovplyvniť aj odchýlky v geometrii satelitov. Dostupnosť a kvalita signálov GPS môžu negatívne ovplyvniť budovy a prirodzené prekážky, ako aj poveternostné podmienky. GPS prijímač možno používať iba vonku, aby bol možný príjem GPS signálov.

GPS možno používať iba ako navigačnú pomôcku. GPS sa nemá používať na presné meranie polohy a pre potreby lokalizácie alebo navigácie by ste sa nikdy nemali bezvýhradne spoliehať na lokalizačné údaje z GPS prijímača.

Počítadlo vzdialenosti má obmedzenú presnosť a môže dochádzať k zaokrúhľovacím chybám. Presnosť okrem toho závisí od dostupnosti a kvality signálov GPS.

■ **Mapy**

Vyberte  > [GPS](#) > [Mapy](#).

Pomocou Máp môžete vidieť vašu aktuálnu pozíciu na mape, prehliadať mapy rôznych miest a krajín, vyhľadávať adresy a rôzne body záujmu a plánovať trasy z jedného miesta do druhého. Môžete si zakúpiť ďalšie služby, ako sprievodcov miest a navigačné služby s hlasovým sprievodcom.

Základné mapy sveta sú k dispozícii v aplikácii Mapy a možno ich stiahnuť do vášho zariadenia pri použití tejto aplikácie. Niektoré mapy mohli byť dodané spolu s prístrojom. Pokrytie mapami a ich dostupnosť sa môže líšiť.

Prehliadanie máp

Po otvorení máp uvidíte prehľadné zobrazenie zemegule. Ak váš prístroj zachytí satelitný signál, Mapy začnú lokalizovať váš prístroj a zamerajú sa na vašu aktuálnu polohu. Súčasne začnú Mapy načítavať mapu miesta, kde sa nachádzate. Načítané mapy sa automaticky ukladajú v pamäti prístroja, alebo na pamäťovú kartu.

Pri pohybe po mape na vašom prístroji sa nová mapa načítava automaticky. Všetky mapy načítané aplikáciou Mapy sú zdarma, ale načítanie môže vyvolať prenos veľkého objemu dát zo siete vášho poskytovateľa služieb. Ďalšie informácie o prenose dát si vyžiadajte od svojho poskytovateľa služieb.

Na mape sa uvádza vaša aktuálna poloha. Ružica kompasu zobrazuje orientáciu mapy, ktoré je predvolene nastavená na sever.

Na pohyb po mape slúži rolovanie nahor, nadol, doľava, alebo doprava. Na zobrazenie podrobných informácií o polohe na mape stlačte tlačidlo posuvu a vyberte [Detaily](#). Pre návrat do aktuálnej polohy vyberte [Voľby](#) > [Aktuálna poloha](#).

Pre použitie zoomu na mape stlačte *, alebo # na klávesnici veka, alebo tlačidlá posuvu na komunikátore.

Na prepnutie medzi dvojrozmerným a trojrozmerným zobrazením stlačte 0 na klávesnici veka, alebo medzerník na komunikátore.

Na definovanie, aký druh bodov záujmu sa zobrazí na mape vyberte [Voľby](#) > [Zobrazíť](#) > [Categories](#) a požadovanú kategóriu.

Na zobrazenie bodov záujmu v blízkosti vašej aktuálnej polohy vyberte [Voľby](#) > [Hľadať](#) > [Hľad. v blízk.](#). Ak chcete nájsť body záujmu v blízkosti inej polohy, pohybujte sa po mape a vyberte [Voľby](#) > [Hľadať](#) > [Podľa kateg.](#).

Uloženie polohy

Ak chcete vytvoriť obrazový záznam vašej aktuálnej polohy, vyberte [Uložiť polohu](#) > [Ako obrázok](#). Zobrazenie sa uloží v Galérii.

Na uloženie polohy ako orientačného bodu v zložke [Obľúbené](#), stlačte tlačidlo posuvu a vyberte [Uložiť polohu](#) > [Ako orientačný bod](#). Zadáajte názov pre orientačný bod a vyberte kategóriu, do ktorých ho chcete pridať.

Na zobrazenie orientačných bodov vyberte [Voľby](#) > [Obľúbené](#).

Ak chcete odoslať orientačný bod do kompatibilného zariadenia, vyberte [Obľúbené](#) > [Voľby](#) > [Orientačný bod](#) > [Odoslať polohu](#). Ak odošlete orientačný bod v textovej správe, informácia sa skonvertuje na hladký text.

Nastavenie Máp

Ak chcete zistiť, či boli mapy, načítané do vášho prístroja aktualizované serverom, vyberte [Voľby](#) > [Nastavenia](#) > [Sieť](#) > [Voľby](#) > [Vyhľadať aktualizácie mapy](#).

Na ochranu prístroja pred automatickým načítaním máp cez internet, ak ste napríklad mimo dosahu lokálnej celulárnej siete, vyberte [Voľby](#) > [Nastavenia](#) > [Sieť](#) > [Použiť sieť](#) > [Vypnúť](#).

Na nastavenie veľkosti vyrovnávacej pamäti, použitej na ukladanie máp, vyberte [Voľby](#) > [Nastavenia](#) > [Max. využitie pamätevej karty \(%\)](#). Táto možnosť je k dispozícii iba pri vložených pamätevých kartách. Po naplnení pamäti sa vymaže najstaršia mapa. Vyrovnávacia pamäť sa nedá vyprázdniť.

Na zobrazenie počtu a podmienok príjmu signálu satelitov pri používaní aplikácie Mapy vyberte [Voľby](#) > [Zobraziť](#) > [Satelitné informácie](#).

Vyhľadávanie polôh

Na vyhľadávanie bodu záujmu podľa názvu vyberte [Voľby](#) > [Hľadať](#) > [Podľa názvu](#), alebo začnite zadávať prvé písmená názvu a vyberte [Hľadať](#).

Ak chcete vyhľadať nejaké miesto, vyberte [Voľby](#) > [Hľadať](#) > [Podľa adresy](#). Musíte zadať mesto a krajinu. Na použitie adresy, ktorú máte uloženú v Kontaktoch vyberte [Voľby](#) > [Hľadať](#) > [Podľa adresy](#) > [Voľby](#) > [Vybrať z kontaktov](#).

Na zobrazenie výsledku vyhľadávania na mape stlačte tlačidlo posuvu. Na prepnutie medzi výsledkami vyhľadávania rolujte nadol alebo nahor. Ak sa chcete pohybovať po mape, vyberte [Voľby](#) > [Celá obrazovka](#) a použite tlačidlo posuvu.

Plánovanie trasy

Pre naplánovanie trasy z jedného miesta na druhé vyberte [Voľby](#) > [Plánovať cestu](#). Vyberte počiatočný a konečný bod trasy a vyberte [Voľby](#) > [Zobraziť trasu](#) na zobrazenie trasy na mape načítanej vo vašom prístroji, alebo [Hľadať trasu online](#) na použitie údajov máp on-line.



Tip: Možnosť [Hľadať trasu online](#) má prístup ku všetkým mapovým dátam, ktoré sú k dispozícii na serveri a môže vytvoriť trasu s väčšou presnosťou.

Na prispôbenie nastavenia trasy, ako priority trasy, alebo dopravného prostriedku vyberte [Voľby](#) > [Nastavenia](#) > [Trasa](#).

Na zobrazenie popisu trasy vyberte [Voľby](#) > [Detaily trasy](#) a rolujte doprava. Ak si chcete zobraziť miesta na mape, vyberte [Voľby](#) > [Zobraziť na mape](#).

Na spustenie simulácie vytvorenej trasy vyberte [Voľby](#) > [Spustiť simuláciu](#).

Na návrat do hlavného okna zobrazenia mapy vyberte [Voľby](#) > [Celá obrazovka](#).

Ďalšie služby pre Mapy

Ak si chcete kúpiť a načítať sprievodcov rôznych miest do vášho prístroja, alebo kúpiť navigačnú službu s hlasovým sprievodcom na použitie v aplikácii Mapy, vyberte [Voľby](#) > [Špeciálne služby](#) > [Sprievodca mestom](#), alebo [1\Pridať navigáciu](#). Načítaní sprievodcovia sa automaticky ukladajú v pamäti prístroja, alebo na pamätevú kartu.

Navigácia

Po zakúpení aktualizácie navigácie je táto služba k dispozícii v aplikácii Mapy. Po vytvorení trasy v aplikácii Mapy výberom [Voľby](#) > [Spustiť navigáciu](#) spustíte navigáciu do zvoleného cieľa s hlasovým sprievodcom.

Pri prvom použití navigácie budete vyzvaní, aby ste si vybrali jazyk hlasového sprievodcu a načítali súbory hlasového sprievodcu vo vybranom jazyku. Na neskoršiu zmenu jazyka prejdite do hlavného zobrazenia Máp, vyberte [Voľby](#) > [Nastavenia](#) > [Všeobecné](#) > [Hlasový sprievodca](#), jazyk a načítajte súbory hlasového sprievodcu vo vybranom jazyku.

Ak chcete zrušiť vytvorenú trasu a použiť inú, vyberte [Voľby](#) > [Náhradná trasa](#).

Ak chcete zobraziť iba najbližšie odbočenia a skryť mapu, vyberte [Voľby](#) > [Zobraziť](#) > [Ďalšie odbočenia](#).

Na ukončenie navigácie vyberte [Voľby](#) > [Zastaviť navigáciu](#).

Sprievodcovia mestami

Sprievodcovia mestami podávajú informácie o atrakciách, reštauráciách, hoteloch a iných bodoch záujmu. Sprievodcovia sa musia pred použitím zakúpiť a načítať.

Na prehliadanie sprievodcu prejdite na [Sprievodca mestom](#) a otvorte kartu [Moji sprievodcovia](#). Vyberte sprievodcu a podkategóriu, ak je k dispozícii.

Ak chcete do vášho prístroja načítať nového sprievodcu, prejdite na [Sprievodca mestom](#), otvorte kartu [Najbližší sprievodcovia](#), alebo [Všetci sprievodcovia](#) a vyberte si požadovaného sprievodcu. Ak chcete zakúpiť sprievodcu, otvorte kartu [Moji sprievodcovia](#), vyberte si sprievodcu na načítanie a zadajte vaše platobné údaje. Za sprievodcov môžete zaplatiť kreditnou

kartou, alebo nechať prirátat' cenu ku vášmu telefónnemu účtu. Na prijatie potvrdenia nákupu cez e-mail zadajte vaše meno a e-mailovú adresu.

■ GPS dáta

Táto funkcia nie je určená pre podporu žiadostí o lokalizáciu pre súvisiace hovory. Vyžadajte si od svojho poskytovateľa služieb podrobnejšie informácie o tom, ako váš telefón spĺňa predpisy o službách tiesňových volaní, založených na lokalizácii.

GPS možno používať iba ako navigačnú pomôcku. GPS sa nemá používať na presné meranie polohy a pre potreby lokalizácie alebo navigácie by ste sa nikdy nemali bezvýhradne spoliehať na lokalizačné údaje z GPS prijímača.

Vyberte [☰](#) > [GPS](#) > [Dáta GPS](#).

Pomocou GPS data si môžete zobrazit' svoju polohu, nájsť cestu na požadované miesto a sledovať prejdenú vzdialenosť.

Vyberte [Navigácia](#) na zobrazenie navigačných informácií o celi vašej cesty, [Poloha](#) na zobrazenie informácií o svojej aktuálnej polohe, alebo [Mer. ces.](#) na zobrazenie vašich informácií o ceste, ako vzdialenosť a trvanie cesty, celkovej a maximálnej rýchlosti.

Aby sa aplikácia dala použiť ako navigačná pomôcka, musí prijať lokalizačné informácie aspoň z troch satelitov.

Na výber metódy určenia polohy na zistenie polohy vášho prístroja vyberte [Voľby](#) > [Nastavenia Polohy](#), rolujte na zvolenú metódu a vyberte [Voľby](#) > [Zapnúť](#).

Na zistenie intenzity satelitného signálu na získanie informácie o polohe potrebnej na navigáciu otvorte niektoré z troch okien a vyberte [Voľby](#) > [Stav satelitu](#).

Na nastavenie orientačného bodu alebo miesta ako cieľa vašej cesty vyberte [Navigácia](#) > [Voľby](#) > [Nastaviť cieľ](#). Môžete tiež zadať nadmorskú výšku cieľa a jeho zemepisné súradnice.

Na vymazanie nastaveného cieľa cesty vyberte [Navigácia](#) > [Voľby](#) > [Zastaviť navigáciu](#).

Na uloženie vašej aktuálnej polohy ako orientačného bodu vyberte [Navigácia](#) alebo [Poloha](#), a [Voľby](#) > [Uložiť polohu](#).

Na aktiváciu počítadla vzdialenosti vyberte [Mer. ces.](#) > [Voľby](#) > [Štart](#). Na ukončenie počítania vzdialenosti vyberte [Voľby](#) > [Stop](#).

Na resetovanie všetkých polí a opätovný štart kalkulácie cesty vyberte [Mer. ces.](#) > [Voľby](#) > [Reštartovať](#).

Ak chcete zmeniť používaný systém merania, vyberte [Voľby](#) > [Nastavenia](#) > [Systém merania](#) > [Metrické](#) alebo [Britské](#).

Na zadanie kalibrácie nadmorskej výšky a korekciu informácie o nadmorskej výške prijatej z navigačných satelitov vyberte [Voľby](#) > [Nastavenia](#) > [Kalibrácia výšky](#).

■ Orientačné body

Vyberte [☰](#) > [GPS](#) > [Orient. body](#).

Orientačné body sú súradnice zemepisných lokalít, ktoré môžete uložiť do vášho prístroja a neskôr ich použiť v rôznych službách založených na lokalizácii. Orientačné body môžete vytvárať pomocou interného prijímača GPS vo vašom prístroji, alebo v sieti (služba siete).

Na vytvorenie orientačného bodu vyberte [Voľby](#) > [Nový orientačný bod](#). Vyberte [Aktuálna poloha](#) na odoslanie siete žiadosti o zemepisnú šírku a dĺžku miesta, kde sa nachádzate, [Použiť mapu](#) na výber orientačného bodu z mapy, alebo [Zadať manuálne](#) na vyplnenie potrebných informácií o umiestnení, ako je jeho názov, kategória, adresa, zemepisná šírka, dĺžka a nadmorská výška.

Na zobrazenie orientačného bodu na mape vyberte [Voľby](#) > [Zobraziť na mape](#).

Úprava orientačných bodov

Na úpravu orientačného bodu vyberte [Voľby](#) > [Upraviť](#) > [Voľby](#) a niektorú z nasledujúcich možností:

- [Zvoliť kategórie](#) — Pridanie orientačného bodu do skupiny podobných orientačných bodov. Vyberte kategóriu na úpravu informácií o orientačnom bode, napríklad jeho názvu, kategórie, adresy, zemepisnej šírky, dĺžky a nadmorskej výšky.
- [Vybrať aktuál. polohu](#) — Vyžadajte a nechajte si automaticky vyplniť zemepisné súradnice pre vytvorenie orientačného bodu miesta, kde sa práve nachádzate.
- [Vymazať](#) — Odstránenie orientačného bodu
- [Ikona orientač. bodu](#) — Zmena ikony orientačného bodu.
- [Zobraziť na mape](#) — Zobrazenia orientačného bodu na mape.
- [Poslať](#) — Odoslanie orientačného bodu do kompatibilných zariadení.
- [Voľby pri úprave](#) — Úprava telefónnych čísiel a URL adresy priradenej k orientačného bodu
- [Jazyk pri písaní](#) — Zmena jazyka písania

Kategórie orientačných bodov

Kategórie orientačných bodov môžete vidieť v dvoch zobrazeniach: v jednom sa vypíše zoznam kategórií, ktoré už obsahujú orientačné body, v druhom sa vypíše zoznam všetkých kategórií, ktoré obsahuje váš prístroj.

Na zobrazenie orientačných bodov, ktoré obsahuje kategória vyberte kategóriu a stlačte tlačidlo posuvu.

Na vytvorenie novej kategórie vyberte **Voľby** > **Upraviť kategórie** > **Voľby** > **Nová kategória**.

Na presun orientačného bodu z jednej kategórie do druhej otvorte kartu orientačných bodov, vyberte orientačný bod a **Voľby** > **Pridať do kategórie**. Vyberte starú kategóriu na odstránenie označenia vedľa jej zobrazenia. Vyberte kategóriu alebo kategórie, do ktorých chcete pridať orientačný bod. Vyberte **Prijmi**.

Prijímanie orientačných bodov

Vyberte  > **Správy**.

Otvorte správu, ktorá obsahuje orientačný bod prijatý z iného zariadenia. Prejdite na orientačný bod a stlačte tlačidlo posuvu.

Na uloženie orientačného bodu do vášho prístroja vyberte **Voľby** > **Uložiť**.

Na preposlanie orientačného bodu do kompatibilného zariadenia vyberte **Voľby** > **Poslať**.

Na zobrazenie orientačného bodu na mape vyberte **Voľby** > **Zobraziť na mape**.

Ak chcete zistiť, ako sa dá dostať k vybranému orientačnému bodu, vyberte **Voľby** > **Ukázať trasu**.

15. Aplikácie Business voice

■ Push to talk

Vyberte  > [Pripojenie](#) > [PTT](#).

Služba Push to talk (PTT, služba siete) zabezpečuje priamu hlasovú komunikáciu s nadväzovaním spojenia okamžite po stlačení tlačidla. Pomocou služby PTT môžete svoj prístroj používať ako vysielачku (walkie-talkie).

Službu PTT môžete používať pre hovor s jednou osobou alebo so skupinou ľudí, alebo sa môžete pripojiť ku kanálu. Kanál je ako miestnosť pre chat: môžete nadviazať spojenie s kanálom, aby ste videli, či je niekto pripojený (on-line). Ostatní účastníci nedostanú upozornenie, že sa usilujete spojiť s kanálom; každý účastník sa pripojí a začne sa zhovárať s ostatnými.

V komunikácii cez službu PTT vždy jeden účastník hovorí, kým ostatní počúvajú cez zabudovaný reproduktor. Účastníci sa v diskusii striedajú. Pretože môže hovoriť vždy iba jeden účastník, maximálna dĺžka príspevku do diskusie je obmedzená. O dĺžke diskusného príspevku vo vašej sieti sa informujte u svojho operátora alebo poskytovateľa služby.

Aby ste mohli použiť službu PTT, musíte si pre ňu definovať miesto prístupu a nastavenia. Nastavenia môžete dostať v špeciálnej textovej správe od poskytovateľa, ponúkajúceho službu PTT.

Telefonické hovory majú vždy prednosť pred spojením cez PTT.

Nastavenia služby PTT

Vyberte [Voľby](#) > [Nastavenia](#) a [Nastavenia užívateľa](#) na definovanie svojich preferencií pre službu PTT, alebo [Nastavenia spojenia](#) na zmenu podrobností spojenia. Informácie o správnych nastaveniach získate od poskytovateľa služieb.

Rozsah nastavení, prístupných pre úpravy, je premenlivý.

Prihlásenie k službe PTT

Ak ste nastavili [Spustenie aplikácie](#) v prostredí [Nastavenia užívateľa](#), aplikácia PTT sa pri spustení automaticky prihlási k službe. V opačnom prípade sa musíte prihlásiť manuálne.

Na manuálne prihlásenie k službe PTT vyberte [Voľby](#) > [Prihlásiť sa v službe PTT](#).

Keď máte v prístroji nastavený [Typ zvonenia](#) na [Pípné raz](#) alebo [Tiché](#), alebo ak prebieha hovor, nemôžete volať a prijímať hovory v službe PTT.

Volanie v rámci služby PTT



Výstraha: Keď je zapnutý reproduktor, nedržte prístroj pri uchu, pretože hlasitosť môže byť veľmi vysoká.

Ak chcete volať v rámci služby PTT, vyberte [Voľby](#) > [Kontakty](#), vyberte zo zoznamu jeden alebo niekoľko kontaktov a stlačte tlačidlo Hlas. Nezabudnite počas volania cez PTT držať prístroj pred sebou tak, aby ste videli na displej. Podľa displeja uvidíte, kedy na vás príde rad a budete môcť hovoriť. Hovorte do mikrofónu a nezakrývajte reproduktor rukami. Kým hovoríte, držte stlačené tlačidlo Hlas. Keď dohovoríte, tlačidlo uvoľnite.

PTT hovor ukončíte stlačením tlačidla Koniec.

Keď prostredníctvom služby PTT dostanete hovor, môžete ho prijať stlačením tlačidla Hovor alebo odmietnuť stlačením tlačidla Koniec.

Správa kontaktov PTT

Na zobrazenie, pridanie, úpravu, vymazanie alebo volanie kontaktov vyberte [Voľby](#) > [Kontakty](#). Zobrazí sa zoznam kontaktov z vášho adresára s uvedením informácie, či sú prihlásení alebo nie.

Na zavolanie vybranému kontaktu vyberte [Voľby](#) > [Hovoriť individuálne](#).

Na vytvorenie skupinového hovoru vyberte želané kontakty a [Voľby](#) > [Hovoriť s viacerými](#).

Na odoslanie žiadosti o nadviazanie hovoru kontaktu vyberte [Voľby](#) > [Žiadať spätný hovor](#).

Ak chcete reagovať na žiadosť o nadviazanie hovoru, vyberte [Ukáž](#), aby sa žiadosť o spätné volanie otvorila. Ak chcete zavolať odosielateľovi cez PTT, stlačte tlačidlo Hlas.

Vytvorenie kanála PTT

Na vytvorenie kanála vyberte [Voľby](#) > [Nový kanál](#) > [Vytvoriť nový](#).

Na registráciu kanála v službe PTT vyberte [Voľby](#) > [Zaregistrovať](#).

Na pripojenie ku kanálu vyberte kanál, na ktorom chcete hovoriť, a stlačte tlačidlo Hlas.

Aplikácie Business voice

Ak chcete pozvať účastníka, aby sa pripojil ku kanálu, vyberte **Voľby** > **Poslať pozvanie**.

Na zobrazenie aktívnych účastníkov, komunikujúcich cez kanál vyberte **Voľby** > **Aktívni členovia**.

Na zobrazenie ďalších informácií o vybranom účastníkovi vyberte **Voľby** > **Info o kontakte**.

Keď sa prihlásite do služby PTT, aplikácia sa automaticky pripojí ku kanálom, ktoré boli aktívne pri poslednom opustení aplikácie.

Ukončenie služby PTT

Na ukončenie služby PTT vyberte **Voľby** > **Ukončiť**. Vyberte **Áno**, na odhlásenie a zatvorenie aplikácie. Vyberte **Nie**, ak chcete, aby aplikácia zostala aktívna na pozadí.

■ Nahrávač

Vyberte **☰** > **Médiá** > **Nahrávač**.

Pomocou aplikácie Nahrávač môžete nahráť hlasovú poznámku s dĺžkou najviac 60 sekúnd, uložiť hlasovú nahrávku ako zvukový klip a prehrať zvukový klip. Nahrávač podporuje formát súborov AMR.

Aplikáciu Nahrávač aktivujete stlačením tlačidla Hlas. Ak ste sa prihlásili k službe PTT, tlačidlo Hlas funguje ako tlačidlo služby PTT a neaktivuje aplikáciu Nahrávač.

Na nahratie hlasovej poznámky vyberte **Voľby** > **Nahráť zvukový klip**. Vyberte **Preruš** na prerušenie nahrávania a **Nahraj** na obnovenie nahrávania. Po ukončení nahrávania vyberte **Stop**. Zvukový klip sa automaticky uloží do zložky Zvukové klipy v Galérii. Maximálna dĺžka hlasovej nahrávky je 60 sekúnd, závisí však aj od voľného miesta v pamäti prístroja alebo na pamäťovej karte.

Prehratie hlasovej nahrávky

Na vypočutie hlasovej nahrávky, ktorú ste práve nahrali vyberte **Hraj**. Na indikačnej lište sa zobrazuje čas prehrávania, pozícia a dĺžka hlasovej nahrávky. Vyberte **Stop** na zrušenie prehrávania.

Ak chcete prerušiť prehrávanie hlasovej nahrávky, vyberte **Preruš**. Prehrávanie sa obnoví po výbere **Hraj**.

Nastavenia nahrávača hlasu

Hlasové nahrávky sa automaticky ukladajú do pamäte prístroja, pokiaľ nezmeníte predvolené umiestnenie. Nastavenie sa bude týkať hlasových nahrávok, vytvorených alebo prijatých po zmene nastavení.

Na zmenu predvoleného umiestnenia uložených hlasových nahrávok vyberte **Voľby** > **Nastavenia** > **Použitá pamäť**.

Na definovanie kvality nahrávky vyberte **Voľby** > **Kvalita nahrávky**.



Tip: Súbory typu .wav predstavujú známejší formát zvukových súborov, avšak súbory typu .amr sú pri porovnateľnej kvalite zvuku menšie.

■ Hlasová pomoc

Vyberte **☰** > **Nástroje** > **Hlas. pomoc**.

Aplikácia Hlasová pomoc číta text zobrazený na displeji a umožňuje vám používať základné funkcie prístroja bez toho, aby ste sledovali displej.

Na vypočutie záznamov vo vašom zozname kontaktov vyberte **Kontakty**. Nepoužívajte túto voľbu, ak máte viac než 500 kontaktov.

Na vypočutie informácie o vašich neprijatých a prijatých hovoroch, volaných číslach a frekventovaných hovoroch vyberte **Posledné hovory**.

Ak si chcete vypočuť vaše hlasové správy, stlačte **Odkaz. schránka**.

Na voľbu telefónneho čísla vyberte **Vytáčanie**.

Na vypočutie informácie o aktuálnom čase vyberte **Hodiny** > **Čas**. Na vypočutie informácie o dátume vyberte **Hodiny** > **Dátum**.

Na vypočutie ďalších možností vyberte **Voľby**.

■ Reč

Vyberte **☰** > **Nástroje** > **Hlas**.

Pomocou aplikácie Reč môžete nastaviť jazyk, hlas a vlastnosti hlasu pre čítač správ.

Na výber jazyka čítača správ vyberte **Jazyk**.

Na nastavenie hlasu vyberte **Hlas**. Hlas závisí od jazyka.

Na nastavenie rýchlosti reči vyberte [Nastavenia hlasu](#) > [Rýchlosť](#).

Na nastavenie hlasitosti reči vyberte [Nastavenia hlasu](#) > [Hlasitosť](#).

Ak si chcete vypočuť hlas otvorte kartu hlasov, zvolte hlas a vyberte [Prehrať hlas](#).

■ Hlasové povely

Vyberte [☰](#) > [Nástroje](#) > [Hlas. povely](#).

Hlasové povely môžete použiť na vytváranie telefónnych hovorov a na spúšťanie aplikácií, aktiváciu profilov alebo iných funkcií v prístroji.

Prístroj vytvorí hlasové menovky pre záznamy v Kontaktoch a pre funkcie určené v aplikácii Hlasové povely. Po vyslovení hlasového povelu prístroj porovná vyslovené slová s uloženou hlasovou menovkou. Hlasové povely nezávisia od hlasu hovoriaceho, ale rozpoznávanie hlasu v prístroji sa postupne prispôbuje hlasu hlavného užívateľa na dosiahnutie lepšieho rozpoznávania hlasových povelov.

Volanie

Hlasová menovka kontaktu je meno alebo prezývka uložená na karte kontaktu v Kontaktoch.

Ak si chcete vypočuť hlasovú menovku, otvorte kontakt a vyberte [Voľby](#) > [Prehrať hlasovú voľbu](#).

1. Na zavolanie pomocou hlasového povelu, stlačte a pridržte tlačidlo Hlas.
2. Keď sa ozve tón alebo sa zobrazí výzva na displeji, jasne vyslovte meno uložené v kontakte.
3. Prístroj prehrá hlasovú menovku rozpoznaného kontaktu v zvolenom jazyku prístroja a zobrazí meno a číslo. Po uplynutí 1,5 sekundy prístroj začne voliť číslo. Ak rozpoznaný kontakt nebol správny a chcete si prezrieť zoznam ďalších vyhovujúcich kontaktov, vyberte [Ďalej](#), alebo vyberte [Skonči](#), ak chcete voľbu zrušiť.

Ak je pre daný kontakt uložených viacero čísel, prístroj vyberie predvolené číslo, ak bolo nastavené. Inak prístroj vyberie prvé dostupné číslo z polí záznamu v nasledujúcom poradí: [Mobil](#), [Mobil \(domov\)](#), [Mobil \(práca\)](#), [Telefón](#), [Telefón \(domov\)](#) a [Telefón \(práca\)](#).

Spustenie aplikácie

Prístroj vytvorí hlasové menovky pre aplikácie zaradené v aplikácii Hlasové povely.

Ak chcete spustiť aplikáciu pomocou hlasového povelu, stlačte a podržte tlačidlo Hlas a jasne vyslovte názov aplikácie. Ak rozpoznaná aplikácia nebola správna a chcete si prezrieť zoznam ďalších vyhovujúcich aplikácií, vyberte [Ďalej](#), alebo vyberte [Skonči](#), na zrušenie voľby.

Ak chcete pridať do zoznamu ďalšie aplikácie, vyberte [Voľby](#) > [Nová aplikácia](#).

Na zmenu hlasového povelu pre aplikáciu vyberte [Voľby](#) > [Zmeniť povel](#) a zadajte nový povel.

Zmena profilov

Prístroj vytvorí hlasovú menovku pre každý profil. Na aktiváciu profilu pomocou hlasového povelu stlačte a pridržte tlačidlo Hlas a vyslovte názov profilu.

Na zmenu hlasového povelu vyberte [Profily](#) > [Voľby](#) > [Zmeniť povel](#).

Nastavenia hlasových povelov

Ak chcete vypnúť syntetizátor, ktorý prehráva rozpoznané hlasové povely vo vybratom jazyku prístroja, vyberte [Nastavenia](#) > [Syntetizátor](#) > [Vypnutý](#).

Na zrušenie naučeného rozpoznávania hlasu pri zmene hlavného používateľa prístroja použite [Odstrániť úpravy hlasu](#).

16. Multimediálne aplikácie

Vyberte  > **Médiá**.

Toto menu obsahuje rozličné multimediálne aplikácie, ktoré vám umožňujú ukladať a prezerat' si obrázky, nahrávať zvuk a prehrávať si zvukové klipy.

■ RealPlayer

Vyberte  > **Médiá** > **RealPlayer**.

Prehrávač RealPlayer prehráva videoklipy a zvukové súbory uložené v pamäti prístroja alebo na pamäťovej karte, ktoré ste preniesli do prístroja z e-mailovej správy, alebo z kompatibilného počítača, alebo ktoré v reálnom čase (streaming) prijímate do vášho prístroja z webu. Podporované formáty sú MPEG-4, MP4 (nie streaming), 3GP, RV, RA, AAC, AMR, a Midi. RealPlayer nemusí podporovať všetky varianty formátov multimediálnych súborov.

Prehrávanie videoklipov a streaming



Výstraha: Keď je zapnutý reproduktor, nedržte prístroj pri uchu, pretože hlasitosť môže byť veľmi vysoká.

Na prehratie videoklipu, alebo audiosúboru vyberte **Vofby** > **Otvoriť** > **Posledné klipy** na prehranie jedného zo šiestich videoklipov, ktoré prehrávate najčastejšie, alebo **Uložený klip** na prehratie videoklipu, alebo na otvorenie webového odkazu. Vyberte **Prehrať**.

Ak chcete prehrať multimediálny streaming, vyberte webový odkaz, ktorý ukazuje na multimediálny klip a vyberte **Prehrať**, alebo sa pripojte na web, vyhľadajte videoklip alebo zvukový súbor a vyberte **Prehrať**. RealPlayer rozpoznáva dva typy odkazov: URL typu rtsp:// a URL typu http://, ktoré ukazuje na súbor RAM. Pred začatím prehrávania streamu sa váš prístroj musí pripojiť na webovú lokalitu a naplniť vyrovnávaciu pamäť. Ak problém so sieťovým spojením spôsobí chybu prehrávania, RealPlayer sa automaticky pokúsi znova pripojiť na príslušné miesto prístupu k internetu.

Hlasitosť počas prehrávania môžete upraviť rolovaním doľava alebo doprava.

Na presun prehrávaného klipu dopredu rolujte nahor a pridržte. Na presun prehrávaného klipu dozadu rolujte nadol a pridržte.

Na zastavenie prehrávania alebo streamingu vyberte **Zastaviť**. Ukladanie do vyrovnávacej pamäti, alebo spojenie so streamingovým serverom a prehrávanie klipu sa ukončí a klip sa vráti na začiatok.

Na načítanie videoklipov z webu vyberte **Vofby** > **Načítať videá**.

Ak si chcete zobraziť videoklip na celej ploche displeja, vyberte **Vofby** > **Prehrať - celý displej**. Funkcia Celý displej zväčší veľkosť videomateriálu tak, aby pokryl maximálnu plochu vizuálnej oblasti pri zachovaní proporcií.



Tip: Na prepnutie medzi zobrazením na celom displeji a normálnym zobrazením stlačte **2** na klávesnici.

Odosielanie zvukových súborov a videoklipov

Na odoslanie multimediálneho klipu do kompatibilného zariadenia vyberte **Vofby** > **Poslať**. Vyberte si spôsob posielania.

Na odoslanie multimediálneho klipu v správe, vytvorte multimediálnu správu, vyberte požadovaný klip na priloženie a **Vložiť objekt** > **Videoklip** alebo **Zvukový klip**.

Ak chcete odstrániť vami vložený multimediálny klip, vyberte **Vofby** > **Odstrániť** > **Áno**.

Zobrazenie informácií o multimediálnom klipe

Na zobrazenie vlastností videoklipu, zvukového súboru, alebo webového odkazu vyberte **Vofby** > **Detaily o klipe**. Informácie môžu zahŕňať bitovú rýchlosť alebo internetové prepojenie na streamingový súbor.

Na nastavenie ochrany súboru pre multimediálny klip vyberte **Vofby** > **Detaily o klipe** > **Stav** > **Vofby** > **Zmeniť**. Ochrana súboru znemožňuje súbor zmeniť.

Nastavenia prehrávača RealPlayer

Nastavenia prehrávača RealPlayer môžete dostať v špeciálnej správe od poskytovateľa služieb.

Na manuálne definovanie nastavení vyberte **Vofby** > **Nastavenia** > **Video** alebo **Streaming**.

■ Prehrávač hudby



Výstraha: Keď je zapnutý reproduktor, nedržte prístroj pri uchu, pretože hlasitosť môže byť veľmi vysoká.

Vyberte  > **Médiá** > **Preh. hudby**.

S Prehrávačom hudby môžete prehrávať hudobné súbory, vytvárať a prehrávať zoznamy skladieb. Prehrávač hudby podporuje súbory s príponami ako MP3 a AAC.

Počúvanie hudby



Výstraha: Počúvajte hudbu pri rozumnej hlasitosti. Dlhodobé pôsobenie vysokej hlasitosti vám môže poškodiť sluch.

Na výber hudobnej skladby vyberte **Voľby** > **Hudobná knižnica**. **Všetky nahrávky** zobrazí zoznamy všetkých hudobných súborov vo vašom prístroji. Na zobrazenie zoradeného zoznamu skladieb vyberte **Albomy**, **Umelci**, **Žánre** alebo **Skladatelia**.

Na prehratie skladby vyberte **Voľby** > **Prehrať**. Na prerušenie prehrávania rolujte na  a stlačte tlačidlo posuvu.

Na výber predchádzajúcej alebo nasledujúcej skladby rolujte nahor alebo nadol.

Hlasitosť môžete upraviť rolovaním doprava alebo doľava. Na stlmenie hlasitosti rolujte doľava, až do stlmenia hlasitosti.

Na zastavenie prehrávania prejdite na  a stlačte tlačidlo posuvu.

Na opakovanie prehrávania skladby vyberte **Voľby** > **Slučka**. Vyberte **Všetky** na opakované prehratie všetkých skladieb v aktuálnej zložke, **Jedna**, na opakované prehratie vybranej skladby alebo **Vypnuté**, na vypnutie opakovania.

Na prehrávanie hudby v náhodnom poradí vyberte zložku a **Voľby** > **Náhodné prehrávanie**.

Po pridaní alebo odstránení hudobných súborov v prístroj, aktualizujte vašu hudobnú knižnicu. Vyberte **Voľby** > **Aktualiz. Hud. knižnicu**. Prehrávač hudby vyhledá hudobné súbory v pamäti prístroja a aktualizuje ich do hudobnej knižnice.

Na zobrazenie informácií o skladbe vyberte **Voľby** > **Zobrazíť detaily**.

Zoznamy skladieb

Môžete si vytvoriť nový zoznam skladieb a zaradiť doň skladby, alebo upraviť uložený zoznam skladieb.

Na vytvorenie nového zoznamu skladieb vyberte **Voľby** > **Hudobná knižnica** > **Zoznamy nahrávok** > **Voľby** > **Nový zoznam nahrávok**.

Na pridanie skladby do zoznamu skladieb otvorte zoznam skladieb a vyberte **Voľby** > **Pridať nahrávky**.

Ekvalizér

Vyberte  > **Médiá** > **Preh. hudby** > **Voľby** > **Ekvalizér**.

Pomocou ekvalizéra môžete prispôsobiť zvuk vašich hudobných súborov. Môžete použiť predvolené frekvenčné nastavenia založené na štýloch hudby. Môžete tiež vytvoriť prispôsobené nastavenia založené na vašich vlastných preferenciách počúvania.

Pokiaľ je otvorený ekvalizér nemôžete použiť iné funkcie prehrávača hudby.

Ak chcete použiť predvolené nastavenie frekvencií počas prehrávania hudby prejdite na frekvenčné nastavenie, ktoré chcete použiť a vyberte **Voľby** > **Aktivovať**.

Na úpravu frekvencie predvoleného nastavenia vyberte **Voľby** > **Upraviť**, vyberte frekvenčné pásmo a rolujte nahor alebo nadol na zvýšenie alebo zníženie úrovne nastavenia. Zmenu nastavenia budete pri prehrávaní okamžite počuť.

Ak chcete zresetovať nastavenie na pôvodné hodnoty, vyberte **Voľby** > **Obnoviť pôvodné**.

Na vytvorenie vlastného nastavenia frekvencií vyberte **Voľby** > **Nová predvoľba**. Zadaťte názov pre nastavenie. Na presun medzi frekvenčnými pásmami a nastavenie frekvencií jednotlivých pásiem rolujte nahor a nadol.

Flash player

Vyberte  > **Médiá** > **Flash**.

Pomocou aplikácie Flash player môžete zobrazovať a prehrávať flash súbory, vytvorené pre mobilné zariadenia.

Na prehratie flash súboru prejdite naň a stlačte tlačidlo posuvu.

Na odoslanie flash súboru do kompatibilného zariadenia vyberte **Voľby** > **Poslať**. Ochrany autorských práv môžu znemožniť rozosielanie niektorých flash súborov.

Na prepínanie medzi flash súborami, uloženými v pamäti prístroja alebo na pamäťovej karte otvorte príslušné okná.

Na zmenu kvality flash súboru počas jeho prehrávania vyberte **Voľby** > **Kvalita**. Ak vyberiete **Vysoká**, prehrávanie niektorých Flash súborov môže pôsobiť nepravidelne alebo pomaly, čo je spôsobené ich pôvodným nastavením. Zmeňte nastavenie kvality týchto súborov na **Normálna** alebo **Nízka** a prehrávanie sa zlepší.

■ Fotoaparát

Vyberte  > [Médiá](#) > [Foto-Video](#).

So zabudovaným fotoaparátom môžete fotografovať a nahrávať videoklipy. Fotoaparát vytvára snímky vo formáte .jpeg a videoklipy vo formáte .mp4 alebo .3gpp.

Zachytenie obrázka

Váš prístroj podporuje rozlíšenie nasnímaných obrázkov až do rozsahu 2048 x 1536 pixelov.

Na zachytenie obrázka použite displej ako hľadáčik, zamierte na snímaný objekt a stlačte tlačidlo spúšte do polovice. Fotoaparát zaostrí na objekt. Potom stlačte tlačidlo spúšte do konca. Prístroj uloží obrázok do zložky Galéria.



Tip: Na zväčšenie alebo zmenšenie záberu (zoom) pred vytvorením obrázku rolujte doprava alebo doľava.









Panel nástrojov fotoaparátu

Panel nástrojov ponúka skratky na rôzne akcie a nastavenia pred a po vytvorení obrázka alebo nahratí videoklipu. Prejdite na požadovanú akciu a stlačte tlačidlo posuvu.

Na zobrazenie panela nástrojov pred a po vytvorení obrázka alebo nahratí videoklipu vyberte [Vofby](#) > [Zobrazíť ikony](#).

Na skrytie panela nástrojov vyberte [Vofby](#) > [Skryť ikony](#). Na opätovné zobrazenie panela stlačte tlačidlo posuvu.

K dispozícii sú nasledovné akcie:

-  Prepnutie medzi režimom videosnímania a fotografovaním
-  Výber scény - Ponuka scén vám pomôže nájsť správnu farbu a nastaviť svetlo podľa aktuálnych podmienok
-  Použitie blesku (iba obrázky)
-  Aktivácia samospúšte (iba obrázky)
-  Aktivácia režimu sekvencií (iba obrázky)
-  Vyberte farebný efekt.
-  Nastavenie vyváženia bielej.
-  Nastavenie kompenzácie expozície (iba obrázky)
-  Nastavenie citlivosti svetla (iba obrázky)

Dostupnosť možností, ktoré sú k dispozícii sa líši podľa režimu snímania a zobrazovania.

Po zachytení obrázka

Na vymazanie vytvoreného obrázka vyberte z panela nástrojov [Vymaž](#). Vyberte [Späť](#), ak sa chcete vrátiť k hľadáčiku a urobiť ďalšiu fotografiu.

Na vytlačenie obrázka vyberte z panela nástrojov [Tlačíť](#).

Na nastavenie obrázka ako pozadia v aktívnom pohotovostnom režime vyberte [Vofby](#) > [Nastaviť ako tapetu](#).

Na priradenie obrázka ku kontaktu vyberte [Ako sním. volaj. kontaktu](#).

Ak chcete prezerať a upravovať obrázky, vyberte  > [Médiá](#) > [Galéria](#) > [Snímky](#).

Nastavenie pre fotosnímky

Na úpravu nastavenia pre fotosnímky vyberte [Vofby](#) > [Nastavenia](#) a z nasledovného:

- [Kvalita snímky](#) — Vyberte požadovanú kvalitu obrázka.
- [Pridať do albumu](#) — Vyberte zložku na uloženie obrázka v Galérii.
- [Ukázať zachytenú snímku](#) — Vyberte či si chcete obrázok prezrieť po expozícii, alebo chcete ihneď pokračovať vo fotografovaní.
- [Predvolený názov snímky](#) — Definujte predvolený názov pre vytvorené obrázky.
- [Rozšírené dig. priblíženie](#) — Vyberte, či chcete rozšíriť možnosti zoomu, aby ste mohli plynule prechádzať medzi digitálnym a rozšíreným digitálnym zoomom. Ak chcete obmedziť možnosti zoomu na zachovanie zvolenej kvality obrázkov, vyberte [Vypnúť](#).
- [Tón pri zachytení](#) — Vyberte tón, ktorý chcete počuť pri stlačení spúšte.
- [Použitá pamäť](#) — Vyberte, kam chcete ukladať obrázky.
- [Obnoviť nast. Foto-Video](#) — Vyberte, či chcete resetovať nastavenie fotoaparátu do pôvodného stavu.

Nahrávanie videoklipov

Vyberte z panela nástrojov **Režim videa**. Nahrávanie videoklipu spustíte stlačením tlačidla **Spúšte**. Ak chcete nahrávanie prerušiť, vyberte **Preruš**, na pokračovanie v nahrávaní vyberte **Pokračuj**. Na ukončenie nahrávania vyberte **Stop**. Prístroj uloží videoklip v Galérii.

Po nahrať videoklipu

Ak chcete prehrať práve vytvorený videoklip, vyberte z panela nástrojov **Prehrať**.

Na vymazanie videoklipu vyberte z panela nástrojov **Vymaž**.

Na nahrať nového videoklipu vyberte z panela nástrojov **Nové video**.

Nastavenia pre videoklipy

Vyberte **Voľby** > **Nastavenia** a niektorú z nasledujúcich možností:

- **Kvalita videa** — Nastavte kvalitu videoklipu.
- **Stabilizácia videa** — Vyberte, či chcete potlačiť účinky chvenia fotoaparátu pri nahrávaní videoklipu.
- **Nahrávanie zvuku** — Vyberte, či chcete pridať do videoklipu zvuk.
- **Pridať do albumu** — Vyberte zložku na uloženie videoklipu v Galérii.
- **Ukázať zachytené video** — Vyberte, či chcete, aby sa po skončení nahrávania zobrazila na displeji prvá snímka nahratého videoklipu.
- **Predvolený názov videa** — Definujte predvolený názov pre vytvorené videoklipy.
- **Použitá pamäť** — Definujte predvolenú pamäť na uloženie videoklipov.
- **Obnoviť nast. Foto-Video** — Vyberte, či chcete resetovať nastavenie fotoaparátu do pôvodného stavu.

Galéria

Vyberte  > **Médiá** > **Galéria**.

Galéria vám poskytuje prístup k rozličným typom multimédií, ako sú obrázky, videoklipy, hudba a zvuky. Všetky prezerané obrázky, videoklipy, prijatá hudba a zvuky sa automaticky ukladajú do Galérie. Môžete prechádzať zložkami, otvárať ich a vytvárať nové, ako aj označovať, kopírovať a presúvať do nich súbory. Zvukové klipy sa otvárajú v prehrávači hudby a videoklipy a streamingové odkazy v aplikácii RealPlayer. Obrázky sa otvárajú v okne prehliadača obrázkov.

Na otvorenie súboru, alebo zložky prejdite na súbor, alebo zložku a stlačte tlačidlo posuvu.

Na vytvorenie novej zložky vyberte **Voľby** > **Usporiadať** > **Nová zložka**.

Na prekopírovanie alebo presun súboru, súbor označte a vyberte **Voľby** > **Usporiadať** > **Presunúť do zložky**, **Nová zložka**, **Presunúť na kartu**, **Kopírovať na kartu**, **Kopírov. do telefónu** alebo **Presunúť do telefónu**.

Na načítanie súborov do Galérie s použitím prehliadača vyberte **Načítať grafiku**, **Načítať videá**, **Načít. nahrávky**, alebo **Načítať zvuk**. Otvorí sa prehliadač a budete si môcť vybrať záložku alebo zadať adresu stránky, z ktorej chcete načítať.

Na vyhľadávanie súboru vyberte **Voľby** > **Nájsť**. Napíšte, ktorú položku chcete vyhľadať. Zobrazia sa vyhovujúce súbory.

Obrázky

Vyberte  > **Médiá** > **Galéria** > **Snímky**.

Aplikácia Obrázky obsahuje dve okná:

- V okne prehliadača obrázkov môžete organizovať, vymazávať a premenúvať obrázky uložené v prístroji alebo na pamäťovej karte. Môžete takisto nastaviť obrázky ako tapetu pre váš displej, alebo ich pridávať medzi kontakty.
- V prehliadači obrázkov, ktorý sa otvorí, keď v okne prehliadača obrázkov vyberiete niektorý z obrázkov, môžete prezeráť a odosielať jednotlivé obrázky.

Podporované sú nasledujúce formáty súborov: JPEG, BMP, PNG a GIF 87a/89a. Prístroj ale nemusí podporovať všetky varianty uvedených súborových formátov.

Na otvorenie a zobrazenie obrázka vyberte **Voľby** > **Otvor**.

Ak chcete otvoriť predchádzajúci alebo nasledujúci obrázok, rolujte doľava alebo doprava.

Na zväčšenie obrázka na displeji vyberte **Voľby** > **Priblížiť**. Na zmenšenie obrázka na displeji vyberte **Oddialiť**.

Na zobrazenie obrázka na celej ploche displeja vyberte **Voľby** > **Celý displej**. Na návrat do normálneho zobrazenia vyberte **Voľby** > **Normálny displej**.

Na otočenie obrázka vyberte **Voľby** > **Otočiť**. Vyberte **Doprava**, na otočenie obrázka o 90 stupňov v smere hodinových ručičiek, alebo **Doľava**, na otočenie obrázka o 90 stupňov proti smeru hodinových ručičiek.

Manipulácia s obrazovými súbormi

Na zobrazenie podrobnej informácie o obrázku vyberte **Voľby** > **Zobraziť detaily**.

Na odoslanie obrázka vyberte **Voľby** > **Poslať** a spôsob odoslania.

Na premenovanie obrázka vyberte **Voľby** > **Premenovať**.

Na nastavenie obrázka ako tapety vyberte **Voľby** > **Použiť snímku** > **Nastaviť ako tapetu**.

Ak chcete obrázok pridať ku kontaktu, vyberte **Voľby** > **Pridať ku kontaktu**. Otvorí sa aplikácia Kontakty a môžete vybrať kontakt pre obrázok.

Usporiadanie obrázkov



Na vytvorenie zložiek za účelom usporiadania obrázkov vyberte **Voľby** > **Usporiadať** > **Nová zložka**.

Na presun obrázka do inej zložky vyberte **Voľby** > **Usporiadať** > **Presunúť do zložky**. Prejdite na zložku, do ktorej chcete obrázok presunúť a vyberte **Presunúť**.

■ Rádio



Vyberte  > **Médiá** > **Rádio**.

Pomocou rádia môžete vyhľadávať stanice, počúvať ich a uložiť ich do vášho prístroja. Pri používaní prístroja na iné účely môžete nechať rádio otvorené na pozadí. Káblom prepojený headset funguje ako anténa, preto pri používaní rádia majte headset vždy pripojený, aj keď počúvate cez reproduktor. Počas volania alebo prijímania hovoru rádio prestane hrať a obnoví sa po ukončení hovoru. Rádio nemôžete počúvať, ak je prístroj v profile Off-line.

Na automatické ladenie staníc vyberte tlačidlo , alebo .

Na manuálne ladenie vyberte **Voľby** > **Manuálne ladenie** a zadajte frekvenciu.

Na uloženie nájdenej stanice vyberte **Voľby** > **Uložiť kanál**. Vyberte umiestnenie predvoľby stanice v zozname. Umiestnenie korešponduje s číslivými tlačidlami na klávesnici. Krátke stlačenie číslivového tlačidla otvorí stanicu uloženú v tejto pozícii. Ak máte stanicu uloženú v pozícii 10 a vyššie, najprv stlačte 1 a potom druhé číslo.

Ak chcete počúvať ďalšiu stanicu, ktorá je k dispozícii, stlačte tlačidlo . Ak chcete počúvať predchádzajúcu stanicu, stlačte tlačidlo . Medzi stanicami môžete takisto prechádzať stlačením tlačidla prijímania volania na vašom headsete.

Hlasitosť môžete upraviť rolovaním doľava alebo doprava.

Na prepnutie z headsetu na reproduktor vyberte **Voľby** > **Zapnúť reproduktor**. Na prepnutie späť na headset vyberte **Voľby** > **Vypnúť reproduktor**.

Na nastavenie, aby rádio hralo na pozadí, zatiaľ čo používate váš prístroj na iné účely, vyberte **Voľby** > **Hrať na pozadí**.

Na vypnutie rádia vyberte **Ukonči**.

■ 3-D tóny zvonenia

Vyberte  > **Médiá** > **Tóny zvonenia 3-D**.

Na povolenie trojrozmerných zvukových efektov pre tóny zvonenia vyberte **Efekty tónov 3-D** > **Zapnuté**. Nie všetky tóny zvonenia podporujú 3-D efekty.

Na zmenu 3-D efektu, aplikovaného do tónu zvonenia vyberte **Dráha zvuku** a požadovaný efekt.

Na modifikáciu 3-D efektu vyberte z nasledovných možností:

- **Rýchlosť dráhy zvuku** — Vyberte rýchlosť, ktorou zvuk bude prechádzať z jedného miesta na druhé. Toto nastavenie nie je k dispozícii pre všetky efekty.
- **Ozvena** — Na nastavenie množstva echa, vyberte požadovaný efekt zo zoznamu.
- **Dopplerov efekt** — Vyberte **Zapnutý**, aby bol tón zvonenia vyšší, keď ste bližšie pri svojom prístroji a nižší, keď sa od neho vzdialite. Toto nastavenie nie je k dispozícii pre všetky efekty.

Ak si chcete vypočuť tón zvonenia s aplikovaným 3-D efektom, vyberte **Voľby** > **Prehrať tón**.

Na nastavenie hlasitosti zvonenia vyberte  > **Nástroje** > **Profily** > **Voľby** > **Personalizovať** > **Hlasitosť zvonenia**.

17. Nastavenia

Vyberte [☰](#) > [Nástroje](#) > [Nastavenia](#).

Môžete definovať a upravovať rôzne nastavenia prístroja. Úprava týchto nastavení ovplyvňuje prevádzku prístroja v niekoľkých aplikáciách.

Niektoré nastavenia môžete mať v prístroji predvolené alebo ich môžete dostať v špeciálnej správe od poskytovateľa služieb. Takéto nastavenia možno nebudete môcť upraviť.

Vyberte nastavenie, ktoré chcete upraviť a urobte nasledovné:

- Prepnite medzi dvoma možnosťami, napríklad zapnuté/vypnuté.
- Vyberte možnosť zo zoznamu.
- Otvorte textové pole a zadajte hodnotu.
- Otvorte posuvník na zníženie alebo zvýšenie hodnoty rolovaním doľava, alebo doprava.

■ Všeobecné nastavenia

Vyberte [☰](#) > [Nástroje](#) > [Nastavenia](#) > [Všeobecné](#).

Vyberte si z nasledujúcich možností:

- **Personalizácia** — Zmena nastavenia displeja a personalizácia prístroja
- **Dátum a čas** — Zmena dátumu a času
- **Doplňky** — Definovanie nastavení vašich doplnkov
- **Ochrana** — Definovanie ochranných nastavení
- **Pôvodné nastav.** — Obnovenie počiatočných nastavení prístroja

Nastavenia personalizácie

Vyberte [☰](#) > [Nástroje](#) > [Nastavenia](#) > [Všeobecné](#) > [Personalizácia](#).

Nastavenia displeja

Na definovanie intenzity svetla, ktorú prístroj potrebuje, aby zapol podsvietenie, vyberte [Displej](#) > [Snímač osvetlenia](#).

Na zmenu veľkosti písma vyberte [Displej](#) > [Veľkosť písma](#).

Na nastavenie času, počas ktorého môže byť displej ponechaný v nečinnosti pred aktiváciou šetriča displeja vyberte [Displej](#) > [Časový limit šetriča](#).

Na výber uvítacej správy, alebo loga na displeji vyberte [Displej](#) > [Uvítanie alebo logo](#). Môžete si vybrať predvolenú uvítaciu správu, zadať vlastný text, alebo vybrať obrázok.

Na nastavenie, ako rýchlo sa displej vypne po poslednom stlačení klávesy, vyberte [Displej](#) > [Časový limit osvetlenia](#).

Na výber aktívnej aplikácie, ktorá bude pokračovať na displeji veka po zatvorení komunikátora vyberte [Displej](#) > [Zobr. plochu po zatv. krytu](#) > [Vypnuté](#).

Nastavenia pohotovostného režimu

Na výber, či použiť aktívny pohotovostný režim, vyberte [Pohotovostný režim](#) > [Aktívny pohotov. režim](#).

Na pridelenie klávesových skratiek pre tlačidlo posuvu a výberové tlačidlá vyberte [Pohotovostný režim](#) > [Skratky](#). Tieto skratky nie sú k dispozícii v aktívnom pohotovostnom režime.

Na pridelenie klávesových skratiek k aplikáciám vyberte [Pohotovostný režim](#) > [Aplikácie pohot. rež.](#)

Na voľbu, či zobrazíť, alebo skryť logo operátora, vyberte [Logo operátora](#) > [Zapnuté](#), alebo [Vypnuté](#).

Na nastavenie, či sa má v aktívnom pohotovostnom režime zobrazíť schránka Prijaté, alebo Poštová schránka, vyberte [Pohotovostný režim](#) > [Schr. akt. poh. režimu](#).

Na výber, ktorý plug-in sa zobrazí v aktívnom pohotovostnom režime, vyberte [Pohotovostný režim](#) > [Zásuvné moduly APR](#). Môžete napríklad vidieť, koľko máte hlasových e-mailových správ. Výber plug-inov k dispozícii je premenlivý.

Nastavenia tónov

Na výber tónu zvonenia pre hlasové, alebo videohovory vyberte [Tóny](#) > [Tón zvonenia](#), alebo [Tón videohovoru](#).

Na nastavenie typu zvonenia vyberte [Tóny](#) > [Typ zvonenia](#). Na prístroji môžete tiež nastaviť, aby tón zvonenia bol kombináciou zvukovej podoby mena volajúceho a vybraného tónu zvonenia, ak vám zavolá niekto z vášho zoznamu kontaktov. Vyberte [Tóny](#) > [Ohlásiť volajúceho](#).

Na nastavenie hlasitosti zvonenia vyberte [Tóny](#) > [Hlasitosť zvonenia](#).

Nastavenia

Na nastavenie rôznych tónov upozornenia vyberte **Tóny** > **Tón hlásenia správy**, **Tón hlásenia e-mailu**, **Tón upozorn. kalendára**, alebo **Tón budíka**.

Ak chcete nastaviť, aby prístroj pri signalizácii prichádzajúceho hovoru vibroval, vyberte **Tóny** > **Hlásenie vibrovaním**.

Na nastavenie hlasitosti tónov tlačidiel prístroja vyberte **Tóny** > **Tóny tlačidiel**.

Na nastavenie zapnutia, alebo vypnutia varovných tónov vyberte **Tóny** > **Výstražné tóny**.

Voľba jazyka

Na nastavenie jazyka použitého na displeji prístroja vyberte **Jazyk** > **Jazyk telefónu**.

Na nastavenie jazyka, v ktorom budete písať poznámky a správy vyberte **Jazyk** > **Jazyk pri písaní**.

Na výber, či použiť prediktívne písanie vyberte **Jazyk** > **Prediktívny text**. Na resetovanie slovníka prediktívneho písania do jeho pôvodného stavu vyberte **Jazyk** > **Reset ATOK Dictionary**.

Nastavenia dátumu a času

Vyberte  > **Nástroje** > **Nastavenia** > **Všeobecné** > **Dátum a čas**.

Vyberte si z nasledujúcich možností:

- **Čas** — Nastavenie času.
- **Časová zóna** — Nastavenie časového pásma.
- **Dátum** — Nastavenie dátumu.
- **Formát dátumu** — Nastavenie spôsobu zobrazenia dátumu.
- **Separátor dátumu** — Voľba oddeľovača dní, mesiacov a rokov v dátume.
- **Formát času** — Nastavenie 12- alebo 24-hodinového systému.
- **Separátor času** — Nastavenie oddeľovača hodín a minút.
- **Typ hodín** — Vyberte **Analógové** alebo **Digitálne**.
- **Tón budíka** — Nastavenie zvonenia pre budík.
- **Pracovné dni** — Vyberte dni, ktoré sú pre vás pracovnými dňami.
- **Čas operátora siete** — Možnosť **Autoaktualizácia** slúži na automatickú aktualizáciu času, dátumu a časového pásma (služba siete). Táto služba nemusí byť dostupná vo všetkých sieťach.

Nastavenia doplnkov

Vyberte  > **Nástroje** > **Nastavenia** > **Všeobecné** > **Doplňky**.

S väčšinou doplnkov môžete urobiť nasledovné:

Na určenie, ktorý profil sa aktivuje po pripojení doplnku k vášmu prístroju vyberte **Predvolený profil**.

Na nastavenie, aby prístroj s pripojeným doplnkom automaticky prijal telefonické hovory po 5 sekundách, vyberte **Automatická odpoveď** > **Zapnutá**. Ak je typ zvonenia vo vybranom profile nastavený na **Pípne raz**, alebo **Tiché**, automatické prijímanie je zakázané.

Na nastavenie osvetlenia prístroja v čase, keď je pripojený k doplnku, vyberte **Svetlo** > **Zapnuté**.

Ochrana prístroja

Vyberte  > **Nástroje** > **Nastavenia** > **Všeobecné** > **Ochrana**.

Definujte nasledujúce ochranné nastavenia:

- **Telefón a SIM karta** — Úprava ochranných nastavení vášho prístroja a SIM karty.
- **Správa certifikátov** — Správa ochrany vašich certifikátov.
- **Sledovať chr. objekt** — Správa ochrany vašich transakcií.
- **Ochranný modul** — Správa vašich ochranných modulov.

Nepoužívajte kódy podobné tiesňovým číslam, aby nedopatrením nedochádzalo k volaniam na tiesňové číslo. Kódy sa zobrazujú ako hviezdičky. Pri zmene kódu zadajte platný kód a potom dvakrát nový kód.

Ochrana prístroja a SIM karty

Na zmenu PIN/UPIN kódu vyberte **Telefón a SIM karta** > **PIN kód**. Nový kód musí mať dĺžku 4 až 8 číslic. PIN/UPIN kód chráni vašu SIM/USIM kartu pred neoprávneným použitím a spravidla sa dodáva spolu so SIM/USIM kartou. Ak trikrát po sebe zadáte nesprávny PIN/UPIN kód, kód sa zablokuje a na jeho odblokovanie budete musieť zadať PUK/UPUK kód, inak nebudete môcť SIM/USIM kartu ďalej používať.

Na nastavenie automatického zablokovania klávesnice po uplynutí definovaného času vyberte **Telefón a SIM karta** > **Interval autoblok. kláves.**

Nastavenia

Na nastavenie časového limitu, po uplynutí ktorého sa prístroj automaticky zablokuje a možno ho použiť až po zadaní správneho odblokovacieho kódu vyberte **Telefón a SIM karta** > **Autoblokovač cyklus tel.** Zadajte časový limit v minútach, alebo vyberte **Žiadny** na vyradenie intervalu automatického blokovania. Ak je prístroj zablokovaný, môžete stále prijímať prichádzajúce hovory a volať na oficiálne tiesňové číslo naprogramované vo vašom prístroji.

Na nastavenie nového blokovacieho kódu vyberte **Telefón a SIM karta** > **Blokovač kód**. Predvolený blokovací kód je 12345. Zadajte starý kód a potom dvakrát nový kód. Nový kód môže mať dĺžku 4-255 znakov. Možno použiť písmená aj číslice, ako aj veľké i malé písmená. Prístroj vás upozorní, ak bude mať blokovací kód nesprávny formát.

Na nastavenie prístroja, aby si vyžiadal blokovací kód po vložení novej, neznámej SIM karty do vášho prístroja vyberte **Telefón a SIM karta** > **Blokovať pri zmene SIM**. Prístroj si uchováva zoznam SIM kariet, ktoré identifikuje ako karty majiteľa.

Obnovenie pôvodných nastavení

Na obnovenie pôvodných nastavení prístroja vyberte **Pôvodné nastav.** Pre túto operáciu sa vyžaduje blokovací kód prístroja. Po resete bude zapnutie prístroja trvať dlhší čas. Resetovanie sa netýka dokumentov, kontaktných údajov, záznamov v kalendári a ostatných súborov.

■ Nastavenia telefónu

Vyberte  > **Nástroje** > **Nastavenia** > **Telefón**.

Vyberte si z nasledujúcich možností:

- **Hovor** — Definujte všeobecné nastavenie pre hovory
- **Presmerovanie** — Definujte vaše nastavenia presmerovania hovorov [Pozrite si „Presmerovanie hovorov“ str. 24.](#)
- **Blokovanie** — Definujte nastavenia blokovania hovorov [Pozrite si „Blokovanie hovorov“ str. 25.](#)
- **Sieť** — Prispôsobenie nastavení siete

Nastavenia pre hovory

Aby sa osobe, ktorej voláte zobrazilo vaše telefónne číslo vyberte **Hovor** > **Poslať moje číslo** > **Áno**. Aby sieť určila, či bude volajúcemu odoslané vaše ID volajúceho, vyberte **Nastavené sieťou**.

Na zobrazenie vašej adresy internetových hovorov osobe, ktorej voláte s použitím internetového telefonického spojenia vyberte **Hovor** > **Poslať moje intern. číslo** > **Áno**.

Aby ste boli počas prebiehajúceho hovoru informovaní o novom prichádzajúcom hovore vyberte **Hovor** > **Čakajúci hovor** > **Vofby** > **Aktivovať**. Na skontrolovanie, či je táto funkcia aktívna v sieti, vyberte **Vofby** > **Overiť stav**.

Podľa toho, či chcete prijať upozornenie na internetový hovor, alebo nie, vyberte **Hovor** > **Hlásenie intern. hovoru**. Upozornenie vás informuje o neprijatých internetových hovoroch.

Na nastavenie predvoleného typu hovoru vyberte **Hovor** > **Predvolený typ hovoru** a vyberte **Hovor**, ak vytvárate GSM hovory, alebo **Internetový** ak vytvárate internetové hovory.

Na automatické odoslanie textovej správy osobe, ktorá vás volá, s uvedením informácie, prečo nemôžete prijať prichádzajúci hovor, vyberte **Hovor** > **Odmietnuť SMS-kou** > **Áno**. Na výber textu pre správu vyberte **Hovor** > **Text správy**.

Nastavenia siete

Vyberte  > **Nástroje** > **Nastavenia** > **Telefón** > **Sieť**.

Na výber sieťového režimu vyberte **Režim siete** a **Duálny režim**, **UMTS**, alebo **GSM**. V duálnom režime sa prístroj prepína medzi sieťami automaticky.

Na výber operátora vyberte **Voľba operátora** a **Manuálna** na voľbu z dostupných sietí, alebo **Automatická** ak chcete, aby si váš prístroj vybral sieť automaticky.

Na nastavenie, aby prístroj indikoval, či sa používa v mikrocelulárnej sieti Micro Cellular Network (MCN), vyberte **Info o sieti** > **Zapnuté**.

■ Nastavenia spojenia

Vyberte  > **Nástroje** > **Nastavenia** > **Spojenie**.

Vyberte si z nasledujúcich možností:

- **Miesta prístupu** — Definovanie nového alebo úprava existujúceho miesta prístupu. Niektoré alebo všetky miesta prístupu môže na vašom prístroji predvoliť poskytovateľ služieb a tieto nebudete môcť vytvárať, upravovať alebo vymazávať.
- **Paketové dáta** — Nastavte, kedy sa majú používať paketové dátové spojenia, a určite miesto prístupu, ak váš prístroj používate ako modem pre počítač.
- **Wireless LAN** — Určite, či prístroj zobrazí indikátor, ak je k dispozícii sieť WLAN, a ako často má zariadenie vyhľadávať sieť.

Nastavenia

- **Dátový prenos** — Nastavenie časového intervalu, po uplynutí ktorého sa dátové spojenia automaticky ukončia.
- **Nastavenia SIP** — Zobrazenie alebo vytvorenie profilov protokolu SIP (protokol nadväzovania spojenia).
- **Internet. telef.** — Definovanie nastavení pre internetové hovory.
- **Konfigurácie** — Zobrazenie a vymazanie dôveryhodných serverov, z ktorých môže váš prístroj prijímať konfiguračné nastavenia.

Na získanie informácie o WLAN, alebo predplatenie paketovej dátovej služby a vyhľadanie príslušných nastavení spojenia a konfiguračných nastavení kontaktujte vášho poskytovateľa služieb.

Rozsah nastavení, prístupných pre úpravy, je premenlivý.

Miesta prístupu

Vyberte  > **Nástroje** > **Nastavenia** > **Spojenie** > **Miesta prístupu**.

Cez miesto prístupu váš prístroj vytvára dátové spojenie so sieťou. Na použitie e-mailových a multimediálnych služieb alebo na prehliadanie webových stránok musíte najprv definovať miesta prístupu pre tieto služby.

Niektoré alebo všetky miesta prístupu môže na vašom prístroji predvoliť poskytovateľ služieb a tieto nebudete môcť vytvárať, upravovať alebo vymazávať.

Ak chcete vytvoriť nové miesto prístupu, vyberte **Voľby** > **Nové miesto prístupu** alebo vybrať existujúce miesto prístupu zo zoznamu, potom vyberte **Voľby** > **Duplikát miesta príst.**, ak chcete použiť toto miesto prístupu ako základ pre nové miesto prístupu.

Nastavenia pre paketové dáta

Vyberte  > **Nástroje** > **Nastavenia** > **Spojenie** > **Paketové dáta**.

Váš prístroj podporuje paketové dátové spojenia, napríklad GPRS v sieti GSM. Ak prístroj používate v sieťach GSM a UMTS, môžete mať súčasne aktívnych viac dátových spojení; miesta prístupu môžu zdieľať dátové spojenie a dátové spojenia zostanú aktívne, napríklad počas hlasových hovorov. [Pozrite si „Správca spojenia“ str. 46.](#)

Na definovanie nastavenia pre paketové dáta vyberte **Paketové dát. spojenie** a vyberte **Ak je dostupné** na zaregistrovanie prístroja do siete paketových dát, keď prístroj zapnete v podporovanej sieti, alebo **Podľa potreby** na vytvorenie paketových dátových spojení iba ak si to vyžiada aplikácia, alebo akcia. Vyberte **Miesto prístupu** a zadajte názov miesta prístupu, ktorý ste dostali od poskytovateľa služieb, aby ste mohli používať prístroj ako paketový dátový modem pre váš počítač.

Tieto nastavenia ovplyvňujú všetky miesta prístupu pre paketové dátové spojenia.

Nastavenia WLAN

Vyberte  > **Nástroje** > **Nastavenia** > **Spojenie** > **Wireless LAN**.

Na zobrazenie indikátora, keď je sieť WLAN dostupná v oblasti, kde sa práve nachádzate, vyberte **Ukázať dostupnosť WLAN** > **Áno**.

Na výber časového intervalu, po uplynutí ktorého váš prístroj bude vyhľadávať dostupné siete WLAN a aktualizovanie indikátora vyberte **Vyhľadávať siete**. Toto nastavenie sa zobrazí iba ak ste vybrali **Ukázať dostupnosť WLAN** > **Áno**.

Na kontrolu jedinečnej adresy ovládania prístupu k médiám (MAC), ktorá identifikuje váš prístroj zadajte v pohotovostnom režime *#62209526#. Na displeji vášho prístroja sa zobrazí adresa MAC.

Rozšírené nastavenia WLAN

Vyberte **Voľby** > **Rozšírené nastavenia**. Rozšírené nastavenia siete WLAN sú normálne definované automaticky a ich zmena sa neodporúča.

Na manuálnu úpravu nastavení vyberte **Automat. konfigurácia** > **Vypnutá** a definujte nasledovné:

- **Dlhý limit opakovaní** — Zadajte maximálny počet pokusov o spojenie ak zariadenie nedostáva potvrdenie o prítomnosti signálu zo siete.
- **Krátky limit opakovaní** — Zadajte maximálny počet pokusov o spojenie ak zariadenie nedostáva zo siete CTS signál pripravenosti na odoslanie.
- **Prah RTS** — Vyberte veľkosť balíka paketových dát pri ktorom miesto prístupu WLAN potvrdí požiadavku na odoslanie pred odoslaním paketu.
- **Ukázať dostupnosť WLAN** — Nastavte prístroj aby indikoval, ak je dostupná sieť WLAN.
- **Úroveň intenzity TX** — Zvoľte výkonovú úroveň vášho zariadenia keď posiela dáta.
- **Rádiové merania** — Povoľte alebo zamietnite rádiové merania.
- **Šetrenie energie** — Vyberte, či chcete šetriť energiou batérie zariadenia.

Pre obnovenie všetkých nastavení do pôvodného stavu vyberte **Voľby** > **Obnoviť pôvodné**.

Ochranné nastavenia WLAN

Vyberte [Miesta prístupu](#) > [Voľby](#) > [Nové miesto prístupu](#), alebo vyberte miesto prístupu a [Voľby](#) > [Upraviť](#).
V nastavení miesta prístupu vyberte [Ochranný režim WLAN](#) a požadovaný režim.

Ochranné nastavenia WEP

Vyberte [Miesta prístupu](#) > [Voľby](#) > [Nové miesto prístupu](#), alebo vyberte miesto prístupu a [Voľby](#) > [Upraviť](#).
V nastavení miesta prístupu vyberte [Ochranný režim WLAN](#) > [WEP](#).

Metóda šifrovania WEP (Wired equivalent privacy) šifruje dáta pred ich odoslaním. Prístup do siete nie je povolený pre používateľov, ktorí nemajú požadované kľúče WEP. Ak váš prístroj pri aktívnom bezpečnostnom režime WEP prijíma dátový paket nešifrovaný kľúčmi WEP, dáta sa vymažú.

V sieti [Ad-hoc](#) musia všetky zariadenia používať ten istý kľúč WEP.

Vyberte [Ochranné nastav. WLAN](#) a jednu z nasledujúcich volieb:

- [Použitý kľúč WEP](#) — Vyberte požadovaný kľúč WEP.
- [Typ autentifikácie](#) — Vyberte [Otvorená](#) alebo [Zdieľaná](#).
- [Nastavenia kľúča WEP](#) — Úprava nastavení pre kľúč WEP.

Nastavenia kľúča WEP

V nastavení miesta prístupu vyberte [Ochranný režim WLAN](#) > [WEP](#).

Vyberte [Ochranné nastav. WLAN](#) > [Nastavenia kľúča WEP](#) a niektorú z nasledujúcich možností:

- [Kódovanie WEP](#) — Vyberte požadovanú dĺžku šifrovacieho kľúča WEP.
- [Formát kľúča WEP](#) — Vyberte, či chcete zadať údaje kľúča WEP vo formáte [ASCII](#) alebo [Hexadecimálny](#).
- [Kľúč WEP](#) — Zadajte údaje kľúča WEP.

bezpečnostné nastavenia 802.1x

V nastavení miesta prístupu vyberte [Ochranný režim WLAN](#) > [802.1x](#).

[802.1x](#) vykonáva autentifikáciu a autorizáciu zariadení na prístup do bezdrôtovej siete a chráni pred prístupom, ak proces autorizácie zlyhá.

Vyberte [Ochranné nastav. WLAN](#) a jednu z nasledujúcich volieb:

- [WPA/WPA2](#) — Vyberte autentifikačný protokol [EAP](#) (Extensible Authentication Protocol) alebo [Predv. zdieľaný kľúč](#) (tajný kľúč používaný na identifikáciu prístroja).
- [Nastav. modulov EAP](#) — Ak ste vybrali [WPA/WPA2](#) > [EAP](#), vyberte, ktoré zariadenia EAP sú definované vo vašom zariadení na použitie s miestom prístupu.
- [Predvol. zdieľaný kľúč](#) — Ak ste vybrali [WPA/WPA2](#) > [Predv. zdieľaný kľúč](#), zadajte zdieľaný privátny kľúč, ktorý identifikuje vaše zariadenie pre sieť WLAN, na ktorú sa pripájate.

Rozsah nastavení, prístupných pre úpravy, je premenlivý.

Bezpečnostné nastavenia WPA

V nastavení miesta prístupu vyberte [Ochranný režim WLAN](#) > [WPA/WPA2](#).

Vyberte [Ochranné nastav. WLAN](#) a jednu z nasledujúcich volieb:

- [WPA/WPA2](#) — Vyberte autentifikačný protokol [EAP](#) (Extensible Authentication Protocol) alebo [Predv. zdieľaný kľúč](#) (tajný kľúč používaný na identifikáciu prístroja).
- [Nastav. modulov EAP](#) — Ak vyberiete [WPA/WPA2](#) > [EAP](#), vyberte, ktoré moduly EAP sú definované vo vašom zariadení na použitie s daným miestom prístupu.
- [Predvol. zdieľaný kľúč](#) — Ak vyberiete [WPA/WPA2](#) > [Predv. zdieľaný kľúč](#), zadajte zdieľaný privátny kľúč, ktorý identifikuje vaše zariadenie pre sieť WLAN, ku ktorej sa pripájate.
- [Len režim WPA2](#) — Ak chcete aktivovať šifrovanie TKIP, pozostávajúceho z premenlivých kľúčov, ktoré sa na ochranu pred zneužitím často menia, vyberte [Vypnutý](#). Všetky prístroje v sieti WLAN musia buď povoliť alebo zakázať šifrovanie TKIP.

Rozsah nastavení, prístupných pre úpravy, je premenlivý.

EAP

Vyberte [☰](#) > [Nástroje](#) > [Nastavenia](#) > [Spojenie](#) > [Miesta prístupu](#).

Plug-in moduly EAP (rozširovateľný autentizačný protokol) sa používajú v bezdrôtových sieťach na autentizáciu bezdrôtových zariadení a serverov a rôzne plug-in moduly EAP umožňujú použitie rôznych metód EAP (služba siete).

Môžete si prezerať plug-in moduly EAP aktuálne nainštalované vo vašom prístroji (služba siete).

Nastavenia

1. Na definovanie nastavenia plug-in modulov EAP vyberte **Voľby** > **Nové miesto prístupu** a definujte miesto prístupu, používajúce ako nosič sieť WLAN.
2. Vyberte **802.1x**, alebo **WPA/WPA2** ako ochranný režim.
3. Vyberte **Ochranné nastav. WLAN** > **WPA/WPA2** > **EAP** > **Nastav. modulov EAP**.

Na použitie plug-in modulu EAP pri pripájaní na WLAN s použitím miesta prístupu, vyberte požadovaný plug-in a **Voľby** > **Zapnúť**. Plug-in moduly EAP povolené pre použitie s týmto miestom prístupu sú označené. Ak nechcete použiť plug-in, vyberte **Voľby** > **Vypnúť**.

Na úpravu nastavenia plug-in modulu EAP vyberte **Voľby** > **Upraviť**.

Na zmenu priority nastavenia plug-in modulu EAP vyberte **Voľby** > **Zvýšiť prioritu** na pokus použiť plug-in pred inými plug-inmi pri pripájaní do siete v tomto mieste prístupu, alebo **Voľby** > **Znížiť prioritu** na použitie tohto plug-inu pre autentifikáciu siete po pokuse použiť iné plug-iny.

Pre viac informácií o plug-in moduloch EAP pozrite pomocníka zariadenia.

Nastavenia dátového prenosu

Vyberte  > **Nástroje** > **Nastavenia** > **Spojenie** > **Dátový prenos**.

Na nastavenie časového limitu, po uplynutí ktorého sa automaticky ukončí dátové spojenie, ktorým sa neprenášajú žiadne dáta, vyberte **On-line čas**. Vyberte **Definuje užívateľ**, ak chcete zadať čas sami, alebo **Neobmedzený** ak chcete, aby spojenie zostalo aktívne, kým nevyberiete **Voľby** > **Odpojiť**.

Nastavenia protokolu SIP

Vyberte  > **Nástroje** > **Nastavenia** > **Spojenie** > **Nastavenia SIP**.

Protokoly SIP (protokoly nadväzovania spojení) sa používajú na vytváranie, úpravu a ukončovanie určitých typov komunikačných spojení s jedným alebo viacerými účastníkmi (služba siete). SIP profily obsahujú nastavenia pre tieto spojenia. Predvolený SIP profil pre komunikačné spojenie je podčiarknutý.

Na vytvorenie SIP profilu vyberte **Voľby** > **Pridať nový** > **Použiť predvol. profil** alebo **Použiť exist. profil**.

Na výber SIP profilu, ktorý chcete predvolene používať pre komunikačné spojenia vyberte **Voľby** > **Predvolený profil**.

Úprava SIP profilov

Vyberte **Nastavenia SIP** > **Voľby** > **Pridať nový**, alebo **Upraviť** a niektorú z nasledujúcich možností:

- **Názov profilu** — Zadajte názov SIP profilu.
- **Profil služby** — Vyberte **IETF** alebo **Nokia 3GPP**.
- **Predv. miesto prístupu** — Vyberte miesto prístupu, ktoré sa použije pre internetové spojenie.
- **Meno verej. užívateľa** — Zadajte svoje užívateľské meno, získané od poskytovateľa služieb.
- **Použiť kompresiu** — Vyberte, či sa bude používať kompresia.
- **Registrácia** — Vyberte registračný režim.
- **Použiť ochranu** — Vyberte, či sa bude používať dojednávanie bezpečnosti.
- **Proxy server** — Zadajte nastavenia proxy servera pre tento SIP profil.
- **Registračný server** — Zadajte nastavenia registračného servera pre tento SIP profil.

Rozsah nastavení, prístupných pre úpravy, je premenlivý.

Úprava SIP proxy serverov

Vyberte **Nastavenia SIP** > **Voľby** > **Pridať nový** alebo **Upraviť** > **Proxy server**.

Proxy servery používajú niektorí poskytovatelia služieb ako sprostredkovateľské servery medzi webovou službou prehliadania a jej používateľmi. Tieto servery môžu poskytovať zvýšenú bezpečnosť a urýchľovať prístup k službe.

Vyberte si z nasledujúcich možností:

- **Adresa proxy servera** — Zadajte hostiteľské meno alebo IP adresu používaného proxy servera.
- **Oblasť** — Zadajte realm (unikátny názov chránenej oblasti) proxy servera.
- **Meno užívateľa a Heslo** — Zadajte meno užívateľa a heslo pre proxy server.
- **Povoliť voľné smer.** — Vyberte, či je povolené voľné smerovanie.
- **Typ prenosu** — Vyberte **UDP** alebo **TCP**.
- **Port** — Zadajte číslo portu proxy servera.

Úprava registračných serverov

Vyberte **Nastavenia SIP** > **Voľby** > **Pridať nový** alebo **Upraviť** > **Registračný server**.

Vyberte si z nasledujúcich možností:

Nastavenia

- **Adresa registr. servera** — Zadajte hostiteľské meno alebo IP adresu používaného registračného servera.
- **Oblasť** — Zadajte realm (unikátny názov priradený chránenej oblasti) registračného servera.
- **Meno užívateľa** a **Heslo** — Zadajte užívateľské meno a heslo pre registračný server.
- **Typ prenosu** — Vyberte **UDP** alebo **TCP**.
- **Port** — Zadajte číslo portu registračného servera.

Nastavenia internetových hovorov

Vyberte  > **Nástroje** > **Nastavenia** > **Spojenie** > **Internet. telef.**

Na vytvorenie nového profilu internetového hovoru vyberte **Voľby** > **Nový profil**.

Na úpravu existujúceho profilu vyberte **Voľby** > **Upraviť**.

Konfigurácie

Vyberte  > **Nástroje** > **Nastavenia** > **Spojenie** > **Konfigurácie**.

Od poskytovateľa služieb alebo firemného oddelenia informatiky môžete dostať správy obsahujúce konfiguračné nastavenia dôveryhodných serverov. Tieto nastavenia sa automaticky ukladajú do zložky **Konfigurácie**. Z dôveryhodných serverov môžete dostávať konfiguračné nastavenia pre miesta prístupu, multimediálne, alebo e-mailové služby, okamžité správy (IM-chat), alebo synchronizáciu.

Na vymazanie konfigurácií dôveryhodného servera vyberte **Voľby** > **Vymazať**. Vymažú sa aj konfiguračné nastavenia ostatných aplikácií, ktoré poskytuje tento server.

■ Nastavenia aplikácie

Vyberte  > **Nástroje** > **Nastavenia** > **Aplikácie**.

Vyberte aplikáciu zo zoznamu.

18. Správa zariadenia a dát

■ Zálohovanie dát

Odporúčame pravidelne zálohovať dáta z pamäti prístroja na pamäťovú kartu alebo do kompatibilného počítača.

Na zálohovanie dát z pamäti prístroja na pamäťovú kartu vyberte  > **Nástroje** > **Pamäť** > **Vofby** > **Zálohovať pamäť telef.**

Na obnovenie informácií z pamäťovej karty do pamäti prístroja vyberte  > **Nástroje** > **Pamäť** > **Vofby** > **Obnoviť z karty**.
Môžete takisto pripojiť prístroj ku kompatibilnému počítaču a na zálohovanie dát použiť Nokia PC Suite.

■ Vzdialená konfigurácia

Vyberte  > **Nástroje** > **Správ. zar.**

Pomocou Správcu zariadenia môžete spravovať dáta a softvér vo vašom prístroji.

Môžete sa pripojiť k serveru a prevziať konfiguračné nastavenia pre váš prístroj. Profily serverov a rozličné konfiguračné nastavenia môžete dostať od svojho poskytovateľa služieb, alebo od firemného oddelenia informatiky. Konfiguračné nastavenia sa môžu týkať spojení a iných parametrov, používaných rozličnými aplikáciami vo vašom prístroji. Výber možností je premenlivý. Spojenie pre vzdialenú konfiguráciu spravidla vytvára server, keď je potrebné aktualizovať nastavenia prístroja.

Na vytvorenie nového profilu vyberte **Vofby** > **Nový profil servera**.

Definujte nasledujúce nastavenia:

- **Názov servera** — Uveďte názov konfiguračného servera.
- **ID servera** — Napíšte jednoznačný identifikátor konfiguračného servera.
- **Heslo servera** — Napíšte heslo, ktorým sa bude váš prístroj preukazovať serveru.
- **Režim spojenia** — Vyberte preferovaný typ spojenia.
- **Miesto prístupu** — Vyberte prístupové miesto, ktoré sa použije pre spojenie, alebo vytvorte nové prístupové miesto. Môžete tiež zvoliť možnosť výberu miesta prístupu výzvou pri každom spustení synchronizácie.
- **Hostiteľská adresa** — Uveďte webovú adresu konfiguračného servera.
- **Port** — Uveďte číslo portu servera.
- **Meno užívateľa** — Zadajte svoj užívateľský identifikátor pre konfiguračný server.
- **Heslo** — Uveďte svoje heslo pre konfiguračný server.
- **Povoliť konfiguráciu** — Vyberte **Áno**, ak chcete serveru dovoliť, aby inicioval konfiguračné spojenia.
- **Automat. prijať všetky** — Vyberte **Áno**, ak nechcete, aby si od vás server pýtal povolenie vždy, keď iniciuje konfiguračné spojenie.
- **Autentifikácia siete** — Vyberte, či chcete použiť http autentizáciu. Toto nastavenie je k dispozícii iba ak máte vybraný internet ako typ nosiča.
- **Meno užívateľa siete** — Zadajte svoj užívateľský identifikátor pre http autentizáciu. Toto nastavenie je k dispozícii iba ak máte vybraný internet ako typ nosiča.
- **Sieťové heslo** — Uveďte svoje heslo pre http autentizáciu. Toto nastavenie je k dispozícii iba ak máte vybraný internet ako typ nosiča.

Na pripojenie k serveru a prevzatie konfiguračných nastavení pre váš prístroj vyberte **Vofby** > **Začať konfiguráciu**.

Na zobrazenie konfiguračného záznamu pre vybraný profil vyberte **Vofby** > **Zobraziť denník**.

■ Správca aplikácií

Vyberte  > **Inštalácie** > **Správca apl.**

Pomocou Správca aplikácií, môžete vidieť nainštalované softvérové balíky s uvedením názvu, verzie, typu a veľkosti. Môžete si prezrieť informácie o inštalovaných aplikáciách, odstrániť ich z prístroja a definovať nastavenia pre inštaláciu.



Dôležité: Inštalujte a používajte iba aplikácie a iný softvér z dôveryhodných zdrojov, napríklad aplikácie nesúce podpis Symbian alebo ktoré prešli Java Verified™ testom.

Inštalácia aplikácií

Do svojho prístroja môžete inštalovať dva typy aplikácií a softvéru:

- Aplikácie a softvér, špeciálne určené pre váš prístroj alebo kompatibilné s operačným systémom Symbian. Tieto softvérové inštalateľné súbory majú príponu .sis.
- J2ME™ aplikácie, kompatibilné s operačným systémom Symbian. Inštalateľné súbory Java aplikácií majú prípony .jad alebo .jar.

Inštalčné súbory si do svojho prístroja môžete preniesť z kompatibilného počítača, načítať ich počas prehliadania, alebo ich môžete dostať v multimediálnej správe, ako prílohu e-mailu alebo cez Bluetooth. Ak na prenos súboru do prístroja použijete Nokia PC Suite, uložte súbor do zložky **C:\nokial\installs** vo vašom počítači.

Počas inštalácie prístroj overí integritu inštalovaného balíka. Prístroj zobrazí informácie o vykonaných kontrolách, a budete si môcť vybrať, či chcete v inštalácii pokračovať alebo ju zrušiť.

Ak si inštalujete aplikácie, ktoré si vyžadujú spojenie so sieťou, upozorňujeme, že spotreba energie vášho prístroja sa môže pri používaní takýchto aplikácií zvýšiť.



Tip: Počas prehliadania webových stránok si môžete načítať inštalčný súbor a ihneď ho nainštalovať. Upozorňujeme však, že počas inštalácie zostáva spojenie na pozadí otvorené.

Na načítanie a inštaláciu softvéru z webu vyberte **Načítať aplikácie**. Vyberte aplikáciu a **Voľby** > **Inštalovať**.

Na zobrazenie údajov o inštalovanom softvérovom balíku vyberte aplikáciu a **Voľby** > **Zobraziť detaily**.

Na zobrazenie záznamov inštalčného denníka vyberte **Voľby** > **Zobraziť denník**. Zobrazí sa zoznam s údajmi o softvéri, ktorý bol inštalovaný a odstránený s dátumom inštalácie, resp. odstránenia. Ak sa po inštalácii softvérového balíka objavia v prístroji problémy, použite tento zoznam na zistenie, ktorý softvérový balík problémy spôsobil. Informácia v tomto zozname vám môže pomôcť aj s odhaľovaním problémov, spôsobených vzájomne nekompatibilnými balíkmi.

Na odstránenie softvéru vyberte **Voľby** > **Odstrániť**. Ak odstránite softvér, budete ho môcť znova nainštalovať iba ak použijete súbor s pôvodným softvérovým balíkom, alebo obnovením úplnej zálohy, ktorá obsahuje odstránený softvérový balík. Ak odstránite softvérový balík, môže sa stať, že nebudete môcť otvárať súbory, vytvorené týmto softvérom. Ak iný softvérový balík závisí od balíka, ktorý ste odinštalovali, môže tento iný softvér prestať fungovať. Podrobnosti nájdete v dokumentácii k inštalovaným softvérovým balíkom.

Nastavenia inštalácie

Na úpravu nastavení inštalácie vyberte **Voľby** > **Nastavenia** a niektorú z nasledujúcich možností:

- **Vymazať** — Inštalčný súbor softvérového balíka sa po inštalácii vymaže z prístroja. Ak načítate softvérové balíky cez webový prehliadač, môže vám to pomôcť znížiť nároky na pamäť. Ak chcete súbor softvérového balíka uchovať pre prípad budúcej reinstalácie, buď túto voľbu nepoužijte alebo si nezabudnite uchovať kópiu súboru softvérového balíka na kompatibilnom počítači alebo na CD-ROM disku.
- **Zvoliť jazyk:** — Ak softvérový balík obsahuje niekoľko jazykových verzií softvéru, vyberte jazykovú verziu, ktorú chcete inštalovať.
- **Typ** — Určíte, aký druh aplikácií chcete inštalovať. Môžete napríklad požadovať, aby sa inštalovali iba aplikácie s overenými certifikátmi. Toto nastavenie sa vzťahuje iba na aplikácie pre operačný systém Symbian (súbory sis).

Ochranné nastavenia Java

Ak chcete definovať ochranné nastavenia pre Java aplikáciu, vyberte  > **Inštalácie** > **Správca aplikácií** > **Voľby** > **Nastavenia**.

Môžete stanoviť, ku ktorým funkciám bude mať Java aplikácia prístup. Nastavená hodnota pre jednotlivé funkcie závisí od úrovne ochrany softvérového balíka.

- **Prístup na sieť** — Vytvorenie dátového spojenia so sieťou
- **Správy** — Odosielanie správ
- **Autoštart aplikácie** — Automatické otváranie aplikácie
- **Pripojenie** — Aktivácia lokálneho dátového spojenia, napríklad spojenia Bluetooth
- **Multimédia** — Fotografovanie, nahrávanie videoklipov alebo zvuku
- **Prečítať dáta užívateľa** — Čítanie položiek vášho kalendára, kontaktov alebo iných osobných údajov
- **Upraviť dáta užívateľa** — Pridávanie osobných údajov, napríklad záznamov do kontaktov

Môžete si určiť, ako vás má prístroj vyzývať na súhlas s prístupom Java aplikácie k funkciám prístroja. Zvoľte jednu z nasledujúcich možností:

- **Žiadať vždy** — Vyžaduje sa, aby si Java aplikácia vyžiadala súhlas s každým použitím funkcie
- **Žiadať prvýkrát** — Vyžaduje sa, aby si Java aplikácia vyžiadala súhlas s používaním funkcie pri prvom použití
- **Vždy povolené** — Java aplikácia môže funkciu používať bez vášho súhlasu Bezpečnostné nastavenia pomáhajú chrániť váš prístroj pred škodlivými Java aplikáciami, ktoré môžu využívať funkcie vášho prístroja bez povolenia. Voľbu **Vždy povolené** použijte iba v prípade, že poznáte dodávateľa a máte k aplikácii dôveru.
- **Nepovolené** — Java aplikácia nesmie funkciu používať

■ Aktivačné kľúče

Vyberte  > **Nástroje** > **Akt. kľúče**.

Niektoré mediálne súbory, ako obrázky, hudba, alebo videoklipy sú chránené digitálnymi právami. Aktivačné kľúče pre tieto súbory môžu povoliť alebo zakázať ich použitie. Niektoré aktivačné kľúče môžu obmedzovať počet prehratí hudobných skladieb. Počas prehrávania môžete pre skladby využívať presun späť, dopredu, alebo prehrávanie prerušiť, ale ak prehrávanie raz zastavíte, znamená to, že ste skladbu raz prehrali.

Na zobrazenie vašich aktivačných kľúčov podľa typu vyberte **Platné kľúče**, **Neplatné kľúče**, alebo **Nepouž. kľúče**.

Na zobrazenie detailov kľúča vyberte **Voľby** > **Detaily kľúča**.

Nasledujúce informácie sa zobrazujú pre každý multimediálny súbor:

- **Stav** — Stav môže byť **Aktivačný kľúč je platný**, **Aktivačný kľúč už neplatí**, alebo **Aktivačný kľúč ešte neplatí**.
- **Odosielanie obsahu** — **Povolené** znamená, že súbor môžete odoslať do iného prístroja. **Nepovolené** znamená, že súbor nemôžete odoslať do iného prístroja.
- **Obsah v telefóne** — **Áno** znamená, že súbor sa nachádza v prístroji a zobrazí sa cesta k súboru. **Nie** znamená, že príslušný súbor sa momentálne nenachádza v prístroji.

Na aktiváciu kľúča prejdite do hlavného okna aktivačných kľúčov a vyberte **Neplatné kľúče** > **Voľby** > **Získať aktivačný kľúč**. Po vytvorení sieťového spojenia v príkazovom riadku budete presmerovaní na webovú lokalitu, na ktorej si môžete zakúpiť práva na médiá.

Na vymazanie súborových práv otvorte okno platných kľúčov, alebo kľúče, ktoré v okne nie sú, prejdite na požadovaný súbor a vyberte **Voľby** > **Vymazať**. Ak s rovnakým multimediálnym súborom súvisí niekoľko práv, všetky práva sa vymažú.

Skupinové zobrazenie kľúčov zobrazuje všetky súbory súvisiace so skupinovým právom. Ak ste načítali viacero multimediálnych súborov s rovnakými právami, v tomto zobrazení sa zobrazia všetky. Môžete otvoriť skupinový prehľad okna platných kľúčov, alebo okna neplatných kľúčov. Na prístup k týmto súborom, otvorte zložku so skupinovými právami.

Na premenovanie skupiny vyberte **Voľby** > **Premenovať**. Na zmenu názvu skupinových práv zadajte nový názov.

■ Synchronizácia dát

Vyberte  > **Nástroje** > **Synchron..**

Pomocou aplikácie Synchron. môžete synchronizovať kontakty, položky kalendára, poznámky, alebo poštové schránky s príslušnými aplikáciami v kompatibilnom počítači alebo vzdialenom internetovom serveri. Vaše nastavenia synchronizácie sa ukladajú do synchronizačného profilu. Aplikácia Synchron. používa na vzdialenú synchronizáciu technológiu SyncML. Informácie o kompatibilitě s technológiou SyncML získate od dodávateľa aplikácií, pomocou ktorých chcete svoj prístroj synchronizovať.

Nastavenia synchronizácie môžete dostať v správe od poskytovateľa služieb. Aplikácie, ktoré môžete synchronizovať, sa môžu líšiť. Informujte sa podrobnejšie u svojho poskytovateľa služieb.

Vytvorenie synchronizačného profilu

Na vytvorenie profilu vyberte **Voľby** > **Nový synchroniz. profil** a priradte názov profilu, vyberte aplikácie na synchronizovanie s profilom a špecifikujte potrebné nastavenia spojenia. Podrobnosti získate od svojho poskytovateľa služieb.

Výber aplikácie na synchronizáciu

1. Na výber aplikácií na synchronizovanie synchronizačným profilom vyberte **Voľby** > **Upraviť synch. profil** > **Aplikácie**.
2. Prejdite na požadovanú aplikáciu a vyberte **Pridať do synchron.** > **Áno**.
3. Špecifikujte nastavenia **Vzdialená databáza** a **Typ synchronizácie**.

Nastavenia synchronizačného spojenia

Na definovanie nastavení spojenia pre nový profil vyberte **Nový synchroniz. profil** > **Nastavenia spojenia** a definujte nasledovné nastavenia:

- **Verzia servera** — Vyberte verziu protokolu SyncML, ktorú môžete použiť s vašim e-mailovým serverom.
- **ID servera** — Zadajte identifikátor vášho e-mailového servera. Toto nastavenie je k dispozícii iba v prípade, ak vyberiete verziu protokolu SyncML 1.2.
- **Nosič dát** — Vyberte dátový nosič, ktorý chcete použiť na pripojenie k vzdialenej databáze počas synchronizácie.
- **Miesto prístupu** — Vyberte miesto prístupu, ktoré sa použije pre synchronizačné spojenie, alebo vytvorte nové miesto prístupu. Môžete tiež zvoliť možnosť výberu miesta prístupu pri každom spustení synchronizácie.
- **Hostiteľská adresa** — Zadajte webovú adresu servera, na ktorom sa nachádza databáza, s ktorou chcete synchronizovať váš prístroj.
- **Port** — Zadajte číslo portu vzdialeného databázového servera.
- **Meno užívateľa** — Zadajte vaše meno užívateľa na identifikovanie vášho prístroja na serveri.
- **Heslo** — Zadajte vaše heslo na identifikovanie vášho prístroja na serveri.
- **Povoliť synch. žiadosti** — Ak chcete povoliť spúšťanie synchronizácie zo vzdialeného databázového servera, vyberte možnosť **Áno**.

- **Prijať synch. žiadosti** — Ak chcete, aby si prístroj pýtal vaše potvrdenie pred vykonaním synchronizácie zo servera, vyberte možnosť **Nie**.
- **Autentifikácia siete** — Na autentifikáciu vášho prístroja v sieti pred vykonaním synchronizácie vyberte **Áno**. Zadáajte vaše sieťové meno užívateľa a sieťové heslo.

■ Snímač čiarového kódu

Vyberte  > **Nástroje** > **Čiarový kód**.

Túto aplikáciu môžete použiť na snímanie rôznych typov kódov, napríklad čiarových kódov a kódov v časopisoch. Kódy môžu obsahovať informácie ako napríklad webové adresy, e-mailové adresy a telefónne čísla. Tieto informácie indikujú ikony v hornej časti displeja v smere, v akom sú zobrazené v dekodovanej informácii.

Aplikácia snímania čiarových kódov používa na ich skenovanie fotoaparát vášho prístroja.

Na skenovanie kódu fotoaparátom vyberte **Zoskenovať kód**. Umiestnite kód medzi červené linky na displeji. Na displeji sa zobrazí dekodovaná informácia.

Na uloženie skenovaných údajov vyberte **Voľby** > **Uložiť**. Údaje sa uložia vo formáte .bcr.

Na zobrazenie uložených, dekodovaných informácií vyberte **Uložené dáta**. Na otvorenie kódu stlačte tlačidlo posuvu.

Ak sa behom minúty nestlačí žiadne tlačidlo, zariadenie sa prepne do pohotovostného režimu na ochranu batérie. Na pokračovanie v skenovaní alebo prezeraní uloženej informácie stlačte tlačidlo posuvu.

■ Download!

Vyberte  > **Načítajte!**.

Prostredníctvom Download! (služba siete), môžete prehliadať, načítavať a inštalovať položky, ako posledné aplikácie a príslušné dokumenty z webu do vášho prístroja.

Položky sú kategorizované v katalógoch a zložkách poskytovaných firmou Nokia alebo nezávislými poskytovateľmi služieb. Niektoré položky môžu byť platené, ale zvyčajne si ich môžete prezrieť bezplatne.

Inštalujte a používajte aplikácie a iný softvér iba zo zdrojov ponúkajúcich adekvátnu bezpečnosť a ochranu pred škodlivým softvérom.

Výber katalógov, zložiek a položiek

Na aktualizáciu obsahu Download! vyberte **Voľby** > **Obnoviť zoznam**.

Na skrytie zložky alebo katalógu v zozname, napríklad aby ste si mohli prezrieť iba položky, ktoré používate najčastejšie, vyberte **Voľby** > **Skryť**. Na opätovné obnovenie zobrazenia vyberte **Voľby** > **Zobraziť všetky**.

Na zakúpenie zvolenej položky vyberte **Voľby** > **Kúpiť**. Otvorte submenu, kde si môžete vybrať verziu položky a zobrazenie cenovej informácie.

Na načítanie bezplatne poskytovaných položiek vyberte **Voľby** > **Prevziať**.

Na kontrolu údajov o zvolenej položke vyberte **Voľby** > **Zobraziť detaily**.

Na návrat do základnej úrovne vyberte **Voľby** > **Domovská stránka**.

Dostupné možnosti sa môžu líšiť v závislosti od vášho poskytovateľa služieb, zvolených položiek a nastaveného zobrazenia.

Nastavenie Download!

Na zmenu nastavenia Download! vyberte **Voľby** > **Nastavenia**, a z nasledovných možností:

- **Miesto prístupu** — Vyberte miesto prístupu na vytvorenie spojenia so serverom poskytovateľa služieb.
- **Automatické otvorenie** — Vyberte, či chcete automaticky otvoriť načítanú položku, alebo aplikáciu po ukončení načítania.
- **Potvrdenie ukážky** — Vyberte či chcete zobraziť výzvu na potvrdenie náhľadu pred otvorením náhľadu položky.
- **Potvrdenie kúpy** — Vyberte či chcete zobraziť potvrdenie nákupu pred kúpou položky.

19. Bezpečnosť

■ Pevná voľba

Vyberte  > [Kontakty](#) > [Voľby](#) > [SIM kontakty](#) > [Kontakty pevn. zozn.](#)

Služba pevnej voľby vám umožňuje obmedziť hovory z vášho prístroja iba na určité telefónne čísla. Službu pevnej voľby nepodporujú všetky SIM karty. Informujte sa podrobnejšie u svojho poskytovateľa služieb.

Aj keď je aktivovaný pevný zoznam, dá sa volať na oficiálne tiesňové číslo, naprogramované vo vašom prístroji.

1. Na obmedzenie odchádzajúcich hovorov z vášho zariadenia vyberte [Voľby](#) > [Nový SIM kontakt](#), zadajte meno kontaktu a telefónne číslo do zoznamu čísiel, kam je povolené volať, alebo vyberte [Pridať z Kontakto](#)v na kopírovanie kontaktu z Kontaktov. Na obmedzenie hovorov predvoľbou krajiny, uveďte predvoľbu krajiny do zoznamu čísiel. Všetky telefónne čísla, na ktoré sú povolené hovory, musia začínať touto predvoľbou krajiny.
2. Vyberte [Voľby](#) > [Zapnúť pevný zoznam](#). Pre aktiváciu a deaktiváciu pevnej voľby, alebo úpravu kontaktov v zozname pevnej voľby sa vyžaduje PIN2 kód. Ak tento kód nemáte, obráťte sa na svojho poskytovateľa služieb. Na zrušenie služby vyberte [Voľby](#) > [Vypnúť pevný zoznam](#).



Tip: Aby sa z prístroja pri aktivovanej službe pevného zoznamu dali posilať textové správy na čísla kontaktov uložených na SIM karte, musí byť v pevnom zozname zaradené aj číslo centra správ.

■ Správca certifikátov



Dôležité: Aj keď používanie certifikátov podstatne znižuje riziká pri vzdialených pripojeniach a inštalácii softvéru, výhody zvýšenej bezpečnosti sa prejavia iba pri ich správnom používaní. Existencia certifikátu sama o sebe neposkytuje žiadnu ochranu; zvýšenie bezpečnosti dosiahnete iba ak správca certifikátov obsahuje správne, autentické alebo dôveryhodné certifikáty. Certifikáty majú obmedzenú dobu platnosti. Ak sa zobrazí upozornenie „Doba platnosti certifikátu uplynula“ alebo „Certifikát ešte nie je platný“, hoci certifikát by mal byť platný, skontrolujte, či máte na svojom prístroji nastavený správny dátum a čas.

Pred akoukoľvek zmenou nastavení certifikátu musíte mať istotu, že skutočne dôverujete vlastníkovi certifikátu a že certifikát uvedenému vlastníkovi skutočne patrí.

Vyberte  > [Nástroje](#) > [Nastavenia](#) > [Všeobecné](#) > [Ochrana](#) > [Správa certifikátov](#).

Digitálne certifikáty sa používajú na overenie pôvodu softvéru, avšak nezaručujú bezpečnosť. Existujú tri odlišné typy certifikátov: autorizačné certifikáty, osobné certifikáty a serverové certifikáty. Počas zabezpečeného spojenia môže server odoslať do vášho prístroja serverový certifikát. Po jeho prijatí sa skontroluje prostredníctvom autorizačného certifikátu uloženého vo vašom prístroji. Ak identita servera nie je autentická alebo ak v prístroji nemáte správny certifikát, zobrazí sa oznam.

Certifikát môžete načítať z webovej stránky, prijať ako prílohu e-mailu alebo ako správu odoslanú cez spojenie Bluetooth alebo infračervené spojenie. Certifikáty by sa mali používať, ak sa pripájate k on-line banke alebo vzdialenému serveru a prenášate dôverné informácie. Mali by sa používať aj keď chcete znížiť riziko napadnutia vírusmi alebo iným škodlivým softvérom a na kontrolu pravosti softvéru, ktorý načítavate a inštalujete do vášho prístroja.



Tip: Ak pridávate nový certifikát, skontrolujte jeho pravosť.

Nastavenia dôveryhodnosti certifikátov

Dôverovanie certifikátu znamená, že ho autorizujete na overovanie webových stránok, e-mailových serverov, softvérových balíkov a ďalších údajov. Na overovanie služieb a softvéru sa dajú použiť iba dôveryhodné certifikáty.

Ak chcete zmeniť nastavenia dôveryhodnosti, vyberte certifikát a [Voľby](#) > [Nastavenia dôvery](#). Vyberte pole aplikácie a [Áno](#) alebo [Nie](#). Nastavenia dôveryhodnosti osobného certifikátu nemôžete zmeniť.

V závislosti od certifikátu sa zobrazí zoznam aplikácií, ktoré môžu používať certifikát:

- [Inštalácia Symbian](#) — Aplikácia nového operačného systému Symbian
- [Internet](#) — E-mail a grafika
- [Inštalácia aplikácií](#) — Nová aplikácia Java™
- [Overiť certif. on-line](#) — Protokol na on-line overovanie stavu certifikátu

Zobrazenie informácií o certifikáte

Jedinou zárukou toho, že sa skutočne pripájate k správne serveru, je overenie digitálneho podpisu a doby platnosti certifikátu servera.

Na zobrazenie detailov certifikátu vyberte [Zobraziť detaily](#).

Môže sa zobraziť jedna z nasledujúcich poznámok:

Bezpečnosť

- **Certifikát nie je dôveryhodný** — Nenastavili ste žiadnu aplikáciu používajúcu certifikát. Nastavenia dôveryhodnosti môžete prípadne zmeniť.
- **Certifikát stratil platnosť** — Doba platnosti vybraného certifikátu skončila.
- **Certifikát ešte neplatí** — Doba platnosti vybraného certifikátu ešte nezačala.
- **Certifikát poškodený** — Certifikát sa nedá použiť. Obráťte sa na vydavateľa certifikátu.

■ Ochranné moduly

Vyberte [☰](#) > [Nástroje](#) > [Nastavenia](#) > [Všeobecné](#) > [Ochrana](#) > [Ochranný modul](#).

Na zobrazenie alebo úpravu ochranného modulu prejdite na modul a stlačte tlačidlo posuvu.

Na zobrazenie podrobných informácií o ochrannom module vyberte [Voľby](#) > [Ochranné detaily](#).

Obsah ochranného modulu je v mieste na uloženie kľúča. Na vymazanie pamäti kľúča vyberte [Pamäť kľúča](#), vyberte požadovanú pamäť a [Voľby](#) > [Vymazať](#). Miesto na uloženie kľúčov všetkých ochranných modulov sa nemusí dať vymazať.

Kódy ochranných modulov

Vyberte [☰](#) > [Nástroje](#) > [Nastavenia](#) > [Všeobecné](#) > [Ochrana](#) > [Ochranný modul](#).

Na úpravu PIN kódov pre ochranný modul vyberte [PIN modulu](#) na úpravu PIN kódu pre ochranný modul, alebo [PIN podpisu](#) na úpravu PIN kódu pre digitálne podpisy. Tieto kódy sa nemusia dať zmeniť pre všetky ochranné moduly.

Na zobrazenie podrobných informácií o ochrannom module vyberte [Voľby](#) > [Ochranné detaily](#).

■ Bezpečnosť pamäťovej karty

Vyberte [☰](#) > [Nástroje](#) > [Pamäť](#).

Aby ste zabránili neželanému prístupu k údajom, môžete pamäťovú kartu chrániť heslom. Na nastavenie hesla vyberte [Voľby](#) > [Nastaviť heslo](#). Heslo môže mať najviac osem znakov a rozlišujú sa v ňom malé a veľké písmená. Heslo sa ukladá vo vašom prístroji. Pokiaľ budete používať pamäťovú kartu v jednom prístroji, nebudete musieť zadávať heslo znova. Pri použití pamäťovej karty v inom prístroji však budete vyzvaní zadať heslo. Nie všetky pamäťové karty podporujú ochranu heslom.

Na odstránenie hesla pamäťovej karty vyberte [Voľby](#) > [Odstrániť heslo](#). Po odstránení hesla nebudú údaje na pamäťovej karte chránené pred neoprávneným použitím.

Na otvorenie zablokovanej pamäťovej karty vyberte [Voľby](#) > [Odblokovať kartu](#). Zadajte heslo.

Ak si nepamätáte a nemôžete zadať heslo na odblokovanie zablokovanej pamäťovej karty, musíte kartu sformátovať, čím sa karta odblokuje a heslo sa odstráni. Po naformátovaní pamäťovej karty sa vymažú všetky dáta uložené na karte.

■ Blokovanie prístroja

Aj keď je prístroj zablokovaný, dá sa volať na oficiálne tiesňové číslo, naprogramované vo vašom prístroji.

Na ochranu pred prístupom k obsahu vášho prístroja môžete zablokovať prístroj v pohotovostnom režime. Stlačte vypínač, vyberte [Zablokovať telefón](#) a zadajte blokovací kód. Nastavený blokovací kód je 12345. Na odblokovanie stlačte ľavé výberové tlačidlo, uveďte váš blokovací kód a stlačte tlačidlo posuvu.

Prístroj môžete tiež zablokovať na diaľku odoslaním textovej správy do prístroja. Na povolenie blokovania na diaľku a definovanie textu správy vyberte [☰](#) > [Nástroje](#) > [Nastavenia](#) > [Všeobecné](#) > [Ochrana](#) > [Telefón a SIM karta](#) > [Povoliť vzdialené blok](#) > [Áno](#). Zadajte správu na zablokovanie na diaľku a potvrdte ju. Správa musí mať aspoň 5 znakov.

Na zmenu blokovacieho kódu vyberte [☰](#) > [Nástroje](#) > [Nastavenia](#) > [Všeobecné](#) > [Ochrana](#) > [Telefón a SIM karta](#) > [Blokovací kód](#). Zadajte starý kód a potom dvakrát za sebou nový kód. Nový kód môže mať dĺžku 4-255 znakov. Možno použiť písmená aj číslice, ako aj veľké i malé písmená.

20. Skratky

Tu sú niektoré klávesové skratky, dostupné vo vašom prístroji. Pomocou skratiek sa môže zefektívniť používanie aplikácií.

Hlavné skratky

Vypínač	Stlačte a podržte na zapnutie alebo vypnutie vášho prístroja Stlačte raz na prepnutie medzi profilmi
Tlačidlo Menu	Stlačte raz na otvorenie hlavného menu pre prístup do všetkých aplikácií Stlačte a podržte na vyvolanie zoznamu otvorených aplikácií Priu navigácii medzi otvorenými aplikáciami vyberte aplikáciu. Na zatvorenie otvorenej aplikácie vyberte aplikáciu a stlačte tlačidlo backspace

Aktívny pohotovostný režim

Ľavé výberové tlačidlo + *	Zablokovanie a odblokovanie klávesnice
Tlačidlo Hovor	Otvorenie denníka volaní
0	Stlačte a podržte na otvorenie vašej domovskej stránky vo webovom prehliadači
#	Stlačte a podržte na prepnutie medzi profilmi Tichý a Normál
1	Stlačte a podržte na zavolanie do vašej hlasovej schránky
Číslkové tlačidlá (2–9)	Zavolanie na telefónne číslo s použitím rýchlej voľby. Najprv musíte v menu  > Nástroje > Nastavenia > Telefón > Hovor > Rýchla voľba > Zapnutá aktivovať rýchlu voľbu

Web

*	Priblíženie stránky (Zoom in)
#	Oddialenie stránky (Zoom out)
2	Otvorenie vyhľadávacieho dialógového zobrazenia
5	Zobrazenie aktívnych stránok
8	Zobrazenie prehľadu stránky
9	Otvorenie dialógu pre vstup na novú webovú adresu
0	Otvorenie zložky záložiek

Prehliadač obrázkov

Tlačidlo Hovor	Poslanie obrázka
0	Oddialenie obrázka (Zoom out)
5	Zväčšenie obrázka
7	Zväčšenie obrázka. Stlačte dvakrát na zobrazenie na celom displeji
4	Rolovanie doľava vo zväčšenom obrázku
6	Rolovanie doľava vo zväčšenom obrázku
2	Rolovanie hore vo zväčšenom obrázku
8	Rolovanie dole vo zväčšenom obrázku
3	Otáčanie v smere hodinových ručičiek
1	Otáčanie proti smeru hodinových ručičiek
*	Prepínanie medzi zobrazením na celom displeji a normálnym zobrazením

Úprava skratiek

Tlačidlo Chr	Stlačte raz na zobrazenie tabuľky špeciálnych znakov, ktoré nie sú na klávesnici
Chr + tab	Prepínanie medzi otvorenými aplikáciami
Ctrl+A	Vybrať všetko

Skratky

Ctrl+C	Kopírovať
Ctrl+V	Vložiť
Ctrl+X	Vyrezat'
Ctrl+Z	Späť
Ctrl + rolovať doprava	Presun lupy na ďalšie slovo
Ctrl + rolovať doľava	Presun lupy na predošlé slovo
Chr + rolovať doprava	Presun na koniec riadka
Chr + rolovať doľava	Presun na začiatok riadka
Chr + rolovať nahor	Stránkovanie nahor
Chr + rolovať nadol	Stránkovanie nadol
Ctrl + Chr + rolovať nahor	Presun na začiatok dokumentu
Ctrl + Chr + rolovať nadol	Presun na koniec dokumentu
Shift + rolovať doprava	Výber ďalšieho písmena vpravo
Shift + rolovať doľava	Výber ďalšieho písmena vľavo
Ctrl + Shift + rolovať doprava	Výber ďalšieho slova vpravo
Ctrl + Shift + rolovať doľava	Výber ďalšieho slova vľavo
Shift + Backspace	Mazanie textu sprava
Chr + písmená abecedy	Vloženie znaku s diakritikou
Ctrl + Chr	Zmena jazyka písania
Shift + rolovať nahor	Výber celého textu nad a/alebo vľavo od kurzora
Shift + rolovať nadol	Výber celého textu pod a/alebo vpravo od kurzora

21. Slovník

3G	Mobilné komunikácie tretej generácie. Digitálny systém pre mobilné komunikácie, ktorý je určený na všeobecné použitie poskytuje väčšiu šírku pásma. 3G umožňuje používateľovi mobilného prístroja prístup k veľkému počtu služieb, ako napríklad k multimediami.
Prevádzkový režim Ad-hoc	V bezdrôtovej sieti LAN, vám prevádzkový režim ad hoc umožňuje odosielať a prijímať dáta z iných zariadení z kompatibilnou podporou bezdrôtovej siete LAN. Tieto funkcie môžu vyžadovať použitie aplikácií tretích strán, aby mohli fungovať. Nie je potrebné bezdrôtové miesto prístupu LAN. Treba len vykonať potrebné konfigurácie a začať komunikovať. Sieť Ad hoc sa ľahko nastavuje, ale komunikácia je obmedzená na zariadenia, ktoré sú v dosahu siete a podporujú bezdrôtovú technológiu LAN.
Cookies	Cookies sú dlhšie informácie, ktorá vám dáva server na ukladanie informácií o vašich návštevách webovej stránky. Ak akceptujete cookies, server je schopný zhodnotiť vaše využitie webovej stránky, oblasť vášho záujmu, čo chcete čítať, atď.
DNS	Služba názvu domény. Jedná sa o internetovú službu, ktorá prekladá názvy domén, ako www.nokia.com do IP adres, ako napr. 192.100.124.195. Názvy domén sa pamätajú ľahšie, ale tento preklad je potrebný, pretože internet vychádza z IP adres.
Tóny DTMF	Duálne multifrekvenčné tóny. Systém DTMF používajú touch-tone telefóny. DTMF prideli každému tlačidlu špecifickú frekvenciu, alebo tón, takže ich mikroprocesor môže ľahšie identifikovať. Tóny DTMF vám umožňujú komunikovať s hlasovými schránkami, počítačovými telefónnymi systémami atď.
EAP	Rozširovateľný autentizačný protokol. Plug-in moduly EAP sa používajú v bezdrôtových sieťach na autentizáciu bezdrôtových zariadení a pre autentizačné servery.
EGPRS	Rozšírené GPRS. EGPRS je podobné GPRS, ale umožňuje rýchlejšie spojenia. O podrobnejšie informácie o dostupnosti služby EGPRS a prenosových rýchlostiach požiadať poskytovateľa služby.
GPRS	Všeobecná paketová rádiová služba. GPRS umožňuje mobilným telefónom bezdrôtový prístup k dátovým sieťam (služba siete). GPRS používa technológiu dátových paketov, kde sa dáta odosielať cez mobilnú sieť v krátkych sekvenciách dátových balíčkov (paketov). Výhoda odosielenia dát v paketoch spočíva v tom, že sieť sa obsadzuje iba pri odosielení alebo prijímaní dát. Pretože GPRS využíva sieť efektívne, umožňuje rýchle vytvorenie dátových spojení a veľké rýchlosti dátových prenosov. Službu GPRS si musíte nechať aktívovať. O dostupnosti a možnostiach aktivácie služieb GPRS sa informujte u poskytovateľa služieb. Počas hovoru nemožno vytvoriť GPRS spojenie a všetky aktívne GPRS spojenia sa pozastavia, pokiaľ sieť nepodporuje režim duálneho prenosu.
GPS	Súhrnný systém na určovanie polohy. GPS je celosvetový rádiový navigačný systém.
HSDPA	Vysokorýchlostný zostupný paketový prístup. HSDPA umožňuje vysokorýchlostný prenos dát do 3G terminálov, čo zaisťuje používateľom, vyžadujúcim efektívne multimedialne kapacity, výhody z dátových rýchlostí predtým nedosiahnuteľných kvôli obmedzeniam siete rádiového prístupu.
HTTP	Hypertextový prenosový protokol. Protokol prenosu dokumentov používaný na webe.
HTTPS	HTTP cez zabezpečené spojenie.
IMAP4	Internetový mailový prístupový protokol, verzia 4. Používa sa na prístup do vašej vzdialenej poštovej schránky.
Internetové miesta prístupu	Váš prístroj sa pripája do siete cez miesta prístupu. Ak chcete použiť e-mailové a multimedialne služby alebo sa chcete pripojiť na internet a prehliadať si webové stránky, musíte najprv pre tieto služby definovať internetové miesta prístupu.
Prevádzkový režim Infraštruktúra	Prevádzkový režim infraštruktúra umožňuje dva typy komunikácie: bezdrôtové zariadenia komunikujú medzi sebou cez miesto prístupu bezdrôtovej siete LAN alebo bezdrôtové zariadenia komunikujú s káblom prepojeným zariadením v sieti LAN cez miesto prístupu bezdrôtovej siete LAN. Výhoda prevádzkového režimu infraštruktúra je, že máte väčší prehľad nad sieťovými prepojeniami, pretože prechádzajú cez miesto prístupu. Bezdrôtové zariadenie má prístup k službám, dostupným v obvyklej káblom prepojenej sieti LAN: napríklad k firemným databázam, e-mailu, Internetu, a iným zdrojom sietí.

Slovník

PIN	Osobné identifikačné číslo. PIN kód chráni váš prístroj pred nepovoleným používaním. PIN kód sa dodáva spolu so SIM kartou. Ak sa pre prístroj zvolí požiadavka na zadávanie PIN kódu, zariadenie vyžaduje tento PIN kód pri každom zapnutí. Dĺžka PIN kódu musí byť 4 až 8 čísiel.
PIN2	PIN2 kód sa dodáva spolu s niektorými SIM kartami. PIN2 kód sa vyžaduje na prístup k niektorým funkciám, podporovaným SIM kartou. Dĺžka PIN2 kódu musí byť 4 až 8 čísiel.
POP3	Poštový protokol, verzia 3. Ide o obvyklý mailový protokol, ktorý sa môže používať na prístup k vašej vzdialenej poštovej schránke.
SIP	SIP protokol nadväzovania spojenia. SIP sa používa na vytváranie, úpravu a ukončovanie určitých typov komunikačných spojení s jedným alebo viacerými účastníkmi.
SSID	Sieťový identifikátor súboru služieb. SSID je názov, ktorý identifikuje špecifické bezdrôtové spojenie LAN.
Streaming	Streaming zvukových súborov a videosúborov znamená ich prehrávanie v reálnom čase priamo z webu bez toho, aby sa najprv načítali do prístroja.
UMTS	Univerzálny mobilný telekomunikačný systém. UMTS je 3G mobilný komunikačný systém. Okrem hlasu a údajov, UMTS umožňuje prenos zvukových a obrazových dát do bezdrôtových zariadení. Ak používate váš prístroj v sieťach GSM a UMTS, možno súčasne aktivovať viacnásobné dátové spojenia a prístupové miesta môžu zdieľať dátové spojenia. V sieti UMTS ostávajú dátové spojenia počas hlasových volaní aktívne. Môžete napríklad prehliadať web s väčšou rýchlosťou, ako to bolo predtým možné a simultánne pritom hovoriť do telefónu.
UPIN	PIN kód používaný v sieti UMTS.
USIM	SIM karta používaná v sieti UMTS.
USSD príkaz	Servisná požiadavka, ako požiadavka na aktiváciu aplikácie, alebo diaľkovú konfiguráciu rôznych nastavení, ktoré môžete odoslať z vášho prístroja vášmu operátorovi, alebo poskytovateľovi služby.
VoIP	Technológia protokolu Hlas cez internet. Technológia VoIP je sada protokolov, ktorá umožňuje telefónne hovory cez sieť IP, ako napríklad internet.
VPN	Virtuálna súkromná sieť. VPN vytvára zabezpečené pripojenie na kompatibilné podnikové služby siete intranet a služby ako e-mail.
WAP	Protokol bezdrôtovej aplikácie. WAP je medzinárodný štandard pre bezdrôtovú komunikáciu.
WEP	Zabezpečenie ekvivalentné s drôtovým zabezpečením. WEP je šifrovacia metóda, ktorá šifruje dáta pred ich prenosom sieťou WLAN.
WLAN	Bezdrôtová miestna sieť. Bezdrôtové spojenie LAN sa zriadi, keď vytvoríte dátové spojenie s použitím miesta prístupu na internet bezdrôtovej siete LAN. Aktívne bezdrôtové spojenie LAN sa ukončí pri ukončení dátového spojenia. Ak prechádzate so zariadením do inej oblasti v dosahu bezdrôtovej siete LAN a mimo dosahu miesta prístupu funkcia roamingu môže automaticky pripojiť vaše zariadenie k inému miestu prístupu patriacemu k tej istej sieti. Pokiaľ ostanete v rámci dosahu miest prístupu patriacich k tej istej sieti, vaše zariadenie ostane pripojené k sieti.
WPA	Wi-Fi chránený prístup. Metóda zabezpečenia pre WLAN.
WPA2	Wi-Fi chránený prístup 2. Metóda zabezpečenia pre WLAN.

Informácie o batérii

Váš prístroj je napájaný nabíjateľnou batériou. Batériu môžete nabiť a vybiť niekoľkokrát, ale nakoniec sa opotrebuje. Keď sa hovorový čas a čas pohotovosti podstatne skrátiť oproti normálnym hodnotám, batériu vymeňte. Používajte iba batérie schválené spoločnosťou Nokia a batériu nabíjajte iba nabíjačkami, schválenými spoločnosťou Nokia a určenými pre tento prístroj.

Keď prvý raz používate náhradnú batériu alebo ste batériu dlho nepoužívali, bude možno potrebné zapojiť nabíjačku a potom ju odpojiť a znova zapojiť, aby sa začalo nabíjanie.

Keď nabíjačku nepoužívate, odpojte ju od siete a od prístroja. Nenechávajte plne nabitú batériu zapojenú do nabíjačky, pretože prebíjanie môže skrátiť jej životnosť. Ak úplne nabitú batériu nepoužívate, časom náboj stratí.

Ak je batéria úplne vybitá, môže trvať niekoľko minút, kým sa na displeji objaví indikátor nabíjania a kým budete môcť začať telefonovať.

Používajte batériu iba pre účely, pre ktoré je určená. Nikdy nepoužívajte poškodenú nabíjačku alebo batériu.

Neskratujte batériu. K náhodnému skratu môže dôjsť, keď kovový predmet - napríklad minca, sponka alebo pero - spôsobí priame prepojenie kladnej (+) a zápornej (-) svorky batérie. (Svorky majú tvar kovových prúžkov na batérii.) Môže k tomu dôjsť napríklad keď nosíte náhradnú batériu vo vrecku alebo kabelke. Pri skratovaní svoriek môže dôjsť k poškodeniu batérie alebo predmetu, ktorý skrat spôsobil.

Kapacita a životnosť batérie sa zníži, ak ju ponecháte na horúcich alebo chladných miestach, napríklad v uzavretom aute v lete alebo v zime. Snažte sa batériu vždy udržiavať v teplote medzi 15 °C a 25 °C (59 °F a 77 °F). Prístroj s horúcou alebo studenou batériou môže dočasne prestať pracovať, a to aj v prípade, že je batéria úplne nabitá. Výkonnosť batérií je zvlášť obmedzená pri teplotách hlboko pod bodom mrazu.

Nevhadzujte nepotrebné batérie do ohňa - mohli by explodovať. Batéria môže vybuchnúť aj pri poškodení. Použité batérie likvidujte v súlade s miestnymi právnymi predpismi. Prosíme, recyklujte ich všade, kde to je možné. Neodhadzujte ich do komunálneho odpadu.

Články ani batérie nerozoberajte a nerozbiľajte. Ak z batérie uniká tekutina, zabráňte kontaktu tejto tekutiny s pokožkou a očami. V prípade zasiahnutia okamžite opláchnite zasiahnutú pokožku alebo oči vodou alebo vyhľadajte lekársku pomoc.

Návod na autentizáciu batérií Nokia

V záujme vlastnej bezpečnosti vždy používajte originálne batérie Nokia. Aby ste zaistili, že dostanete originálnu batériu Nokia, kúpte si ju od autorizovaného predajcu produktov Nokia, overte, že na obale sa nachádza logo originálneho doplnku Nokia, a skontrolujte holografický štítok nasledujúcim postupom:

Ani úspešné splnenie všetkých štyroch krokov nie je stopercentnou zárukou autenticity batérie. Ak máte akýkoľvek dôvod domnievať sa, že vaša batéria nie je autentická originálna batéria Nokia, viac ju nepoužite a odneste ju do najbližšieho autorizovaného servisného strediska Nokia alebo k autorizovanému predajcovi produktov Nokia; tam požiadajte o radu. Autorizované servisné stredisko Nokia alebo autorizovaný predajca preskúma autenticitu batérie. Ak autenticitu nemožno potvrdiť, vráťte batériu tam, kde ste ju kúpili.

■ Autentizácia hologramu

1. Pri pohľade na holografický štítok by ste mali z jedného uhla vidieť symbol spojených rúk Nokia a pri pohľade z iného uhla logo Nokia Original Enhancements.



2. Pri nakláňaní hologramu doľava, doprava, dolu a hore by ste mali postupne na jednotlivých stranách vidieť 1, 2, 3, resp. 4 bodky.



3. Po zoškrabaní okraja štítku sa objaví 20-ciferný kód, napríklad 12345678919876543210. Otočte batériu, aby boli čísla obrátené smerom dopredu. 20-ciferný kód začína číslicami v hornom riadku a pokračuje číslicami na dolnom riadku.



4. Overte, či je 20-ciferný kód platný; riad'te sa návodom na stránke www.nokia.com/batterycheck.

Môžete tiež vytvoriť textovú správu: uveďte 20-ciferný kód, napríklad 12345678919876543210, a odošlite na číslo +44 7786 200276.

Odoslanie bude spolplatnené podľa vnútroštátneho alebo medzištátneho cenníka operátora.

Dostanete správu s informáciou, či bol kód overený.



■ Čo ak vaša batéria nie je autentická?

Ak nemôžete potvrdiť, že vaša batéria Nokia s hologramom na štítku je autentická batéria od spoločnosti Nokia, nepoužívajte ju. Odneste ju do najbližšieho autorizovaného servisného strediska Nokia alebo k predajcovi a požiadajte o pomoc. Použitie batérie, ktorá nie je schválená výrobcom, môže byť nebezpečné a môže spôsobiť zhoršenie parametrov a poškodenie vášho prístroja a jeho doplnkov. Pri takomto použití môžu navyše stratiť platnosť všetky povolenia a záruky, vzťahujúce sa na prístroj. Viac sa o originálnych batériách Nokia dozviete na stránkach www.nokia.com/battery.

Starostlivosť a údržba

Váš prístroj je výrobok so špičkovou konštrukciou a vyhotovením a je treba, aby ste s ním zaobchádzali starostlivo. Nasledujúce odporúčania vám pomôžu dodržať podmienky záruky.

- Uchovávajte prístroj v suchu. Zrážky, vlhkosť a najrôznejšie tekutiny a kondenzáty obsahujú minerály, ktoré spôsobujú koróziu elektronických obvodov. Keď sa váš prístroj zamokří, vyberte batériu a nechajte prístroj úplne vysušiť; až potom doň znova vložte batériu.
- Nepoužívajte a neuchovávajte prístroj v prašnom a špinavom prostredí. Môže dôjsť k poškodeniu jeho pohyblivých súčastí a elektroniky.
- Neuchovávajte prístroj v horúcom prostredí. Vplyvom vysokej teploty môže dôjsť ku skráteniu životnosti elektronických zariadení, poškodeniu batérií a deformácii či roztaveniu niektorých plastov.
- Neuchovávajte prístroj v chladnom prostredí. Keď sa prístroj zohreje na svoju normálnu teplotu, môže sa v jeho vnútri vytvoriť vlhkosť a poškodiť dosky s elektronickými obvodmi.
- Nepokúšajte sa prístroj otvoriť inak než je uvedené v tomto návode.
- Nenechajte prístroj spadnúť, neudierajte a netraste ním. Hrubým zaobchádzaním môžete poškodiť vnútorné dosky s obvodmi a jemnú mechaniku.
- Na čistenie prístroja nepoužívajte agresívne chemikálie, čističe obsahujúce rozpúšťadlá a silné saponáty.
- Prístroj nefarbite. Farba môže zaniest pohyblivé časti prístroja a znemožniť jeho správne fungovanie.
- Na čistenie šošoviek, napríklad objektívu fotoaparátu, snímača priblíženia a snímača osvetlenia, používajte mäkkú, čistú a suchú tkaninu.
- Používajte iba dodávanú alebo schválenú náhradnú anténu. Neschválené antény, úpravy alebo doplnky môžu prístroj poškodiť a môžu byť v rozpore s právnymi predpismi, upravujúcimi prevádzku rádiových zariadení.
- Nabíjačky nepoužívajte vonku.
- Vždy si zálohujte dáta, ktoré si chcete uchovať, napríklad kontakty a záznamy v kalendári.
- Ak chcete prístroj z času na čas resetovať, aby ste zvýšili jeho výkon, vypnite prístroj a vyberte z neho batériu.

Tieto odporúčania sa vzťahujú v rovnakej miere na váš prístroj, batériu, nabíjačku a všetky doplnky. Ak ktorékoľvek z týchto zariadení nepracuje správne, zverte ho najbližšiemu autorizovanému servisnému stredisku.

■ Likvidácia



Symbol preškrtnutej odpadovej nádoby s kolieskami na výrobku, v literatúre alebo balení znamená, že v Európskej únii je treba všetky elektrické a elektronické výrobky, batérie a akumulátory po skončení ich životnosti odniesť na osobitnú skládku. Nevyhadzujte tieto výrobky do netriedeného komunálneho odpadu.

Vrátením výrobkov na osobitnú skládku zabránite možnému poškodeniu životného prostredia alebo ľudského zdravia spôsobenému nekontrolovanou likvidáciou odpadu a podporíte udržateľné opätovné využívanie materiálových zdrojov. Informácie o zbere odpadu sú k dispozícii od predajcu výrobku, miestnych úradov zodpovedných za likvidáciu odpadu, národných organizácií kontrolujúcich výrobcov alebo miestneho obchodného zástupcu spoločnosti Nokia. Ďalšie informácie nájdete v Eko-deklarácii produktu a v národných sekciách na stránkach www.nokia.com.

Ďalšie bezpečnostné informácie

■ Malé deti

Váš prístroj a jeho doplnky môžu obsahovať drobné súčiastky. Uchovávajte ich mimo dosahu malých detí.

■ Prevádzkové prostredie

Tento prístroj vyhovuje smerniciam pre expozíciu rádiových frekvenciám pri používaní buď v normálnej polohe pri uchu alebo vo vzdialenosti najmenej 1,5 cm (5/8 palca) od tela. Keď nosíte telefón upevnený na tele pomocou ochranného puzdra, závesu na opasok alebo držiaka, tieto nesmú obsahovať kovy a musia medzi prístrojom a vašim telom zabezpečiť uvedenú minimálnu vzdialenosť.

Pre prenos dátových súborov a správ potrebuje tento prístroj kvalitné spojenie so sieťou. V niektorých prípadoch možno prenos dátových súborov alebo správ odložiť, kým takéto spojenie nebude k dispozícii. Dbajte na dodržanie vyššie uvedených pokynov o vzdialenosti od tela, kým prenos neskončí.

Niektoré súčasti prístroja sú magnetické. Prístroj môže priťahovať kovové materiály. Nekladte kreditné karty alebo iné magnetické pamäťové médiá do blízkosti prístroja, pretože môže dôjsť k vymazaniu údajov, ktoré sú na nich uložené.

■ Zdravotnícke prístroje

Používanie akýchkoľvek rádiových frekvencií vysielacích zariadení, vrátane bezdrôtových telefónov, môže rušiť funkcie nedostatočne chránených zdravotníckych prístrojov. Ak chcete zistiť, či je prístroj adekvátne chránený pred externou rádiovou frekvenciou, alebo ak máte iné otázky, informujte sa u lekára alebo výrobcu prístroja. Vypnite prístroj v zdravotníckom zariadení, ak vás k tomu vyzývajú nariadenia, vyvesené v priestoroch zariadenia. Nemocnice a zdravotnícke zariadenia môžu využívať zariadenia, ktoré by mohli byť citlivé na vonkajšie rádiové frekvencie zdroje.

■ Implantované zdravotnícke prístroje

Výrobca zdravotníckych prístrojov odporúča dodržiavať medzi bezdrôtovým prístrojom a implantovaným zdravotníckym prístrojom, ako napríklad kardiostimulátorom alebo implantovaným defibrilátorom, minimálnu vzdialenosť 15,3 cm (6 palcov), aby sa zabránilo prípadnému rušeniu činnosti zdravotníckeho prístroja. Osoby s takýmito prístrojmi by mali:

- Vždy udržiavať zapnutý bezdrôtový prístroj vo vzdialenosti najmenej 15,3 cm (6 palcov) od zdravotníckeho prístroja.
- Nenosiť bezdrôtový prístroj v náprsnom vrecku.
- Držať bezdrôtový prístroj pri uchu na opačnej strane, než je zdravotnícky prístroj, aby sa minimalizovalo riziko rušenia.
- Ak existuje akékoľvek podozrenie na rušenie, bezdrôtový prístroj okamžite vypnite.
- Prečítajte si a dodržiavajte pokyny výrobcu implantovaného zdravotníckeho prístroja.

Ak máte nejaké otázky týkajúce sa používania bezdrôtového prístroja s implantovaným zdravotníckym prístrojom, obráťte sa na poskytovateľa zdravotnej starostlivosti.

■ Načúvacie prístroje

Medzi niektorými digitálnymi bezdrôtovými zariadeniami a určitými typmi načúvacích prístrojov môže dochádzať k rušeniu. Ak dôjde k rušeniu, obráťte sa na svojho poskytovateľa služieb.

■ Vozidlá

Rádiové frekvencie signály môžu rušiť nesprávne inštalované alebo nedostatočne tienené elektronické systémy v motorových vozidlách, napríklad elektronické systémy vstrekovania paliva, elektronické systémy, brániace prešmykovaniu (zablokovaniu) kolies pri brzdení, elektronické systémy riadenia rýchlosti jazdy, airbagové systémy. Podrobnejšie informácie si vyžiadajte od zastúpenia alebo od výrobcu buď vášho vozidla alebo zariadenia, ktorým ste vozidlo vybavili.

Servis prístroja a jeho inštaláciu do vozidla smie vykonávať iba kvalifikovaný personál. Chybná inštalácia alebo servis môžu byť nebezpečné a môžu spôsobiť neplatnosť všetkých záruk, vzťahujúcich sa na prístroj. Pravidelne kontrolujte, či je všetko príslušenstvo bezdrôtového prístroja vo vašom vozidle správne upevnené a funkčné. Neuchovávajte a neprevádzkajte horľavé kvapaliny, plyny alebo výbušné materiály v rovnakom priestore ako prístroj, jeho súčasti alebo doplnky. Ak máte vozidlo vybavené airbagom, myslite na to, že airbagy sa rozvíjajú s veľkou silou. Neumiestňujte žiadne predmety, vrátane inštalovaných alebo prenosných bezdrôtových zariadení, do oblasti pred airbagom alebo do oblastí, kam sa airbag rozvíja. Ak je bezdrôtové zariadenie vo vozidle inštalované nesprávne a airbag sa nafúkne, môže dôjsť k vážnym zraneniam.

Používanie vášho prístroja počas letu v lietadle je zakázané. Pred nástupom do lietadla prístroj vypnite. Používanie bezdrôtových teleprístrojov v lietadle môže ohroziť prevádzku lietadla, rušiť sieť bezdrôtových telefónov a môže byť v rozpore so zákonom.

■ Potenciálne explozívne prostredia

Vypnite svoj prístroj, keď sa nachádzate v prostredí s potenciálne výbušnou atmosférou, a rešpektujte všetky značky a pokyny. Medzi prostredia s potenciálne výbušnou atmosférou patria priestory, kde sa bežne odporúča vypnúť motor vozidla. Iskry v takýchto priestoroch môžu spôsobiť explóziu alebo požiar s následnými zraneniami, možno i smrteľnými. Vypínajte prístroj na čerpacích staniciach, napríklad pri benzínových pumpách v servisných strediskách. Rešpektujte obmedzenia na používanie rádiových zariadení v priestoroch skladovania a distribúcie palív, v chemických prevádzkach a na miestach, kde prebiehajú trhacie práce. Miesta s potenciálne explozívnu atmosférou sú spravidla, ale nie vždy, jasne označené. Patria medzi ne podpalubia lodí, chemické prepravné alebo skladovacie zariadenia, vozidlá, jazdiace na skvapalnené uhl'ovodíky (napríklad propán alebo bután) a priestory, kde vzduch obsahuje chemikálie alebo častice, napríklad zrno, prach alebo kovové prášky.

■ Tiesňové volania



Dôležité: Bezdrôtové telefóny, vrátane tohto prístroja, používajú pre svoju prevádzku rádiový signál, bezdrôtové siete, pozemné siete a funkcie, programované užívateľmi. Preto nemožno zaručiť spojenie za každých okolností. Nikdy sa nespoliehajte na akékoľvek bezdrôtové zariadenie ako na jediný prostriedok pre životne dôležitú komunikáciu, napríklad pre privolanie lekárskej pomoci.

Tiesňové volanie uskutočnite takto:

1. Ak je prístroj vypnutý, zapnite ho. Skontrolujte, či je intenzita signálu dostatočná. Niektoré siete môžu vyžadovať, aby bola v prístroji správne vložená platná SIM karta.
2. Stláčajte tlačidlo Koniec, kým sa nevymaže displej a prístroj nie je pripravený na volanie.
3. Navoľte oficiálne tiesňové číslo, platné v oblasti, kde sa nachádzate. Tiesňové čísla sa v rôznych oblastiach líšia.
4. Stlačte tlačidlo Hovor.

Ak máte aktivované niektoré funkcie, budete ich možno musieť vypnúť, aby ste mohli uskutočniť tiesňové volanie. Ak je prístroj v off-line alebo letovom profile, budete musieť zmeniť profil, aby sa aktivovali funkcie telefónu a mohli ste uskutočniť tiesňové volanie. Vyhľadajte si podrobnejšie informácie v tomto návode alebo sa informujte u poskytovateľa služieb.

Pri tiesňovom volaní čo najpresnejšie podajte všetky potrebné informácie. Váš bezdrôtový prístroj môže byť jediným komunikačným prostriedkom na mieste nehody. Neukončujte hovor, kým k tomu nedostanete povolenie.

■ INFORMÁCIA O CERTIFIKÁCI (SAR)

Tento mobilný prístroj vyhovuje smerniciam pre expozíciu rádiovými vlnami.

Váš mobilný prístroj je rádiový vysielač a prijímač. Je skonštruovaný tak, aby neprekračoval limity na expozíciu rádiovými vlnami, odporúčané medzinárodnými smernicami. Tieto smernice boli vypracované nezávislou vedeckou organizáciou ICNIRP a zahŕňajú bezpečnostné rezervy pre zabezpečenie ochrany všetkých osôb nezávisle od veku a zdravotného stavu.

Expozičné smernice pre mobilné prístroje používajú meraciu jednotku, ktorá je známa ako špecifický absorbovaný výkon alebo SAR (Specific Absorption Rate). Limit SAR, stanovený v smerniciach ICNIRP, je 2,0 wattu na kilogram (W/kg) a je priemernou hodnotou na 10 gramov tkaniva. Merania SAR sa vykonávajú v štandardných prevádzkových polohách a s prístrojom, vysielačím na najvyššej certifikovanej výkonovej úrovni vo všetkých skúmaných frekvenčných pásmach. Skutočná hodnota SAR prístroja, ktorý je v prevádzke, môže byť nižšia ako maximálna hodnota, pretože prístroj je konštruovaný tak, aby používal najnižší výkon, postačujúci pre komunikáciu so sieťou. Veľkosť tohto výkonu ovplyvňujú mnohé faktory, napríklad vzdialenosť od základňovej stanice siete. Najvyššia hodnota SAR v zmysle smerníc ICNIRP pri používaní prístroja pri uchu je 0,65 W/kg.

Pri použití príslušenstva prístroja a doplnkov sa hodnoty SAR môžu zmeniť. Hodnoty SAR sa môžu odlišovať v závislosti od metodiky ich uvádzania a stanovovania v jednotlivých krajinách a od frekvenčného pásma siete. Ďalšie informácie o SAR nájdete medzi informáciami o produkte na stránkach www.nokia.com.

Register

Symbole/Čísla

3-D tóny zvonenia 67

802.1x

ochranné nastavenia 72

A

Adresa MAC 71

Adresár SIM karty 38

aktivačné kľúče 76

Aktívne poznámky 43

nastavenia 44

aktívny pohotovostný režim 16

Sprievodca WLAN 52

animovaný šetrič obrazovky 18

antény 14

aplikácie

inštalácia 75

skratky 68

spoločné postupy 15

úprava inštalácií 76

Aplikácie Symbian 75

automatický príjem 69

autorizačné certifikáty 79

B

batéria

nabíjanie 10

úroveň nabitia 13

vloženie 8

Bezdrôtová klávesnica

odpojenie 45

pripojenie 45

bezdrôtová sieť LAN

Pozrite si *WLAN*

Bezpečnostné nastavenia WPA 72

blogy 55

blokovací kód 69

zmena 80

blokovanie

automatické blokovanie prístroja 69

heslo 25

hovory 25

internetové hovory 25

klávesnica 14, 69

blokovanie na diaľku 80

blokovanie prístroja 80

Bluetooth

heslo 48

indikátory na displeji 48

odosielanie dát 47

ochrana 48

párovanie 48

povolenie zariadení 48

prijímanie dát 47

spojenia 47

budík 41

C

celulárne vysielanie 28, 34

nastavenia 36

certifikáty 79

detaily 79

nastavenia 79

cieľ

nastavenie 58

odstraňovanie 58

cieľ cesty 58

Č

čas

nastavenia 69

zmena 69

čas automatického zablokovania 69

časový limit stlačenia tlačidla 69

čítač správ 28, 61

D

dátový USB kábel 46

dátum

nastavenia 69

zmena 69

Denník 27

nastavenia 27

odosielanie správ. 27

pridanie čísiel do kontaktov 27

vymazanie 27

vytvorenie hovoru 27

digitálne certifikáty 79

displej

časový limit osvetlenia 68

indikátory 13

jas 68

jazyk 69

kontrast 68

nastavenia 68

šetrič displeja 68

uvítací text 68

zmena vzhľadu 18

doplňky

nastavenia 69

vzdialený prístup SIM 48

E

EAP

nastavenia plug-inov 72

úprava plug-in modulu EAP 73

ekvalizér 64

nastavenia frekvencií 64

e-mail

kontá 35

nastavenia automatického preberania 36

nastavenia pre preberanie správ 36

nastavenie 31

odpovedanie 32

spojenie so schránkou 32

správy 31

užívateľské nastavenia 35

vymazanie 32

vytváranie zložiek 32

Register

F

feedy 55

Flash player 64

fotoaparát 65

jas 65

nahrávanie videoklipov 66

nastavenie pre fotosnímky 65

použitie panela nástrojov 65

režim sekvencií 65

samospúšť 65

zachytenie obrázka 65

fotografovanie 65

G

Galéria 66

GPRS

nastavenia 71

nastavenia miesta prístupu 50

rozšírené nastavenia miesta prístupu 51

GPS 56

GPS dáta 58

H

headset

pripojenie 10

heslá

blokovacie heslo 25

heslo pamäťovej karty 19, 42

heslo 48

hlasitosť 17

rádio 67

Hlasová pomoc 61

hlasová schránka 26

volanie 26

zmena čísla 26

hlasová voľba 62

hlasové povely 62

nastavenia 62

nastavenie profilu 62

spustenie aplikácie 62

hlasové poznámky 61

Hodiny 41

budenie 41

nastavenia 41

svetové hodiny 41

hovory

automatický príjem 69

blokovanie 25

blokovanie internetových hovorov 25

Čakajúci hovor 70

hlasová schránka 26

hlasová voľba 62

hlasové povely 62

ID volajúceho 70

internetové hovory 23

konferenčný hovor 22

nastavenia 70

nastavenia dátového prenosu 49, 50, 73

obmedzenie odchádzajúcich hovorov 79

odmietnutie 22

Odmietnutie hovorov obsahujúcich textovú

správu 70

odpovedanie 22

pevná voľba 38, 79

presmerovanie 24

presmerovanie na číslo 25

push to talk 60

rýchla voľba 24

stlmenie vyzváňacieho tónu 22

upozornenie na internetový hovor 70

videohovory 22

volanie 22

výber typu hovoru 70

vytvorenie hovoru z denníka 27

vytvorenie internetového hovoru 24

CH

chat

Pozrite si *IM (okamžité správy)*

I

ID volajúceho 70

IM (okamžité správy) 33

nastavenia 33

skupiny 33

zablokovanie účastníkov 34

začatie diskusie 33

indikátory 13

Bluetooth 13

budík 13

infračervené spojenie 13

neprijaté hovory 13

informácia o podpore 14

infračervené spojenie 49

inicializačný protokol.

Pozrite si *SIP*

inštalácia

aplikácie 75

softvérové balíky 75

inštalácia softvérového balíka

nastavenia 76

inštaláčne prihlásenie 75

intenzita signálu 13

internet 54

miesta prístupu 49

nastavenia 49

prehliadanie 54

ukončenie spojení 54

internetové hovory 23

blokovanie 25

nastavenia 70, 74

nastavenia upozornení 70

pripojenie 24

profily 23, 74

vytvorenie hovoru 24

Pozrite si *internetové hovory*

J

Java aplikácie 75, 76

jazyk

jazyk displeja 69

jazyk písaného textu 69

nastavenia 69

zmena 17

jazyk písaného textu 17

Register

K

kábel 46

Kalendár 39

- nastavenia 40
- odosielanie záznamov 39
- pridávanie prijatých záznamov 39
- vymazávanie záznamov 39
- vytváranie záznamov 39
- zmena zobrazenia 40
- zobrazenie dňa 40
- zobrazenie mesiaca 20
- zobrazenie týždňa 40
- zobrazenie úloh 40

kalibrácia nadmorskej výšky 58

Kalkulačka 42

kanály

- push to talk 60
- rádio 67

klávesnica

- blokovanie 14
- nastavenia blokovania 69

kľúče WEP 72

konektory 11

konferenčné hovory 22

konfiguračné správy 74

kontakty

- Adresár SIM karty 38
- hlasové heslá 37
- kontakty zo SIM karty 37
- kopírovanie informácií 37
- odosielanie 37
- predvolená informácia 37
- pridávanie miniatúr 37
- skupiny 37
- tóny zvonenia 38
- úprava 37
- vyhľadávanie 37
- vytvorenie 37
- zmena poradia mien 37

L

logá

- logo operátora 68
- uvítacie logo 68

M

Mapy 56

- nastavenia 57
- plánovanie trás 57
- prehliadanie 56
- príručka nakupovania 57
- uloženie polohy 56
- vyhľadávanie 57

menu 15

meranie cesty 58

microSD 18

miery

- prevod 44

miesta prístupu 49

- nastavenie 49
- rozšírené nastavenia 50
- vytvorenie 70, 71

MMS

Pozrite si *multimediálne správy*

modem 46

multimediálne aplikácie 63

multimediálne objekty 31

multimediálne správy 29

- nastavenia 35
- odosielanie 29
- odpovedanie na 30
- prijímanie 30
- prílohy 31
- tvorba prezentácií 30
- vytvorenie 29
- zobrazenie multimediálnych objektov 31

N

nabitie batérie 10

nahrávač 61

- nahrávanie poznámky 61
- prehrávanie hlasových poznámok 61

nahrávač hlasu

- nastavenia 61

nahrávanie

- hlas 61
- hovory 61
- videoklipy 66

nájsť 42

nákup sprievodcov mestami 57

nastavenia 68

- Aktívne poznámky 44
- aplikácie 74
- bezpečnosť Java aplikácií 76
- celulárne vysielanie 36
- certifikát 79
- čas 69
- dátové prenosy 73
- dátum 69
- Denník 27
- displej 68
- doplňky 69
- frekvencia 64
- GPRS 50, 51, 71
- hlasové povely 62
- hodiny 41
- hovory 70
- IM (okamžité správy) 33
- internet 49
- internetové hovory 74
- jazyk 69
- Kalendár 40
- Mapy 57
- Miesto prístupu WLAN 53
- multimediálne správy 35
- nahrávač hlasu 61
- obnovenie 70
- ochrana prístroja 69
- ochrana WEP 72
- Ochrana WLAN 72
- paketové dáta 71
- personalizácia 68
- plug-in moduly EAP 72
- pohotovostný režim 68
- používateľ e-mailu 35
- preberanie e-mailu 36

Register

- presmerovanie hovoru 24
- profily 17
- push to talk 60
- RealPlayer 63
- rozšírené WLAN 71
- sieť 70
- SIP 73
- spojenie 70
- telefón 70
- textové správy 35
- tóny 68
- videoklipy 66
- všeobecné 68
- WLAN 71
- zablokovanie tlačidiel 69
- nastavenia aplikácie 74**
- nastavenia dátového prenosu 73**
- nastavenia frekvencií 64**
- nastavenia presmerovania hovoru 24**
- nastavenia spojenia 70**
- nastavenia telefónu 70**
- navigácia 58**
- Nokia PC Suite 20**
- Nokia Team Suite 43**
 - úprava tímov 43
- nové feedy 55**

O

- obnovenie pôvodných nastavení 70**
- obrázky 66**
 - časovanie 65
 - farebný efekt 65
 - nastavenia 65
 - nastavenie 65
 - obrázky pre pozadie 65
 - odosielanie 67
 - otáčanie 66
 - premenovanie 67
 - pridanie medzi kontakty 65, 67
 - tapeta 67
 - tlač 65
 - usporiadanie 67
 - vyváženie bielej 65
 - zachytenie 65
 - zložky 67
 - zoomovanie 66
- obrazové správy 29**
 - zobrazenie 29
- odosielanie**
 - kontakty 37
 - obrázky 67
 - použitie Bluetooth 47
 - správy z denníka 27
 - súbory 15, 42
 - videodát 23
 - videoklipy 63
 - zvukové súbory 63
- ochrana**
 - Bluetooth 48
 - Java aplikácia 76
 - nastavenia 69
 - pamäťová karta 80
 - prístroj a SIM karta 69

- ochrana tlačidiel 14**
- ochranný modul 80**
 - kódy 80
 - PIN kód 80
- okamžité správy (chat)**
 - Pozrite si *IM (okamžité správy)*
- operátor**
 - logo 68
 - výber 70
- opravárenský servis 14**
- orientačné body 58**
 - kategórie 59
 - odosielanie 59
 - prijímanie 59
 - úprava 58
 - vytvorenie 58
- osobné certifikáty 79**
- osvetlenie 69**

P

- paketové dáta**
 - nastavenia 71
 - nastavenia miesta prístupu 50
 - rozšírené nastavenia miesta prístupu 51
- pamäť**
 - detaily 18
- pamäť kľúča 80**
- pamäťová karta 18**
 - blokovanie 80
 - formátovanie 19
 - heslá 80
 - microSD 18
 - nastavenie hesla 19, 42
 - odblokovanie 19
 - vloženie 9
 - zálohovanie dát 75
- párovanie**
 - heslo 48
 - zariadenia 48
- PC Suite 20**
- PDF reader 44**
- personalizácia 17**
 - displej 68
 - farba pozadia 18
 - nastavenia 68
 - obrázok pre pozadie 18
 - pohotovostné režimy 68
 - tóny 68
 - zmena jazyka 69
 - zmena tém 18
- pevná voľba 38, 79**
- PIN kód**
 - pre ochranný modul 80
 - zmena 69
- plánovanie trás 57**
- počúvanie hudby 63**
- Podpora spoločnosti Nokia a kontaktné informácie 14**
- pohotovostné režimy 16**
 - aktívny pohotovostný režim 16
 - nastavenia 68
 - základný pohotovostný režim 16
- pomocník 19**
- pošta**

Register

Pozrite si *e-mail*

poštové schránky

- pripojenie 32
- vytvorenie 31

pôvodné nastavenia 70

pozadie

- farba 18
- obrázok 18

poznámky

- písanie 45
- úprava 45

práva 76

prediktívne písanie 17, 69

prehliadanie

- mapy 56
- offline 54
- web 54

Prehrávač hudby 63

- zoznamy skladieb 64

prehrávanie

- hlasové nahrávky 61
- hudba 63
- správy 28
- video a zvuk 63
- videoklipy 66

Prenos 21

prenos dát

- medzi prístrojmi 21
- použitie Bluetooth 21
- použitie infraportu 21

presmerovanie hovorov 24, 25

prevod

- meny 44
- miery 44

prevody mien 44

prezentácie

- vytvorenie 30
- zobrazenie 30

prílohy

- e-mail 32
- multimediálne správy 31

Prístupový profil SIM 48

profily 17

- prispôsobenie 17
- profil internetového hovoru 23, 74
- výber tónov zvonenia 18
- vytvorenie 17

PTT

Pozrite si *push to talk*

push to talk 60

- kontakty 60
- nastavenia 60
- prihlásenie 60
- ukončenie 61
- vytvorenie hovoru 60
- vytvorenie kanála 60

Q

Quickoffice 43

R

rádio 67

- naladenie staníc 67

nastavenie hlasitosti 67

uloženie staníc 67

RealPlayer 63

- nastavenia 63
- odosielanie súborov 63
- prehrávanie multimediálnych klipov 63
- zobrazenie informácií o klípe 63

Reč 61

rýchla voľba 24

S

servisné príkazy 33

servisné správy 34

servis údržby 14

sieť

- nastavenia 70
- výber režimu 70

síla satelitného signálu 58

SIM karta

- textové správy 29
- vloženie 8

SIP

- nastavenia 73
- úprava profilov 73
- úprava proxy serverov 73
- úprava registračných serverov 73
- vytvorenie profilov 70, 73

skratky 81

- aplikácie 68
- tlačidlá 68

skupiny kontaktov 37

SMS

Pozrite si *textové správy*

Snímač čiarového kódu 78

softvérové balíky

- detaily 75
- inštalácia 75
- nastavenia inštalácie 76
- odstraňovanie 75

spojenia

- dátové prenosy 49, 50
- internet 49
- nastavenia GPRS 50, 51
- Nastavenia WLAN 53
- ukončenie 46

spôsoby spojenia

- Bluetooth 47
- infračervené spojenie 49
- kábel 46
- modem 46

správa dát a softvéru 75

správa zariadenia 75

správca aplikácií 75

Správca certifikátov 79

Správca spojenia 46

Správca súborov 42

- spravovanie súborov 42

Správca zariadenia 75

správy 28

- d'alšie nastavenia 36
- e-mail 31
- konfiguračné správy 74
- multimediálne správy 29

Register

- nastavenia celulárneho vysielania 36
- nastavenia textových správ 35
- obrazové správy 29
- písanie 16
- servisné správy 34
- správy celulárneho vysielania 33
- správy o odmietnutí hovoru 70
- špeciálne správy 32
- textové správy 28
- zložky 28
- Správy 28**
 - Zložka Koncepty 28
 - Zložka Na odoslanie 28
 - Zložka Odoslané 28
 - zložky 28
- správy celulárneho vysielania 33**
- Sprievodca nastavením 19**
- Sprievodca WLAN 52**
- sprievodcovia mestami**
 - nákup 57
- spúšťač 65**
- súbory**
 - flash súbory 64
 - načítanie 66
 - odosielanie 42
 - práva súborov 76
 - súbory obrázkov 66
 - video súbory 63
 - zvukové súbory 63
- súbory jad 75**
- súbory jar 75**
- súbory sis 75**
- Súhrnný systém na určovanie polohy.**
 - Pozrite si *GPS*
- súprava do auta**
 - vzdialený prístup SIM 48
- svetové hodiny 41**
- Sync 77**
- synchronizácia 77**
 - nastavenia 77
 - synchronizácia dát s druhým zariadením 21
 - synchronizačné profily 77
- synchronizácia dát 77**
- systém merania**
 - zmena 58
- Š**
- šetrič displeja 18, 68**
- špeciálne správy 32**
- T**
- tabulátory 15**
- tapeta 67**
- telefón**
 - Pozrite si *hovory*
- témy 18**
 - načítanie 18
 - zmena 18
- text**
 - numerický mód 16
 - písanie 16
 - písmenový mód 16
 - prediktívne písanie 17
 - tradičné písanie 16
- textové správy**
 - možnosti odosielania 29
 - nastavenia 35
 - odosielanie 28
 - písanie 28
 - správy na SIM karte 29
- tlač 45**
- tlačidlá 11**
 - klúče WEP 72
 - skratky 68
- tóny**
 - nastavenia 68
 - tóny tlačidiel 68
 - tóny upozornenia 68
 - varovné tóny 68
- Tóny DTMF 25**
- tóny tlačidiel 68**
- tóny upozornenia 68**
- tóny zvonenia 38**
 - 3-D 67
 - hlasitosť 68
 - typ zvonenia 68
 - upozornenie vibrovaním 68
 - v profiloch 18
 - výber 68
- tradičné písanie textu 16**
- trasy**
 - plánovanie 57
- tutoriál 19**
- U**
- ukončenie**
 - internetové spojenia 54
 - sieťové spojenia 46
- uloženie**
 - aktuálna poloha 58
 - nastavenia 15
 - súbory 15
- UPIN kód**
 - zmena 69
- upozornenie vibrovaním 68**
- uvítací text 68**
- Uvítanie 15**
- V**
- varovné tóny 68**
- veľkosť písma**
 - zmena 68
- videohovory 22**
 - prepnutie na hlasový hovor 22
 - vytvorenie hovoru 22
- videoklipy 63, 66**
 - detaily 63
 - nastavenia 66
 - odosielanie 63
 - prehrávanie 63, 66
- vizitky 38**
 - odosielanie 38
 - uloženie 38
 - vymazanie 38
- vloženie**
 - batéria 8

Register

- pamäťová karta 9
- SIM karta 8
- voice over IP**
 - Pozrite si *internetové hovory*
- všeobecné nastavenia 68**
- všeobecné webové nastavenia 55**
- vyhľadávanie**
 - dosiahnuteľné WLANy 47
 - kontakty 37
 - polohy 57
- Vyhľadávanie 42**
- vymazanie**
 - párovanie 48
- vypočítie**
 - aktuálny čas 61
 - informácia o hovore 61
 - kontakty 61
- vyrovnávací pamäť prehliadača**
 - vyprázdnenie 54
- vytvorenie hovoru 22**
- vzdialená konfigurácia 75**
- vzdialená synchronizácia 77**

W

WAP

- zasielané správy 34

Web 54

- diskrétné nastavenia 55
- nastavenia strany 55
- nastavenia web feedu 55
- všeobecné nastavenia 55

web feedy 55

WEP

- ochranné nastavenia 72

Wi-Fi

- Pozrite si *WLAN*

WLAN 52

- Adresa MAC 71
- bezpečnostné nastavenia 802.1x 72
- Bezpečnostné nastavenia WPA 72
- dostupnosť 52
- EAP 72
- klíúče WEP 72
- miesta prístupu 53
- nastavenia 71
- nastavenia miesta prístupu 53
- ochranné nastavenia 72
- rozšírené nastavenia 71
- rozšírené nastavenia miesta prístupu 53
- vyhľadávanie sietí 47

Z

zákaznícky servis 14

zálohovanie dát 75

záložky

- prehliadanie 54
- pridanie 54
- vymazanie 54

zapnutie a vypnutie prístroja 13

zasielané správy 34

záznamy o úlohách 39

zdieľanie videodát 23

- prijatie pozvaní 23

Zip manager 44

zmena blokovacieho kódu 80

zmena blokovania SIM 69

zobrazenie dňa v Kalendári 40

zobrazenie mesiaca v kalendári 40

zobrazenie týždňa v kalendári 40

zobrazenie úloh v kalendári 40

zoznamy skladieb 64

zvukové súbory 63

- detaily 63

- odosielanie 63